

PRZEBUDOWA BUDYNKU UŻYTECZNOŚCI PUBLICZNEJ NA POTRZEBY ŻŁOBKA

w Suwałkach przy ul. Kościuszki 6

Działki o nr ewidencji geodezyjnej gruntów - 10960/10 i 10960/26

SCHEMAT OBIEKTU
skala 1:1000

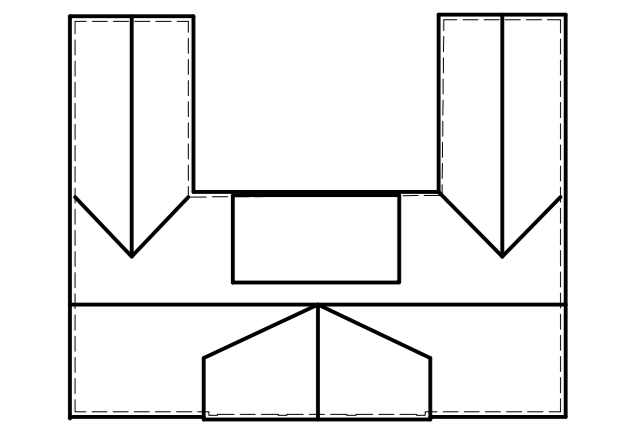
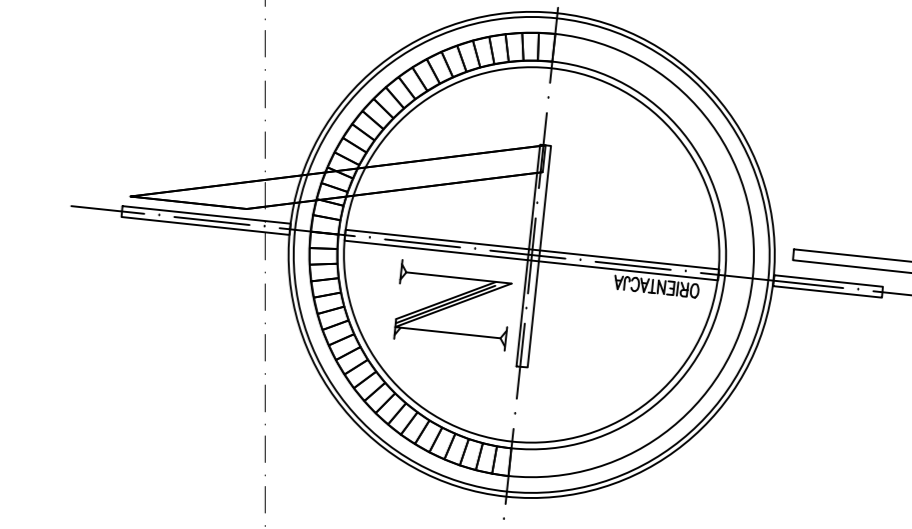

OZNACZENIA:

RZUT WIĘŻBY DACHOWEJ
skala 1:50

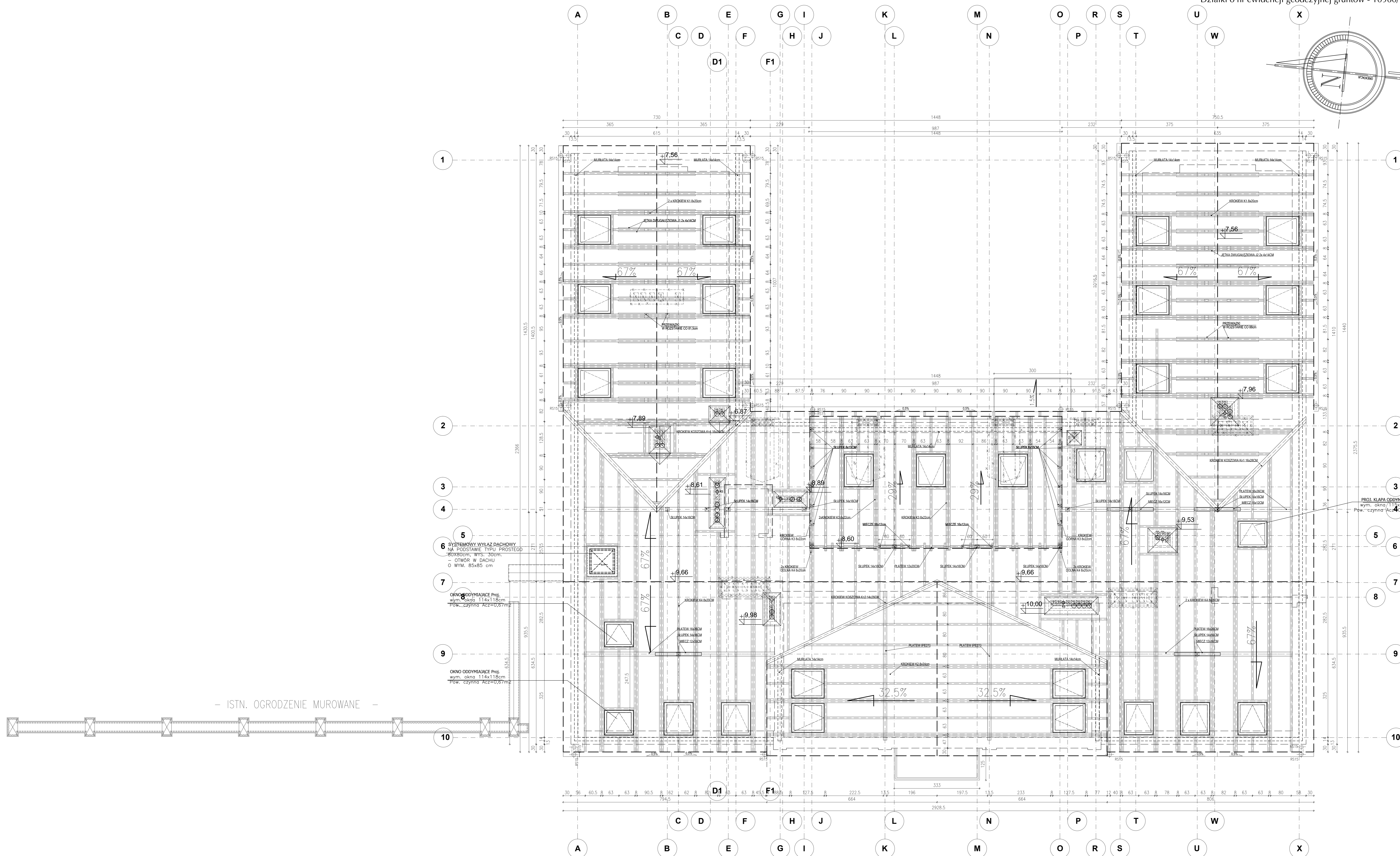

Inwestor: MIASTO SUWAŁKI ul. Mickiewicza 1 16-400 Suwałki		Data: 11.01.2016
Projektant: PRZEBUDOWA BUDYNKU UŻYTECZNOŚCI PUBLICZNEJ NA POTRZEBY ŻŁOBKA I ROZBUDOWA BUDYNKU UŻYTECZNOŚCI PUBLICZNEJ NA POTRZEBY ŻŁOBKA I ROZBUDOWA BUDYNKU UŻYTECZNOŚCI PUBLICZNEJ NA POTRZEBY ŻŁOBKA		Skala: 1:50
Tytuł: RZUT WIĘŻBY DACHOWEJ		Nr rys.: A20
Projektant: ATELIER >> ZETTA << ul. Słoneczna 2/11, 15-423 Suwałki, tel. 87 742 44 44, fax 87 742 44 44, e-mail: atelier@zetta.pl, ul. Próżna 103, 52-511 Wrocław, tel. 71 35 44 44, fax 71 35 44 44, e-mail: atelier@zetta.pl, www.zetta.pl		
Autor: mgr inż. arch. Z. Zakoła (KAN-17429469)		
Wykonanie: mgr inż. arch. J. Kubiś (KAN-17429469)		
Opisano: mgr inż. arch. E. Białasiewicz (BI-BIA94)		
Sprawdził: mgr inż. arch. E. Białasiewicz (BI-BIA94)		