



UL. FORDOŃSKA 393; 85-790 BYDGOSZCZ
TEL. 052 307 02 33; www.norman.net.pl

NAZWA OPRACOWANIA: **SPECYFIKACJA TECHNICZNA
WYKONANIA I ODBIORU ROBÓT**

OBIEKT: **HALA WIDOWISKOWO-SPORTOWA**

NAZWA INWESTYCJI: **PROJEKT HALI SPORTOWO-
WIDOWISKOWEJ WRAZ Z
ZAGOSPODAROWANIEM TERENU**

ZAKRES: **ARCHITEKTURA + KONSTRUKCJA**

LOKALIZACJA: **ul. Zarzecze 26
16-400 Suwałki
działki nr 31349/9 i 31359/2
obręb nr 07**

KOD CPV: 45000000-7 Roboty budowlane

BRANŻA: **BUDOWLANA**

INWESTOR: **MIASTO SUWAŁKI
ul. Mickiewicza 1
16-400 Suwałki**

OPRACOWANO W: **Biuro Kosztorysowe NORMAN Bartłomiej Siekierkowski
ul. Fordońska 393, 85-790 Bydgoszcz,
tel. 052 307 02 33; www.norman.net.pl**

DATA: **Maj 2017**

OPRACOWAŁA: **inż. Hanna Maciejewska**

SPIS ZAWARTOŚCI OPRACOWANIA

SPIS ZAWARTOŚCI OPRACOWANIA	2
PREAMBUŁA.....	3
O-00.00.00-WYMAGANIA OGÓLNE.....	6
B-00.00.01-ROBOTY ROZBIÓRKOWE	17
B-01.01.01-ROBOTY ZIEMNE PRZY WYKONANIU WYKOPÓW	23
B-01.02.01-PODŁOŻA I PODKŁADY Z ZAPRAW I BETONU.....	32
B-01.02.02-PRZYGOTOWANIE I MONTAŻ ZBROJENIA.....	40
B-01.02.03-KONSTRUKCJE STALOWE.....	52
B-01.02.04-BETONOWANIE KONSTRUKCJI	61
B-01.02.04a-ROBOTY MUROWE - BŁOCZKI SILIKATOWE.....	79
B-01.02.05-STROPY FILIGRAN	89
B-01.02.06-IZOLACJE TERMICZNE I AKUSTYCZNE.....	97
B-01.02.07-HYDROIZOLACJE	107
B-01.02.08-OBROBKI BLACHARSKIE	119
B-02.02.01-STOLARKA I ŚLUSARKA	125
B-02.02.02-FASADY SZKLANE.....	135
B-02.02.03-URZĄDZENIA DŹWIGOWE.....	151
B-02.04.01-TYNKI I OKŁADZINY	161
B-02.04.02-ROBOTY MALARSKIE	171
B-02.04.03-OKŁADZINY SYSTEMOWE ŚCIAN I SUFITÓW	178
B-02.04.04-POSADZKI EPOKSYDOWE I ANTYELEKTROSTATYCZNE	194
B-02.04.05-ELASTYCZNA PODŁOGA SPORTOWA.....	200
B-02.04.06-WYKONANIE POSADZKI Z PARKIETU DREWNIANEGO.....	206
B-02.04.07-WYKŁADZINY DYWANOWE.....	214
B-02.04.08-WYKŁADZINY PCW ORAZ TEKSTYLNE	221
B-02.04.09-OKŁADZINY ZEWNĘTRZNE.....	230
B-02.04.10-POCHWYTY I BALUSTRADY	236
B-02.04.11-RUSZTOWANIA.....	241
B-02.04.12-MONTAŻ GOTOWYCH ELEMENTÓW.....	245
B-03.01.00-OCZYSZCZENIE TERENU.....	275
B-03.02.01-BETON ARCHITEKTONICZNY	279
B-03.02.01a-BETONOWE NAWIERZCHNIE I POSADZKI.....	293
B-03.02.02-SYSTEM OGRODZENIOWY.....	306

SPECYFIKACJA TECHNICZNA WYKONANIA I ODBIORU ROBÓT

PREAMBUŁA

SPIS TREŚCI

- 1. WSTĘP**
 - 2. INFORMACJA DLA OFERENTÓW**
-

1. WSTĘP

1.1. Przedmiot Specyfikacji Technicznej

Przedmiotem niniejszej specyfikacji technicznej (ST) są wspólne wymagania techniczne dotyczące wykonania i odbioru robót, które zostaną wykonane na podstawie dokumentacji projektowej dla zadania pn. „Projekt hali sportowo-widowiskowej wraz z zagospodarowaniem terenu”.

1.2. Podstawa opracowania

- Umowa z Inwestorem.
- Uchwała nr XLVIII/447/2010 Rady Miejskiej w Suwałkach z dnia 26 maja 2010 r. w sprawie zmiany miejscowego planu zagospodarowania rejonu ulicy Zarzecze w Suwałkach.
- Mapa do celów projektowych.
- Dokumentacja geotechniczna.
- Program użytkowy oraz wytyczne dostarczone przez Inwestora.
- Uzyskane przyłączeniowe warunki techniczne.
- Projekt architektoniczny wykonany przez pracownię Restudio Sp. z o.o.
- Dokumentacja geotechniczna wykonana przez firmę Uni-Geo
- Uzgodnienia materiałowe dokonane z Inwestorem
- Obliczenia statyczno-wytrzymałościowe
- Dokumentacja projektowa;
- Obowiązujące polskie normy i przepisy związane z projektowanym obiektem, m.in.:

1.3. Przedmiot opracowania

Przedmiotem inwestycji jest budowa hali sportowo-widowiskowej w Suwałkach na terenie przeznaczonym pod funkcje sportowo-rekreacyjne (teren US3 w MPZP). Obiekt jest funkcjonalnie połączony za pomocą łącznika z istniejącym budynkiem stadionu. Istniejący budynek stadionu oraz projektowana hala stanowią integralną całość, funkcje obu budynków wzajemnie się uzupełniają.

1.4. Warunki gruntowo-wodne

Istniejący teren pod projektowanym budynkiem jest dość płaski i znajduje się na rzędnej ok 164,4 m n.p.m. Obszar ten w całości pokryty jest warstwą nasypu niekontrolowanego o miąższości 0,4 -4,00m. Planowany poziom posadzki parteru wynosi $\pm 0,00 = 167,83$ m n.p.m.

Warstwę nasypu należy usunąć w całości z podłoża i uzupełnić podsypką piaskowo-żwirową zagęszczoną do $I_s = 0,98$. Poziom posadowienia fundamentów ustalono na rzędnej $-1,70\text{m} = 166,13$ m n.p.m. Fundamenty zostaną posadowione w warstwie zagęszczonej podsypki piaskowo-żwirowej. Poniżej warstwy wymienionego gruntu zalegają grunty nośne w postaci żwirów i piasków średnich. Są to grunty średnio zagęszczone i zagęszczone o $I_d = 0,6-0,7$.

Wodę jako zwierciadło swobodne stwierdzono na głębokościach około 4,5 - 4,7 m p.p.t we wszystkich otworach. Woda nie ma wpływu na konstrukcję budynku oraz prace budowlane.

1.5. Przeznaczenie i program użytkowy

Obiekt przeznaczony jest do organizacji wydarzeń sportowych (takie jak mecze siatkówki, koszykówki czy piłki ręcznej) oraz targów i wydarzeń o charakterze scenicznym (np. koncerty).

Podstawowe parametry budynku:

- Ilość kondygnacji podziemnych: 0
- Ilość kondygnacji nadziemnych: 2
- Obniżenie części budynku: 0,30m
- Wysokość elewacji frontowej z wejściem głównym: 9.6m
- Wysokość zadaszania trybun: 16.95m (od poziomu -0.30)
- Powierzchnia zabudowy: ok/ 5446m²
- Kubatura netto: ok. 59637m³
- Powierzchnia użytkowa: ok. 6601m²
- Powierzchnia całkowita: ok. 7577m²
- Ilość osób na stałych trybunach: 1577 os.
- Ilość osób na trybunach mobilnych: 575 os.
- Ilość widzów łącznie: 2152 os.

Szczegółowe wymiary podano w części rysunkowej.

2. INFORMACJA DLA OFERENTÓW

Na etapie przygotowywania oferty, zobowiązuje się potencjalnego Wykonawcę do zapoznania się z:

- a) całością Materiałów Przetargowych,
- b) zapoznania się ze wszystkimi szczegółami wymagań Zamawiającego,
- c) warunkami fizycznymi, prawnymi, środowiskowymi, itp. dotyczącymi przedmiotowej inwestycji,
- d) zapoznania się ze szczegółami dotyczącymi placu budowy (itp. sytuacja geologiczna, warunki klimatyczne, hydrologiczne, powierzchniowe, dostęp, zakwaterowanie, urządzenia, personel, energia, transport, woda, itp.).

Czynności te Wykonawca przeprowadzi we własnym zakresie i na własny koszt.

Wskazane jest by w trakcie przygotowania oferty Wykonawca dokonał wizji lokalnej w celu zapoznania się z warunkami lokalnymi, lokalizacją obiektu i infrastrukturą.

Na etapie wykonawstwa Wykonawca jest odpowiedzialny za jakość zastosowanych materiałów, maszyn i urządzeń, za montaż i uruchomienie, za ich zgodność z dokumentacją projektową, wymaganiami specyfikacji technicznych, programem zapewnienia jakości, projektem organizacji robót oraz poleceniami Inspektora Nadzoru.

Wykonawca ponosi odpowiedzialność za dokładne wytyczenie robót. Decyzje Inspektora Nadzoru dotyczące akceptacji lub odrzucenia materiałów, maszyn i urządzeń będą oparte na wymaganiach sformułowanych w umowie z Inwestorem, ofercie Wykonawcy, dokumentacji projektowej i w specyfikacjach technicznych, a także w normach i wytycznych. Przy podejmowaniu decyzji Inspektor Nadzoru uwzględni wyniki badań materiałów maszyn i urządzeń, tolerancje normalnie występujące przy produkcji i przy badaniach materiałów, własne doświadczenia zawodowe, wyniki badań naukowych oraz inne czynniki wpływające na rozważaną kwestię. Polecenia Inspektora Nadzoru będą wykonywane nie później niż w czasie przez niego wyznaczonym, po ich otrzymaniu przez Wykonawcę. Skutki finansowe z tego tytułu ponosi Wykonawca.

Wykonawca nie może wykorzystywać błędów lub opuszczeń w Dokumentach Przetargowych, a o ich wykryciu winien poinformować Inspektora Nadzoru i Zamawiającego.

Zamawiający dokona odpowiednich poprawek i uzupełnień lub interpretacji. Błędy i opuszczenia niezgłoszone będą uważane jak błędy i opuszczenia w dokumentacji Wykonawcy.

Dokumentami przetargowymi są:

- dokumentacja projektowa,
- przedmiary robót,
- specyfikacja techniczna wykonania i odbioru robót budowlanych.

W przypadku różnic w zapisach w/w dokumentów zawsze należy uznawać za wiążące zapisy widniejące w dokumentacji projektowej niniejszej inwestycji.

SPECYFIKACJA TECHNICZNA WYKONANIA I ODBIORU ROBÓT

O - 00.00.00

WYMAGANIA OGÓLNE

SPIS TREŚCI

1. WSTĘP
 2. MATERIAŁY
 3. SPRZĘT
 4. TRANSPORT
 5. WYKONANIE ROBÓT
 6. KONTROLA JAKOŚCI ROBÓT
 7. OBMIAR ROBÓT
 8. ODBIÓR ROBÓT
 9. PODSTAWA PŁATNOŚCI
 10. PRZEPISY ZWIĄZANE
-

1. WSTĘP

1.1. Przedmiot ST

Przedmiotem niniejszej specyfikacji technicznej (ST) są wspólne wymagania techniczne dotyczące wykonania i odbioru robót, które zostaną wykonane na podstawie dokumentacji projektowej dla zadania pn. „Projekt hali sportowo-widowiskowej wraz z zagospodarowaniem terenu przy ul. Zarzecze 26”.

1.2. Zakres stosowania ST

Specyfikacja techniczna jest dokumentem będącym podstawą do udzielenia zamówienia i zawarcia umowy na wykonanie robót zawartych w dokumentacji projektowej.

1.3. Zakres robót objętych ST

Spis działów ST wraz z klasyfikacją wg Wspólnego Słownika Zamówień (CPV). Wymagania ogólne zawarte w ST dotyczą wszystkich robót budowlanych i należy je stosować w powiązaniu ze szczegółowymi specyfikacjami technicznymi.

KOD CPV:

Nazwy i kody grup, klas i kategorii robót dotyczą stosowania Wspólnego Słownika Zamówień przez zamawiających w Unii Europejskiej. Wspólny Słownik Zamówień jest systemem klasyfikacji produktów, usług i robót budowlanych stworzonym na potrzeby zamówień publicznych.

45000000-7 Roboty budowlane

1.4. Określenia podstawowe

Określenia i nazewnictwo użyte w niniejszej specyfikacji technicznej są zgodne z obowiązującymi podanymi w normach PN i przepisach Prawa budowlanego. Użyte w ST wymienione poniżej określenia należy rozumieć w każdym przypadku następująco:

Aprobata techniczna - pozytywna ocena techniczna wyrobu, stwierdzająca jego przydatność do stosowania w budownictwie.

Budowa - wykonanie obiektu budowlanego w określonym miejscu a także odbudowę, rozbudowę, nadbudowę obiektu budowlanego.

Dokumentacja techniczna, projektowa – oznacza dokumentację, zawierającą również rysunki, stanowiącą załącznik do Specyfikacji.

Dokumentacja budowy - pozwolenie na budowę wraz z załączonym projektem budowlanym, dziennik budowy, protokoły odbiorów częściowych i końcowych, w miarę potrzeby, rysunki i opisy służące realizacji obiektu, operaty geodezyjne, książka obmiarów, a w przypadku realizacji obiektów metodą montażu - także dziennik montażu.

Dziennik budowy - dziennik wydany przez właściwy organ zgodnie z obowiązującymi przepisami, stanowiący urzędowy dokument przebiegu robót budowlanych oraz zdarzeń i okoliczności zachodzących w czasie wykonywania robót.

Dokumentacja powykonawcza - dokumentacja budowy z naniesionymi zmianami dokonanymi w toku wykonywania robót oraz geodezyjnymi pomiarami powykonawczymi.

Inspektor Nadzoru - kompetentny, niezależny organ nadzorczy, którego zadaniem jest weryfikacja prawidłowości wykonywanych robót budowlanych i zgodności ich ze specyfikacjami technicznymi oraz Dokumentacją Projektową.

Kierownik budowy - osoba wyznaczona przez Wykonawcę robót, upoważniona do kierowania robotami i do występowania w jego imieniu w sprawach realizacji kontraktu, ponosząca ustawową odpowiedzialność za prowadzoną budowę.

Materiały – wszelkie tworzywa niezbędne do wykonania Robót, zgodne z Dokumentacją Projektową i Specyfikacjami Technicznymi, zaakceptowane przez Inspektora Nadzoru.

Obiekt budowlany – należy przez to rozumieć budynek, budowlę bądź obiekt małej architektury, wraz z instalacjami zapewniającymi możliwość użytkowania obiektu zgodnie z jego przeznaczeniem, wzniesiony z użyciem wyrobów budowlanych.

Oferta – oznacza dokument zatytułowany oferta, który został wypełniony przez Wykonawcę i zawiera podpisaną ofertę na Roboty, skierowaną do Zamawiającego.

Plac budowy, teren budowy - przestrzeń, w której prowadzone są roboty budowlane wraz z przestrzenią zajmowaną przez urządzenia zaplecza budowy.

Podwykonawca – oznacza każdą osobę wymienioną w Umowie jako podwykonawca, lub jakąkolwiek osobę wyznaczoną jako podwykonawca, dla części Robót; oraz prawnych następców każdej z tych osób.

Polecenie Inspektora Nadzoru - wszelkie polecenia przekazane Wykonawcy przez Inspektora Nadzoru, Kierownika Projektu, w formie pisemnej, dotyczące sposobu realizacji Robót lub innych spraw związanych z prowadzeniem budowy.

Polskie Standardy, Polskie Prawo, Polskie Przepisy, Polskie Normy - odniesienie w tekście do Polskich Przepisów Prawa, Ustaw, Rozporządzeń, Zarządzeń lub Norm będzie rozumiane, jako konieczność uzyskania zgodności ze wszystkimi Polskimi Przepisami Prawa, Ustawami, Zarządzeniami i Normami razem, właściwym dla danego zagadnienia.

Pozwolenie na budowę - decyzja administracyjna zezwalająca na rozpoczęcie i prowadzenie budowy lub wykonywanie robót budowlanych innych niż budowa obiektu budowlanego wraz z załącznikami – m.in. Projekt Budowlany.

Projektant - uprawniona osoba prawna lub fizyczna będąca autorem Dokumentacji Projektowej.

Przedmiar Robót – opracowanie obejmujące zestawienie planowanych robót w kolejności technologicznej ich wykonania wraz z obliczeniem i podaniem ilości ustalonych jednostek przedmiarowych.

Roboty - oznaczają wszelkie prace budowlane, montażowe i instalacyjne, w tym prace projektowe i prace pomocnicze, prowadzone na Terenie Budowy w celu realizacji i ukończenia Obiektu.

ST (Specyfikacja techniczna, ST, OST, SST) – oznacza dokument zatytułowany Specyfikacja techniczna wykonania i odbioru robót.

Umowa – umowa na wykonanie zadania objętego specyfikacją, zawarta po rozstrzygnięciu przetargu pomiędzy Zamawiającym i Wykonawcą.

Wykonawca – podmiot wybrany w przetargu na realizację zadania objętego Specyfikacją Techniczną i Dokumentacją Projektową.

Zamawiający – oznacza osobę, wymienioną jako Zamawiający w Akcie Umowy oraz prawnych następców tej osoby.

1.5. Ogólne wymagania dotyczące robót

1.5.1. Zgodność robót z Dokumentacją Projektową i ST

Dokumentacja Projektowa i Specyfikacje Techniczne (ST) oraz inne dodatkowe dokumenty przekazane przez Inspektora stanowią o zamówionym zakresie i są integralną częścią umowy, a wymagania w nich zawarte są obowiązujące dla Wykonawcy.

Wykonawca nie może wykorzystywać błędów w Dokumentacji Projektowej lub ich pomijać. O ich wykryciu powinien natychmiast powiadomić Inspektora, który w porozumieniu z projektantem dokona odpowiednich zmian lub poprawek. Wszystkie wykonane roboty i dostarczone materiały winny być zgodne z Dokumentacją Projektową i ST. Dane określone w Dokumentacji Projektowej i w ST uważane są za wartości docelowe, od których dopuszczalne są odchylenia w ramach określonego przedziału tolerancji.

Cechy materiałów muszą być jednorodne i wykazywać zgodność z określonymi wymogami, a rozrzuty tych cech nie mogą przekraczać dopuszczalnego przedziału tolerancji. W przypadku, gdy roboty lub materiały nie będą pełni zgodne z Dokumentacją Projektową lub ST i wpłynie to na zmianę parametrów wykonanych elementów budowli, to takie materiały winny być niezwłocznie zastąpione innymi, a roboty wykonane od nowa na koszt Wykonawcy.

Organizator przetargu zakłada, że Wykonawca jest profesjonalną, wykwalifikowaną firmą budowlaną i dlatego jego obowiązkiem jest sprecyzować szczegółowo zakres prac poprzez przedmiary i szczegółowe omówienie całej dokumentacji. Wykonawcy nie usprawiedliwia brak wiedzy technicznej.

Oferent zobowiązany jest wykonać własne przedmiary robót. W przypadku niewykonania własnych przedmiarów robót przez Oferenta, przyjmuje się, iż Oferent w całości akceptuje otrzymany od Inwestora przedmiar i traktuje go jako własny.

Technologia wykonania robót powinna wynikać z Dokumentacji Projektowej Zamawiającego, Dokumentacji Roboczej Oferenta, szczegółowych instrukcji producentów, wytycznych ITB, ogólnych przepisów Prawa Budowlanego i Polskich Norm oraz Warunków Technicznych Wykonania i Odbioru Robót Budowlano – Montażowych. Oferent zapozna się z placem budowy oraz Projektem Przetargowym i dokona własnej weryfikacji przedmiaru w stosunku do przekazanej dokumentacji oraz proponowanej technologii robót. Wszelkie niejasności dotyczące przedmiaru należy wyjaśniać w trakcie negocjacji.

Po złożeniu oferty przyjmuje się, że Oferent uzyskał wszelkie konieczne informacje do prawidłowej wyceny przedmiotu zamówienia. Oferent jest świadomy i przyjmuje odpowiedzialność tak jak za własne, za wszystkie błędy, uchybienia i szkody, jakie ewentualnie wyrządziliby Podwykonawcy i Dostawcy zatrudnieni przez Oferenta podczas wykonywania robót i dostaw. Zamawiający, w terminie określonym w dokumentach umowy przekaże Wykonawcy teren budowy wraz ze wszystkimi wymaganymi uzgodnieniami prawnymi i administracyjnymi.

1.5.2. Przekazanie terenu budowy

Przekazanie Terenu Budowy i Dokumentacji Budowy nastąpi protokołarnie w terminach określonych w umowie.

Odpowiedzialność za prowadzenie dokumentacji budowy zgodnie z obowiązującymi przepisami spoczywa na Wykonawcy. Dokumenty budowy będą przechowywane na terenie budowy w miejscu odpowiednio zabezpieczonym. Zaginięcie któregośkolwiek z dokumentów budowy spowoduje jego natychmiastowe odtworzenie w formie przewidzianej prawem. Wszelkie dokumenty budowy będą zawsze dostępne dla Inwestora i przedstawione do wglądu na życzenie Zamawiającego.

1.5.3. Zabezpieczenie terenu budowy

Fakt przystąpienia i prowadzenie robót Wykonawca obwieści publicznie w sposób uzgodniony z Inspektorem Nadzoru Inwestorskiego oraz przez umieszczenie, w miejscach i ilościach określonych przez Inspektora Nadzoru Inwestorskiego, tablic informacyjnych i ostrzegawczych – w miarę potrzeb podświetlanych. Inspektor Nadzoru Inwestorskiego określi niezbędny sposób ogrodzenia terenu budowy. Zabezpieczenie prowadzonych robót nie podlega odrębnej zapłacie.

1.5.4. Zaplecze budowy

Będzie organizowane na terenie należącym do Inwestora. Wszelkie szczegóły zostaną przekazane Wykonawcy w momencie przekazania Wykonawcy terenu budowy.

Wykonawca jest zobowiązany do zabezpieczenia Terenu Budowy w okresie trwania realizacji Umowy, aż do odbioru ostatecznego Robót, a w szczególności:

- Zabezpieczy i utrzyma warunki bezpiecznej pracy i pobytu osób wykonujących czynności związane z budową i nienaruszalność ich mienia służącego do pracy a także zabezpieczy teren budowy przed dostępem osób nieupoważnionych.
- Na Wykonawcy spoczywa odpowiedzialność za ochronę punktów pomiarowych do chwili ostatecznego odbioru robót. Uszkodzone lub zniszczone znaki geodezyjne Wykonawca odtworzy i utrwali na własny koszt.
- Wykonawca we własnym zakresie zorganizuje zaplecze budowy a koszty budowy i utrzymania zaplecza zawierają się w kwocie zadeklarowanej w ofercie przetargowej.
- Wykonawca jest zobowiązany do uzyskania doprowadzenia, przyłączenia wszelkich czynników i mediów energetycznych do zaplecza i placu budowy, takich jak: energia elektryczna, gaz, woda, ścieki itp.
- Zabezpieczenie korzystania z w/w czynników i mediów energetycznych należy do obowiązków Wykonawcy i w pełni jest on odpowiedzialny za uzyskanie wszystkich warunków technicznych przyłączenia, dokonanie uzgodnień itp.
- Wykonawca w ramach umowy ma uprzątnąć plac budowy po zakończeniu każdego elementu robót i doprowadzić go do stanu pierwotnego po zakończeniu robót i likwidacji placu budowy.
- Koszty budowy i utrzymania zaplecza zawierają się w kwocie zadeklarowanej w ofercie przetargowej. Wykonawca ma obowiązek znać i stosować w czasie prowadzenia Robót wszelkie przepisy dotyczące ochrony środowiska naturalnego.

1.5.5. Powiązania prawne i odpowiedzialność prawna, stosowanie się do ustaleń prawa i innych przepisów

Wykonawca zobowiązany jest znać i stosować wszystkie przepisy powszechnie obowiązujące oraz przepisy (wydane przez odpowiednie władze miejscowe), które są w jakichkolwiek sposób związane z robotami oraz musi być w pełni odpowiedzialny za ich przestrzeganie podczas prowadzenia budowy.

Wykonawca będzie przestrzegać praw patentowych lub innych praw własności i będzie w pełni odpowiedzialny za wypełnienie wszystkich wymagań prawnych dotyczących: wykorzystania opatentowanych rozwiązań projektowych, urządzeń, materiałów lub metod. W sposób ciągły powinien informować Inspektora Nadzoru o swoich działaniach, przedstawiając kopie zezwoleń i inne odpowiednie dokumenty. Jeśli nie dotrzymanie w/w wymagań spowoduje następstwa finansowe lub prawne to w całości obciążą one Wykonawcę.

1.5.6. Ochrona własności publicznej i prywatnej

Wykonawca jest zobowiązany do ochrony przed uszkodzeniem lub zniszczeniem własności publicznej lub prywatnej. Jeżeli w związku z zaniedbaniem, niewłaściwym prowadzeniem robót lub brakiem koniecznych działań ze strony Wykonawcy nastąpi uszkodzenie lub zniszczenie własności prywatnej lub publicznej to Wykonawca, na swój koszt, naprawi lub odtworzy uszkodzoną własność. Stan uszkodzonej, a naprawionej własności powinien być nie gorszy niż przed powstaniem uszkodzenia.

Wykonawca odpowiada za ochronę instalacji na powierzchni ziemi i za urządzenia podziemne oraz musi uzyskać od odpowiednich władz, będących właścicielami tych urządzeń, potwierdzenie informacji o ich lokalizacji (dostarczone przez Inwestora).

Wykonawca zapewni w czasie trwania robót właściwe oznakowanie i zabezpieczenie przed uszkodzeniem tych instalacji i urządzeń.

1.5.7. Ochrona środowiska w czasie wykonywania robót

Wykonawca ma obowiązek znać i stosować, w czasie prowadzenia robót, wszelkie przepisy ochrony środowiska naturalnego.

W okresie trwania robót Wykonawca będzie:

- podejmować wszystkie uzasadnione kroki zmierzające do stosowania przepisów i norm dotyczących ochrony środowiska na terenie budowy oraz będzie unikał uszkodzeń lub uciążliwości dla osób lub własności prywatnej i społecznej, a wynikających ze skażenia środowiska, hałasu lub innych przyczyn powstałych w następstwie jego sposobu działania;
- miał szczególny wzgląd na prace sprzętu budowlanego używanego na budowie. Stosowany sprzęt nie może powodować zniszczeń w środowisku naturalnym. Opłaty i kary za przekroczenia norm, określonych w odpowiednich przepisach dotyczących środowiska, obciążają Wykonawcę;
- wszystkie skutki ujawnione po okresie realizacji robót, a wynikające z zaniedbań w czasie realizacji robót, obciążają Wykonawcę.

1.5.8. Materiały szkodliwe dla otoczenia

Materiały, które w sposób trwały są szkodliwe dla otoczenia, nie będą dopuszczone do użycia. Nie wolno stosować materiałów wywołujących szkodliwe promieniowanie o natężeniu większym od dopuszczalnego. Wszystkie materiały użyte do robót muszą mieć świadectwa dopuszczenia do stosowania, wydane przez uprawnioną jednostkę, jednoznacznie określające brak szkodliwego oddziaływania tych materiałów na środowisko.

1.5.9. Ochrona przeciwpożarowa

Wykonawca będzie przestrzegać przepisów ochrony przeciwpożarowej.

Sprawny sprzęt przeciwpożarowy, wymagany przez odpowiednie przepisy, Wykonawca rozmieści na terenie budowy, w pomieszczeniach biurowych i magazynowych oraz przy maszynach i w pojazdach mechanicznych. Materiały łatwopalne będą składane w sposób zgodny z odpowiednimi przepisami i zabezpieczone przed dostępem osób trzecich.

Prace pożarowo niebezpieczne wykonywane będą na zasadach uzgodnionych z przedstawicielami użytkownika nieruchomości.

Wykonawca będzie odpowiedzialny za wszystkie straty spowodowane pożarem wywołanym jego działalnością przy realizacji robót przez personel Wykonawcy.

Wykonawca odpowiadać będzie za straty spowodowane przez pożar wywołany przez osoby trzecie powstały w wyniku zaniedbań w zabezpieczeniu budowy i materiałów niebezpiecznych.

1.5.10. Bezpieczeństwo i higiena pracy (BHP)

Podczas realizacji robót Wykonawca przestrzegać będzie przepisów dotyczących bhp. W szczególności Wykonawca ma obowiązek zadbać, aby personel nie wykonywał pracy w warunkach niebezpiecznych, szkodliwych dla zdrowia oraz niespełniających odpowiednich wymagań sanitarnych.

Wykonawca zapewni i będzie utrzymywał wszelkie urządzenia zabezpieczające, socjalne oraz sprzęt i odpowiednią odzież dla ochrony życia i zdrowia osób zatrudnionych na budowie oraz dla zapewnienia bezpieczeństwa publicznego. Uznaje się, że wszystkie koszty związane z wypełnieniem wymagań określonych powyżej nie podlegają odrębnej zapłacie i są uwzględnione w cenie kosztorysowej.

1.5.11. Ograniczenie obciążeń osi pojazdów

Wykonawca stosować się będzie do ustawowych ograniczeń obciążenia na oś przy transporcie materiałów i wyposażenia na i z terenu robót. Uzyska on wszelkie niezbędne zezwolenia od władz, co do przewozu, nietypowych wagowo ładunków i w sposób ciągły będzie o każdym takim przewozie powiadamiał Inspektora Nadzoru. Pojazdy i ładunki powodujące nadmierne obciążenie osiowe nie będą dopuszczone na świeżo ukończony fragment budowy w obrębie terenu budowy i Wykonawca będzie odpowiadał za naprawę wszelkich robót w ten sposób uszkodzonych, zgodnie z poleceniami Inspektora Nadzoru.

1.5.12. Zaplecze Zamawiającego (o ile warunki umowy przewidują realizację)

Wykonawca zobowiązany jest zabezpieczyć Zamawiającemu, pomieszczenia biurowe, sprzęt, transport oraz inne urządzenia towarzyszące, zgodnie z warunkami umowy z Inwestorem.

2. MATERIAŁY

2.1. Akceptowanie użytych materiałów

Co najmniej na trzy tygodnie przed zaplanowanym wykorzystaniem jakichkolwiek materiałów przeznaczonych do robót Wykonawca przedstawi szczegółowe informacje dotyczące proponowanego źródła wytwarzania, zamawiania oraz odpowiednie świadectwa badania jakości w celu zatwierdzenia przez Inspektora nadzoru inwestorskiego. Zatwierdzenie jednego materiału z danego źródła nie oznacza automatycznego zatwierdzenia pozostałych materiałów z tego źródła.

Wykonawca zobowiązany jest do prowadzenia badań w celu udokumentowania, że materiały uzyskane z dopuszczalnego źródła w sposób ciągły spełniają wymagania ST w czasie prowadzenia robót.

Jeżeli materiały z akceptowanego źródła są niejednorodne lub niezadawalającej jakości, Wykonawca powinien zmienić źródło zaopatrywania w materiały.

Materiały wykończeniowe stosowane na płaszczyznach widocznych z jednego miejsca powinny być z tej samej partii materiału w celu zachowania tych samych właściwości kolorystycznych w czasie całego procesu eksploatacji.

Wykonawca ponosi odpowiedzialność za spełnienie wymagań ilościowych i jakościowych materiałów z jakichkolwiek źródeł. Wykonawca poniesie wszystkie koszty a w tym: opłaty, wynagrodzenia i jakiegokolwiek inne koszty związane z dostarczeniem materiałów i urządzeń do robót.

Eksploatacja źródeł materiałów powinna być zgodna z wszelkimi regulacjami prawnymi obowiązującymi na danym obszarze.

2.2. Równoważne stosowanie materiałów, maszyn i urządzeń

Gdziekolwiek w dokumentach Zamawiającego powołane są konkretne urządzenia, maszyny, materiały lub ich producenci, przyjmuje się że nie są one wiążące, i mają one jedynie charakter informacyjny i przykładowy. Karty katalogowe (jeśli są) mają jedynie charakter pomocniczy w celu określenia parametrów i charakterystyki pracy poszczególnych urządzeń. Dopuszcza się zastosowanie innych równoważnych urządzeń o parametrach pracy i charakterystyce nie gorszej niż określono w kartach katalogowych.

Dopuszcza się zastosowanie materiałów równorzędnych tj. o równych lub lepszych parametrach technicznych, o równych lub lepszych parametrach materiałowych, zapewniających równą lub lepszą trwałość i niezawodność.

2.3. Materiały nie odpowiadające wymaganiom

Materiały nie odpowiadające wymaganiom zostaną przez Wykonawcę wywiezione z terenu budowy. Wbudowanie materiałów bez akceptacji Inspektora Nadzoru Wykonawca wykonuje na własne ryzyko licząc się z tym, że roboty nie zostaną przyjęte i nie będą zapłacone.

2.4. Przechowywanie i składowanie materiałów

Wykonawca zapewni, aby tymczasowo składowane materiały, do czasu, gdy będą one potrzebne do wbudowania, były zabezpieczone przed zniszczeniem, zachowały swoją jakość i właściwości oraz były dostępne do kontroli przez Inspektora nadzoru inwestorskiego. Przechowywanie materiałów musi się odbywać na zasadach i w warunkach odpowiednich dla danego materiału oraz w sposób skutecznie zabezpieczający przed dostępem osób trzecich. Wszystkie miejsca czasowego składowania materiałów powinny być po zakończeniu robót, doprowadzone przez Wykonawcę do ich pierwotnego stanu.

Miejsca czasowego składowania będą zlokalizowane w obrębie terenu budowy lub poza terenem budowy w miejscach zorganizowanych przez Wykonawcę i uzgodnionych z Inwestorem.

3. SPRZĘT

Wykonawca jest zobowiązany do używania jedynie takiego sprzętu, który nie spowoduje niekorzystnego wpływu na jakość wykonywanych robót i będzie gwarantować przeprowadzenie robót, zgodnie z zasadami określonymi w Dokumentacji Projektowej i ST.

W przypadku braku ustaleń w wymienionych dokumentach, zasady pracy sprzętu powinny być uzgodnione i zaakceptowane przez inspektora nadzoru inwestorskiego.

Sprzęt należący do Wykonawcy lub wynajęty do wykonania robót musi być utrzymany w dobrym stanie technicznym i w gotowości do pracy.

Wykonawca dostarczy, na żądanie, Inspektorowi nadzoru inwestorskiego kopie dokumentów potwierdzających dopuszczenie sprzętu do użytkowania, tam gdzie jest to wymagane przepisami. Jeżeli przewiduje się możliwość wariantowego użycia sprzętu przy wykonywanych robotach, Wykonawca powiadomi Inspektora nadzoru inwestorskiego o swoim zamiarze wyboru i uzyska jego akceptację.

Wybrany sprzęt po akceptacji, nie może być później zmieniany bez zgody Inspektora.

Jakikolwiek sprzęt, maszyny, urządzenia i narzędzia nie gwarantujące zachowania warunków technologicznych, nie zostaną przez Inspektora nadzoru inwestorskiego dopuszczone do robót.

Wykonawca jest zobligowany do skalkulowania kosztów jednorazowych sprzętu w cenie jednostkowej robót, do których ten sprzęt jest przeznaczony. Koszty transportu sprzętu nie podlegają oddzielnej zapłacie.

4. TRANSPORT

Wykonawca stosować się będzie do ustawowych ograniczeń na oś przy transporcie materiałów i sprzętu na i z terenu Robót. Uzyska on wszelkie niezbędne zezwolenia od władz, co do przewozu nietypowych ładunków i w sposób ciągły będzie o każdym takim przewozie powiadamiał Inspektora Nadzoru Inwestorskiego.

Wykonawca jest zobowiązany do stosowania jedynie takich środków transportu, które nie wpłyną niekorzystnie na jakość wykonywanych robót i na właściwości przewożonych materiałów.

Wykonawca będzie usuwał, na bieżąco i na własny koszt, wszelkie zanieczyszczenia spowodowane jego pojazdami na drogach publicznych i na dojazdach na teren budowy.

Inwestor ma prawo zakwestionować całość lub część dostaw w przypadku uszkodzenia lub stwierdzenia niezgodności z warunkami technicznymi.

5. WYMAGANIA DOTYCZĄCE WYKONANIA ROBÓT

5.1. Ogólne zasady wykonania robót

Wykonawca jest zobowiązany do zrealizowania i ukończenia Robót określonych zgodnie z Umową oraz poleceniami Inspektora Nadzoru i do usunięcia wszelkich wad.

Wykonawca dostarczy na Teren Budowy urządzenia i materiały oraz dokumenty wyspecyfikowane w Umowie, a także niezbędny personel i inne rzeczy i usługi (tymczasowe lub stałe) konieczne do wykonania robót.

Wykonawca będzie odpowiedzialny za stosowność, stabilność i bezpieczeństwo wszystkich działań prowadzonych na Terenie Budowy, oraz będzie odpowiedzialny za wszystkie dokumenty oraz takie projekty każdej części składowej urządzeń i materiałów, jakie będą wymagane, aby ta część była zgodna z Umową.

Wykonawca ograniczy prowadzenie swoich działań do Terenu Budowy i do wszelkich dodatkowych obszarów, jakie mogą być uzyskane przez Wykonawcę i uzgodnione z Inspektorem Nadzoru Inwestorskiego jako obszary robocze.

Podczas realizacji robót Wykonawca będzie utrzymywał Teren Budowy w stanie wolnym od wszelkich niepotrzebnych przeszkód oraz będzie przechowywał w magazynie, lub odpowiednio rozmieści wszelki sprzęt i nadmiar materiałów.

Wykonawca wytyczy roboty w nawiązaniu do punktów, linii i poziomów odniesienia sprecyzowanych w Umowie lub podanych w powiadomieniu Inspektora Nadzoru Inwestorskiego.

Wykonawca będzie odpowiedzialny za poprawne usytuowanie wszystkich części robót i naprawi każdy błąd w usytuowaniu, poziomach, wymiarach czy wyosiowaniu robót.

Polecenia Inspektora Nadzoru będą wykonywane po ich otrzymaniu przez Wykonawcę nie później niż w terminie wyznaczonym przez Inspektora Nadzoru, pod groźbą zatrzymania robót. Skutki finansowe z tego tytułu będzie ponosił Wykonawca.

Po zakończeniu prac Wykonawca zobowiązany jest wykonać dokumentację powykonawczą zawierającą zatwierdzone uprzednio karty materiałowe (deklaracja zgodności lub inny certyfikat uprawniający do wbudowania materiału oraz dokumentacja techniczno-ruchową urządzeń), część opisową mówiącą o sposobie wykonania instalacji oraz zastosowanych rozwiązaniach technicznych, część rysunkową zawierającą rysunki.

5.2. Szczegółowy harmonogram realizacji robót

Wymaga się, aby przed rozpoczęciem prac Wykonawca opracował i przedstawił do akceptacji Zamawiającemu harmonogram robót wraz z opisem ich prowadzenia i szczegółowym opisem zabezpieczeń. Bez uzyskania akceptacji wyżej opisanego harmonogramu i opisu prowadzenia prac, prace nie będą mogły zostać rozpoczęte. Wszystkie użyte materiały służące zabezpieczeniu prowadzonych prac muszą odpowiadać aktualnie obowiązującym normom.

5.3. Decyzja i polecenie Inspektora Nadzoru

Decyzje Inspektora dotyczące akceptacji lub odrzucenia materiałów i elementów robót będą oparte na wymaganiach sformułowanych w umowie, Dokumentacji Projektowej, ST, innych normach i instrukcjach.

Inspektor jest upoważniony do inspekcji wszystkich robót i kontroli wszystkich materiałów dostarczonych na budowę lub na niej produkowanych.

Polecenia Inspektora będą wykonywane nie później niż w czasie przez niego wyznaczonym, po ich otrzymaniu przez Wykonawcę, pod groźbą zatrzymania robót.

Ewentualne skutki finansowe z tytułu niedotrzymania terminu poniesie Wykonawca. W przypadku opóźnień realizacyjnych budowy, stwarzających zagrożenie dla finalnego zakończenia robót, Inspektor ma prawo wprowadzić podwykonawcę na określone roboty na koszt Wykonawcy.

5.4. Mock-up'y

Dla wskazanych w Projekcie obszarów i elementów należy sporządzić mock-up'y w skali 1:1, które będą podstawą do ostatecznego wyboru i akceptacji materiałów, elementów wyposażenia wnętrza i ich wzajemnych relacji.

Przed przystąpieniem do wykonywania mock-up'ów należy uzyskać zatwierdzenie próbek materiałów wskazanych w Projekcie, koniecznych do zatwierdzenia we wzorcowni.

6. KONTROLA JAKOŚCI ROBÓT

6.1. Zasady kontroli jakości i robót

Wykonawca odpowiedzialny jest za pełną kontrolę robót i jakości materiałów. Wykonawca zapewni odpowiedni system kontroli obejmujący personel, laboratorium, sprzęt, zaopatrzenie i wszystkie urządzenia niezbędne do prowadzenia kontroli robót. Wykonawca będzie przeprowadzać pomiary i badania materiałów oraz robót z częstotliwością zapewniającą stwierdzeniem, że roboty wykonano zgodnie z wymaganiami zawartymi w dokumentacji projektowej i ST. Minimalne wymagania co do zakresu badań i ich częstotliwości są określone w ST, normach wytycznych i warunkach technicznych odbioru. W przypadku, gdy nie zostały one tam określone, Inspektor Nadzoru ustali, jaki zakres jest konieczny, aby zapewnić wykonanie robót zgodnie z kontraktem. Wykonawca dostarczy Inspektorowi Nadzoru świadectwa, że wszystkie stosowane urządzenia i sprzęt badawczy posiadają ważną legitymację, zostały prawidłowo wykalibrowane i odpowiadają wymaganiom norm określających procedury badań. Inspektor Nadzoru będzie mieć nieograniczony dostęp do pomieszczeń laboratoryjnych, w celu ich inspekcji. Inspektor Nadzoru będzie przekazywać Wykonawcy pisemne informacje o jakichkolwiek niedociągnięciach dotyczących urządzeń laboratoryjnych, sprzętu, zaopatrzenia laboratorium, pracy personelu lub metod badawczych. Jeżeli niedociągnięcia te będą tak poważne, że mogą wpłynąć ujemnie na wyniki badań, Inspektor Nadzoru natychmiast wstrzyma użycie do robót badanych materiałów i dopuści je do użycia dopiero wtedy, gdy niedociągnięcia w pracy laboratorium Wykonawcy zostaną usunięte i stwierdzona zostanie odpowiednia jakość tych materiałów. Wszystkie koszty związane z organizowaniem i prowadzeniem badań materiałów ponosi Wykonawca.

6.2. Pobieranie próbek

Inspektor Nadzoru Inwestorskiego będzie mieć zapewnioną możliwość udziału w pobieraniu próbek.

Na zlecenie Inspektora Nadzoru Wykonawca będzie przeprowadzać dodatkowe badania tych materiałów, które budzą wątpliwości, co do jakości, o ile kwestionowane materiały nie zostaną przez Wykonawcę usunięte lub ulepszone z własnej woli. Koszty tych dodatkowych badań pokrywa Wykonawca tylko w przypadku stwierdzenia usterek, w przeciwnym przypadku koszty te pokrywa Zamawiający.

Pojemniki do pobierania próbek będą dostarczone przez Wykonawcę i zatwierdzone przez Inspektora Nadzoru. Próbkę dostarczone przez Wykonawcę do badań wykonywanych przez Zamawiającego będą odpowiednio opisane i oznakowane, w sposób zaakceptowany przez Inspektora Nadzoru.

6.3. Badania i pomiary

Wszystkie badania i pomiary będą przeprowadzane zgodnie z wymaganiami norm i instrukcji. Przed przystąpieniem do pomiarów lub badań. Wykonawca powiadomi Inspektora o rodzaju, miejscu i terminie pomiaru lub badania.

Po wykonaniu pomiaru lub badania Wykonawca przedstawi na piśmie ich wyniki do akceptacji przez Inspektora. Wyniki przechowywane będą na terenie budowy i okazywane na każde żądanie Inspektora nadzoru.

6.4. Raporty z badań

Wykonawca będzie przekazywać Zamawiającemu kopie raportów z wynikami badań jak najszybciej, nie później jednak niż w terminie określonym w programie zapewnienia jakości.

Wyniki badań (kopie) będą przekazywane Zamawiającemu na formularzach według dostarczonego przez niego wzoru lub innych, przez niego zaakceptowanych.

6.5. Badania prowadzone przez Inspektora nadzoru inwestorskiego

Dla celów kontroli jakości i zatwierdzenia, Inspektor Nadzoru uprawniony jest do dokonywania kontroli, pobierania próbek i badania materiałów u źródła ich wytwarzania, i zapewniona mu będzie wszelka potrzebna do tego pomoc ze strony Wykonawcy i producenta materiałów. Inspektor Nadzoru, po uprzedniej weryfikacji systemu kontroli robót prowadzonych przez Wykonawcę, będzie oceniać zgodność materiałów i robót z wymaganiami ST na podstawie wyników badań dostarczonych przez Wykonawcę. Inspektor Nadzoru może pobierać próbki materiałów i prowadzić badania niezależnie od Wykonawcy, na swój koszt. Jeżeli wyniki tych badań wykażą, że raporty Wykonawcy są niewiarygodne, to Inspektor Nadzoru poleci Wykonawcy lub zleci niezależnemu laboratorium przeprowadzenie powtórnych lub dodatkowych badań, albo oprze się wyłącznie na własnych badaniach przy ocenie zgodności materiałów i robót z dokumentacją projektową i ST. W takim przypadku całkowite koszty powtórnych lub dodatkowych badań i pobierania próbek poniesione zostaną przez Wykonawcę.

6.6. Atesty jakości materiałów i urządzeń

Przed wykonaniem badań jakości materiałów przez Wykonawcę, Inspektor może dopuścić do użycia materiały posiadające atest producenta stwierdzający ich pełną zgodność z warunkami podanymi w ST. W przypadku materiałów, dla których atesty są wymagane przez ST, każda partia materiału dostarczona na budowę winna posiadać atest określający w sposób jednoznaczny jej cechy.

Produkty przemysłowe muszą posiadać atesty wydane przez producenta, poparte w razie potrzeby wynikami wykonanych przez niego badań. Kopie wyników tych badań będą dostarczone przez Wykonawcę Inspektorowi. Materiały posiadające atesty, a urządzenia ważne legalizacje, mogą być badane w dowolnym czasie. Atesty i legalizacje przechowywane będą na terenie budowy i okazywane Inspektorowi na każde żądanie.

7. PRZEDMIAR I OBMAR ROBÓT

7.1. Ogólne zasady obmiaru robót

Obmiar robót będzie odzwierciedlał faktyczny zakres wykonywanych robót zgodnie z Dokumentacją Projektową i ST.

Obmiaru robót dokonuje Wykonawca po pisemnym powiadomieniu Inspektora Nadzoru Inwestorskiego o zakresie obmierzanych robót i terminie obmiaru, co najmniej na 3 dni przed tym terminem.

Wyniki obmiaru wpisywane będą do książki obmiaru robót. Jakikolwiek błąd lub przeoczenie (opuszczenie) w ilościach podanych w przedmiarze robót lub gdzie indziej w Specyfikacjach Technicznych nie zwalnia Wykonawcy od obowiązku ukończenia wszystkich robót. Błędne dane zostaną poprawione wg instrukcji Inspektora Nadzoru Inwestorskiego na piśmie.

7.2. Urządzenia i sprzęt pomiarowy

Wszystkie urządzenia i sprzęt pomiarowy, stosowany w czasie obmiaru robót będą zaakceptowane przez Inspektora Nadzoru Inwestorskiego. Urządzenia i sprzęt pomiarowy zostaną dostarczone przez Wykonawcę. Jeżeli urządzenia te lub sprzęt wymagają badań atestujących, to Wykonawca będzie posiadać ważne świadectwa legalizacji. Wszystkie urządzenia pomiarowe będą przez Wykonawcę utrzymywane w dobrym stanie, w całym okresie trwania robót.

7.3. Czas przeprowadzania obmiaru

Obmiary będą przeprowadzane przed częściowym lub końcowym odbiorem robót, a także w przypadku występowania dłuższej przerwy w robotach niż 7 dni lub zmiany Wykonawcy robót. Obmiar robót zanikających przeprowadza się w czasie ich wykonywania. Obmiar robót podlegających zakryciu przeprowadza się przed ich

zakryciem. Roboty pomiarowe do obmiaru oraz nieodzowne obliczenia Wykonawca zobowiązany jest wykonać w sposób zrozumiały i jednoznaczny.

7.4. Wykonywanie obmiaru robót

Wszystkie obmiary będą liczone w jednostkach przyjętych w przedmiarze robót. Długości i odległości pomiędzy określonymi punktami skrajnymi będą mierzone poziomo (w rzucie) wzdłuż linii osiowej. Jeżeli szczegółowe specyfikacje techniczne właściwe dla danych robót nie wymagają tego inaczej, to objętości będą wyliczane w m³, jako długość pomnożona przez średni przekrój. Ilości, które mają być mierzone wagowo, będą wyrażone w tonach lub kilogramach. Wykonany obmiar robót zawierać będzie:

- podstawę wyceny i opis robót,
- ilość przedmiarową robót (z kosztorysu ofertowego),
- datę obmiaru,
- miejsce obmiaru przez podanie: nr pomieszczenia, nr detalu, elementu, wykonanie szkicu pomocniczego,
- obmiar robót z podaniem składowych obmiaru w kolejności:
długość x szerokość x (głębokość / wysokość) x ilość = wynik obmiaru,
- ilość robót wykonanych od początku budowy,
- dane osoby sporządzającej obmiar i czytelny podpis.

8. ODBIÓR ROBÓT

8.1. Odbiór robót zanikających i ulegających zakryciu

Odbiór robót zanikających i ulegających zakryciu polega na finalnej ocenie ilości i jakości wykonywanych robót, które w dalszym procesie realizacji ulegają zakryciu. Odbiór robót zanikających i ulegających zakryciu będzie dokonywany w czasie umożliwiającym wykonanie ewentualnych korekt i poprawek bez hamowania ogólnego postępu robót. Odbiór robót dokonuje Inspektora Nadzoru. Gotowość danej części robót do odbioru zgłasza Wykonawca wpisem do dziennika budowy i jednoczesnym powiadomieniem Inspektora Nadzoru. Odbiór będzie przeprowadzony niezwłocznie, nie później jednak niż w ciągu 3 dni od daty zgłoszenia wpisem do dziennika budowy i powiadomieniem o tym fakcie Inspektora Nadzoru. Jakość i ilość robót ulegających zakryciu ocenia Inspektor Nadzoru na podstawie dokumentów zawierających komplet wyników badań laboratoryjnych i w oparciu o przeprowadzone pomiary, w konfrontacji z dokumentacją projektową, ST i uprzednimi ustaleniami.

8.2. Odbiór częściowy

Odbiór częściowy polega na ocenie jakości wykonanych części robót. Odbioru częściowego robót dokonuje się wg zasad jak przy odbiorze końcowym.

8.3. Odbiór końcowy

Odbiór końcowy polega na finalnej ocenie rzeczywistego wykonania Robót w odniesieniu do ich jakości. Całkowite zakończenie robót oraz gotowość do odbioru końcowego będzie stwierdzona przez Wykonawcę wpisem do dziennika budowy z bezzwłocznym powiadomieniem na piśmie o tym fakcie Inspektora Nadzoru. Odbiór końcowy robót nastąpi w terminie ustalonym w dokumentach kontraktowych, licząc od dnia potwierdzenia przez Inwestora zakończenia robót i przyjęcia dokumentów, o których mowa w punkcie poniżej pt. „Dokumenty do odbioru końcowego robót”. Odbioru końcowego robót dokona komisja wyznaczona przez Zamawiającego w obecności Inspektora Nadzoru i Wykonawcy. Komisja odbierająca roboty dokona ich oceny jakościowej na podstawie przedłożonych dokumentów, wyników badań i pomiarów, ocenie wizualnej oraz zgodności wykonania robót z dokumentacją projektową i ST. W toku odbioru końcowego robót komisja zapozna się z realizacją ustaleń przyjętych w trakcie odbiorów robót zanikających i ulegających zakryciu, zwłaszcza w zakresie wykonania robót uzupełniających i robót poprawkowych. W przypadku niewykonania wyznaczonych robót poprawkowych lub robót uzupełniających, komisja przerwie swoje czynności i ustala nowy termin odbioru końcowego. W przypadku stwierdzenia przez komisję, że jakość wykonywanych robót w poszczególnych asortymentach nieznacznie odbiega od wymaganej dokumentacji projektowej i ST z uwzględnieniem tolerancji i nie ma większego wpływu na cechy eksploatacyjne obiektu i bezpieczeństwo ruchu, komisja dokona potrąceń, oceniając pomniejszona wartość wykonywanych robót w stosunku do wymagań przyjętych w dokumentach kontraktowych.

8.4. Dokumenty do odbioru końcowego robót

Podstawowym dokumentem do dokonania odbioru końcowego robót jest protokół odbioru końcowego robót sporządzony wg wzoru ustalonego przez Zamawiającego. Do odbioru końcowego Wykonawca jest zobowiązany przygotować następujące dokumenty:

- dokumentację projektową z naniesionymi zmianami,
- specyfikacje techniczne,
- uwagi i zalecenia Inspektora Nadzoru, zwłaszcza przy odbiorze robót zanikających i ulegających zakryciu i udokumentowanie wykonania jego zaleceń,
- recepty i ustalenia technologiczne,
- dzienniki budowy,
- wyniki pomiarów kontrolnych oraz badań i oznaczeń laboratoryjnych zgodnie ze ST,
- atesty jakościowe wbudowanych materiałów,
- opinię technologiczną sporządzoną na podstawie wszystkich wyników badań i pomiarów załączonych do dokumentów odbioru, a wykonywanych zgodnie ze ST,
- sprawozdanie techniczne,
- protokoły badań i sprawdzeń; badania próbek, badania materiałów, dopuszczenia jednostkowe,
- inne dokumenty wymagane przez Zamawiającego.

Sprawozdanie techniczne będzie zawierać:

- zakres i lokalizacje wykonywanych robót,
- wykaz wprowadzonych zmian w stosunku do dokumentacji projektowej przekazanej przez Zamawiającego,
- uwagi dotyczące warunków realizacji robót,
- datę rozpoczęcia i zakończenia robót.

W przypadku, gdy wg komisji roboty pod względem przygotowania dokumentacyjnego nie będą gotowe do odbioru końcowego, komisja w porozumieniu z Wykonawcą wyznaczy ponowny termin odbioru końcowego robót.

Wszystkie zarządzone przez komisję roboty poprawkowe lub uzupełniające będą zestawione wg wzoru ustalonego przez Zamawiającego. Termin wykonania robót poprawkowych i robót uzupełniających wyznaczy komisja.

8.5. Odbiór ostateczny

Odbiór ostateczny polega na ocenie wykonanych robót związanych z usunięciem wad stwierdzonych przy odbiorze końcowym i zaistniałych w okresie gwarancyjnym. Odbiór ostateczny będzie dokonany na podstawie oceny wizualnej obiektu z uwzględnieniem zasad odbioru końcowego.

9. PODSTAWY PŁATNOŚCI

Płatności zgodnie z Umową z Zamawiającym.

10. PRZEPISY ZWIĄZANE

- Ustawa z dnia 7 lipca 1994 r. - Prawo budowlane (Dz.U. z 1994r. Nr 89, poz. 414 z późniejszymi zmianami).
- Ustawa z dnia 21 marca 1985r. o drogach publicznych (Dz.U. z 1985r. Nr 14, poz. 60 z późniejszymi zmianami).
- Rozporządzenie Ministra Infrastruktury z dnia 26.06.2002r. w sprawie dziennika budowy montażu i rozbiórki tablicy informacyjnej oraz ogłoszenia zawierającego dane dotyczące bezpieczeństwa pracy i ochrony zdrowia (Dz.U. z 2002r. Nr 108, poz. 953).
- Rozporządzenie Ministra Infrastruktury z dnia 6 lutego 2003r. w sprawie bezpieczeństwa pracy i higieny pracy podczas wykonywania robót budowlanych (Dz.U. z 2003r. Nr 47, poz. 401 z późniejszymi zmianami).
- Rozporządzenie Ministra Infrastruktury z dnia 2 września 2004r w sprawie szczegółowego zakresu i formy dokumentacji projektowej, specyfikacji technicznych wykonania i odbioru robót budowlanych oraz programu funkcjonalno-użytkowego. (Dz.U. z 2004r. Nr 202, poz. 2072 z późniejszymi zmianami).
- Rozporządzenie Ministra Infrastruktury z dnia 23 czerwca 2003r. w sprawie informacji dotyczącej bezpieczeństwa pracy i ochrony zdrowia oraz planu bezpieczeństwa i ochrony zdrowia. (Dz.U. 2003 nr 120 poz. 1126).
- „Warunki techniczne wykonania i odbioru robót budowlano-montażowych” Arkady, Warszawa 1997.
- Ustawa o wyrobach budowlanych z dnia 16 kwietnia 2004 (Dz.U. 2004 nr 92 poz. 881).

Nie wymienienie tytułu jakiegokolwiek dziedziny, grupy, podgrupy czy normy nie zwalnia Wykonawcy od obowiązku stosowania wymogów określonych prawem polskim. Wykonawca będzie przestrzegał praw autorskich i patentowych. Jest zobowiązany do odpowiedzialności za spełnienie wszystkich wymagań prawnych w odniesieniu do używanych opatentowanych urządzeń lub metod.

SPECYFIKACJA TECHNICZNA WYKONANIA I ODBIORU ROBÓT

B - 00.00.01

ROBOTY ROZBIÓRKOWE

SPIS TREŚCI

- 1. WSTĘP**
 - 2. MATERIAŁY**
 - 3. SPRZĘT**
 - 4. TRANSPORT**
 - 5. WYKONANIE ROBÓT**
 - 6. KONTROLA JAKOŚCI ROBÓT**
 - 7. OBMIAR ROBÓT**
 - 8. ODBIÓR ROBÓT**
 - 9. PODSTAWA PŁATNOŚCI**
 - 10. PRZEPISY ZWIĄZANE**
-

1. WSTĘP

1.1. Przedmiot ST

W niniejszym rozdziale omówiono ogólne wymagania dotyczące wykonania i odbioru robót budowlanych związanych z pracami rozbiórkowymi dla zadania pn. „Projekt hali sportowo-widowiskowej wraz z zagospodarowaniem terenu przy ul. Zarzecze 26”.

Klasyfikacja wg Wspólnego Słownika Zamówień (CPV)

Grupa	Klasa	Kategoria	Opis
45100000-8			Przygotowanie terenu pod budowę.
	45110000-1		Roboty w zakresie burzenia i rozbiórki obiektów budowlanych, roboty ziemne.
		45111000-8	Roboty w zakresie burzenia, roboty ziemne.
		45111100-9	Roboty w zakresie burzenia.
		45111220-6	Roboty w zakresie usuwania gruzu.

1.2. Zakres stosowania ST

Specyfikacja techniczna jest dokumentem będącym podstawą do udzielenie zamówienia i zawarcia umowy na wykonanie robót zawartych w pkt 1.1.

1.3. Określenia podstawowe

Określenia podane w niniejszej ST są zgodne z obowiązującymi odpowiednimi normami.

1.4. Zakres robót objętych ST

Ustalenia zawarte w niniejszej ST dotyczą prowadzenia robót związanych z rozbiórką. Przewiduje się całość prac objętych dokumentacją projektową przy wykonaniu rozbiórek i późniejszego wywozu gruzu po zakończeniu prac.

W zakresie robót rozbiórkowych i wyburzeń przewiduje się rozbiórkę części uzbrojenia terenu, murów oporowych, schodów terenowych i fundamentów które są w kolizji z nowo projektowanym budynkiem.

- a) Rozbiórce podlegają:
 - mur oporowy w osi „A” - N-S
 - mur oporowy w osi „A1” - N-S (we fragmencie kolidującym z projektowaną kubaturą)
 - mur oporowy w osi „2” - E-W
 - schody betonowe i nawierzchnia z podbudową w przejściu pomiędzy budynkami projektowanym i istniejącym pomiędzy osiami „A” i „A1
 - stopy fundamentowe murów oporowych podlegają rozbiórce w miejscach kolizji z projektowanymi ławami fundamentowymi
 - Po wykonaniu wykopu pod schody zewnętrzne, projektowane przyziemie (pom 1.20 i 1.21 oraz po wykonaniu wykopu pod nawierzchnię z podbudową nowego przejścia odsłonięte ściany należy osuszyć i zaizolować doprowadzając do stanu istniejącego przed robotami rozbiórkowymi)
- b) Demontaż instalacji elektrycznych i sanitarnych.
- c) Prace porządkowe, tj. wywiezienie gruzu i uporządkowanie powierzchni budowy.

1.5. Ogólne wymagania dotyczące robót

Ogólne wymagania dotyczące robót omówiono w części „Wymagania ogólne” pkt. 1.5 specyfikacji technicznej. Wykonawca robót jest odpowiedzialny za jakość ich wykonania oraz za zgodność z dokumentacją projektową, ST i poleceniami Inspektora Nadzoru Inwestorskiego.

2. MATERIAŁY

Ogólne wymagania dotyczące materiałów ich pozyskiwania i składowania podano w części „Wymagania ogólne” pkt 2 specyfikacji technicznej.

3. SPRZĘT

Ogólne wymagania dotyczące sprzętu, jego użytkowania omówiono w części „Wymagania ogólne” pkt 3 specyfikacji technicznej.

Cały sprzęt potrzebny na placu budowy zostanie dostarczony przez Wykonawcę, włącznie z ewentualnymi rusztowaniami, podnośnikami i oświetleniem. Wykonawca powinien posługiwać się sprzętem zapewniającym spełnienie wymogów jakościowych, ilościowych i wymogów bezpieczeństwa. Zastosowany przy prowadzeniu robót sprzęt nie może powodować uszkodzeń pozostałych, nierozbieranych elementów. Wykonawca jest zobowiązany do używania jedynie takiego sprzętu, który nie spowoduje niekorzystnego wpływu na środowisko i jakość wykonywanych robót.

4. TRANSPORT

Ogólne wymagania dotyczące transportu omówiono w części „Wymagania ogólne” pkt 4 specyfikacji technicznej.

Załadunek, transport jak i wyładunek materiałów z rozbiórek musi odbywać się z zachowaniem wszelkich środków ostrożności i bezpieczeństwa ludzi pracujących przy robotach rozbiórkowych. Gruz będzie wywożony w miarę postępowania robót rozbiórkowych. Gruz będzie ładowany do kontenerów znajdujących się na terenie budowy lub na samochody ciężarowe dojeżdżające do obiektu i wywożony na autoryzowane wysypiska. Wybór środka transportu zależy od warunków lokalnych. Przy ruchu po drogach publicznych pojazdy powinny spełniać wymagania dotyczące przepisów ruchu drogowego w odniesieniu do dopuszczalnych obciążeń na osie, wymiarów ładunku i innych parametrów technicznych. Wykonawca będzie usuwał na bieżąco, na własny koszt, wszelkie zanieczyszczenia spowodowane jego pojazdami na drogach publicznych oraz dojazdach do terenu budowy.

5. WYKONANIE ROBÓT

Ogólne wymagania dotyczące prowadzenia prac związanych z wykonaniem robót omówiono w części „Wymagania ogólne” pkt 5 specyfikacji technicznej.

5.1. Roboty przygotowawcze

Przed przystąpieniem do robót rozbiórkowych należy:

- upewnić się, że wszystkie instalacje zostały odłączone od zasilania w sposób prawidłowy,
- miejsce prac oznakować zgodnie z wymogami BHP,
- zapoznać pracowników z programem rozbiórki i poinstruować o bezpiecznym sposobie jej wykonania,
- zabezpieczyć wszelkie otwory i szczeliny w stropach / ścianach, które zagrażają bezpieczeństwu,
- wstępnie oczyścić teren, wyznaczyć miejsca socjalne dla pracowników, miejsca składowe materiałów budowlanych, miejsca postojowe dla maszyn,
- zabezpieczyć obiekty i ich elementy, które nie podlegają rozbiórce.

5.2. Zabezpieczenie placu budowy

Przed przystąpieniem do robót rozbiórkowych, Wykonawca winien ustawić niezbędne zabezpieczenia w miejscach przewidzianych w planie zagospodarowania placu budowy. Teren rozbiórki należy ogrodzić w sposób uniemożliwiający przedostanie się osób nieupoważnionych w obręb prac rozbiórkowych i oznakować tablicami ostrzegawczymi. Wykonawca odpowiada za bezpieczeństwo dóbr i osób. Odpowiada też za utrzymanie czystości oraz za pyły zanieczyszczające środowisko. Wszelkie inne postanowienia, które Wykonawca uzna za przydatne, będą podejmowane w uzgodnieniu ze służbami BHP, Architektem i Inwestorem.

Zgodnie z wymaganiami przepisów BHP (Dz. U. Nr 13 z dnia 10.04.1972 r , poz. 93) teren budowy i rozbiórki powinien być wygradzony i oznakowany. W widocznym miejscu, na wysokości nie mniejszej niż 2 m należy umieścić tablicę informacyjną. Napisy na tablicy powinny być wykonane w sposób czytelny i trwały, na sztywnej płycie koloru żółtego, czarnymi literami i cyframi, o wysokości co najmniej 4 cm. Dodatkowo na ogrodzeniu należy umieścić tablice ostrzegające o pracach rozbiórkowych i zakazie wstępu na teren.

5.3. Roboty rozbiórkowe

W zakresie prac rozbiórkowych należy uwzględnić wszystkie roboty mające na celu wykonanie założeń określonych w dokumentacji projektowej dla niniejszej inwestycji. Przed przystąpieniem do prac rozbiórkowych należy powiadomić Zarządcę budynku, a teren objęty rozbiórkami należy zabezpieczyć i ogrodzić, w celu niedopuszczenia osób nieupoważnionych w obręb zagrożenia.

Niedopuszczalne jest okresowe gromadzenie większych ilości materiałów i gruzu na stanowiskach roboczych. Należy bezwzględnie przestrzegać warunków bezpiecznego wykonywania robót budowlanych, rozbiórkowych. Roboty rozbiórkowe należy wykonać w odwrotnej kolejności do postępowania w trakcie budowy budynku.

INFORMACJA O MATERIAŁACH ODPADOWYCH Z ROZBIÓRKI I SPOSOBIE ICH ZAGOSPODAROWANIA

Wykonawca jest zobowiązany do prowadzenia gospodarki odpadami związanych z prowadzonymi pracami – w tym także odpadów porozbiórkowych – jako wytwórca tych odpadów w rozumieniu art.3 ust. 3 pkt. 22 Ustawy o odpadach. Wykonawca w zakresie budowy, rozbiórki i innych prac powiązanych z inwestycją jest, zgodnie z art. 3 ust. 3 pkt 22 ustawy o odpadach, wytwórcą odpadów powstających w wyniku świadczenia tych usług. Jeśli Wykonawca nie posiada na terenie danego powiatu prawa wytwarzania odpadów, winien on przed rozpoczęciem robót dopełnić obowiązków określonych w ustawie o odpadach.

Wykonawca powinien zwrócić się do stosownych służb komunalnych o wskazanie miejsc wywozu poszczególnych elementów z rozbiórki. Podczas wykonywania prac rozbiórkowych powstaną odpady zakwalifikowane zgodnie z Rozporządzeniem Ministra Środowiska z dnia 27 września 2001 r. w sprawie katalogu odpadów (Dz. U. Nr 112, poz. 1206) do grupy 17. „Odpady z budowy, remontów i demontażu obiektów budowlanych oraz infrastruktury drogowej (włączając glebę i ziemię z terenów zanieczyszczonych)”:

- 17 01 01- Odpady betonu oraz gruz betonowy z rozbiórek i remontów
- 17 02 03- Tworzywa sztuczne
- 17 04 01- Miedź, brąz, mosiądz
- 17 04 05- Żelazo i stal
- 17 04 09- Odpady metali zanieczyszczone substancjami niebezpiecznymi.

W czasie prowadzenia prac rozbiórkowych materiały należy segregować i oddzielać te, które mogą być wykorzystane jako surowce wtórne – np. metal, szkło.

Po podjęciu decyzji o utylizacji materiałów lub o wtórnym ich przetworzeniu należy przekazać je uprawnionemu podmiotowi, który podda je procesowi recyklingu. Materiały, które nie mogą być wykorzystane jako surowce wtórne należy przetransportować na zorganizowane wysypisko śmieci – wskazane przez firmę zatrudnioną do wywozu odpadów.

Prace rozbiórkowe należy prowadzić pod stałym nadzorem osoby posiadającej odpowiednie uprawnienia budowlane. Pracownicy muszą być przeszkoleni w ramach bhp.

Przed przystąpieniem do prac rozbiórkowych należy konstrukcję budynku zabezpieczyć przed niekontrolowaną utratą stateczności elementów demontowanych. Wyburzenia oraz prace montażowe należy bezwzględnie prowadzić przy podstemplowanych stropach przy stałym dozorcze technicznym.

Prace rozbiórkowe należy prowadzić z zachowaniem ostrożności, unikając powstawania wielkogabarytowych elementów. Prace wyburzeniowe należy wykonać zgodnie z projektem wyburzeń przez uprawniony personel, zgodnie z Polskimi Normami, ustawami oraz przepisami BHP.

Prace rozbiórkowe należy wykonywać ręcznie (młoty, kilofy, młoty udarowe) a tam gdzie to jest możliwe mechanicznie z bezwzględnym przestrzeganiem przepisów BHP wraz z wykonaniem stosownych zabezpieczeń. Sprawdzenie wykonania rozbiórek polega na kontrolowaniu zgodności z wymaganiami określonymi w dokumentacji. W czasie kontroli szczególną uwagę należy zwrócić na:

- stateczność istniejących budynków,
- ewentualne zagrożenia bezpieczeństwa ludzi i mienia,
- kolejność dokonywania rozbiórek elementów konstrukcji,
- zabezpieczeniem przed dostępem osób trzecich do rejonu robót.

Usuwanie jednego elementu nie może wywoływać nieprzewidzianego spadania lub zawalenia się innego elementu. Przewracanie ścian lub innych części obiektu przez podkopywanie i podcinanie jest zabronione. Użycie materiałów wybuchowych jest zabronione.

5.4. Przepisy BHP podczas prowadzenia robót rozbiórkowych

Podczas prowadzenia prac rozbiórkowych bezwzględnie należy przestrzegać szczegółowych przepisów BHP określone są w Rozporządzenie Ministra Budownictwa i Przemysłu Materiałów Budowlanych z dnia 28 marca 1972 r. w sprawie bezpieczeństwa i higieny pracy przy wykonywaniu robót budowlano-montażowych i rozbiórkowych (Dz.U. 1972 nr 17 poz. 123). Ponadto obowiązują wszystkie ogólne przepisy BHP dotyczące wykonywania robót budowlanych, ochrony osobistej pracowników, sprzętu zmechanizowanego, pomocniczego i urządzeń oraz zagospodarowania placu budowy.

Najważniejsze zalecenia z zakresu bezpieczeństwa i higieny pracy podczas prowadzenia robót rozbiórkowych metodą mechaniczną i ręczną:

- Teren, na którym odbywa się rozbiórka obiektu budowlanego, należy ogrodzić i oznakować tablicami ostrzegawczymi,
- Strefę niebezpieczną (miejsca niebezpieczne), w której istnieje źródło zagrożenia, np. z powodu możliwości spadania z góry przedmiotów lub materiałów, należy oznakować i ogrodzić poręczami bądź

zabezpieczyć daszkami ochronnymi. Strefa niebezpieczna nie może wynosić mniej niż 1/10 wysokości, z której mogą spadać przedmioty lub materiały - jednak nie mniej niż 6 m,

- Daszki ochronne powinny znajdować się na wysokości nie mniejszej niż 2,4 m od terenu i ze spadkiem 45° w kierunku źródła zagrożenia. Pokrycie daszków powinno być szczelne i dostatecznie wytrzymałe na przebicie przez spadające przedmioty,
- Używanie daszków ochronnych jako rusztowań lub miejsc składowania narzędzi, sprzętu, materiałów itp. jest zabronione,
- W miejscach przejść i przejazdów szerokość daszka ochronnego powinna wynosić co najmniej o 1 m więcej niż szerokość przejścia lub przejazdu,
- Przed rozpoczęciem robót rozbiórkowych należy odłączyć od rozbieranego obiektu sieć wodociągową, gazową, ciepłą, elektryczną, kanalizacyjną i inną,
- Przed przystąpieniem do robót rozbiórkowych pracownicy powinni być zapoznani z programem rozbiórki i poinstruowani o bezpiecznym sposobie jej wykonania,
- Usuwanie jednego elementu nie powinno wywoływać nieprzewidzianego spadania lub zawalenia się innego,
- Prowadzenie robót rozbiórkowych, jeżeli zachodzi możliwość obalenia części konstrukcji obiektu przez wiatr jest zabronione,
- Podczas wiatru o szybkości większej niż 10 m / sek. należy roboty wstrzymać,
- Obalenie ścian lub innych części obiektu przez podkopywanie i podcinanie jest zabronione,
- Pracownicy narażeni na urazy mechaniczne, porażenia prądem, upadki z wysokości, oparzenia, zatrucia, promieniowanie, wibrację oraz inne szkodliwe czynniki i zagrożenia związane z wykonywaną pracą powinni być zaopatrzeni w sprzęt ochrony osobistej.

5.5. Doprowadzenie placu budowy do porządku

Po zakończeniu robót rozbiórkowych, Wykonawca winien oczyścić całą strefę objętą robotami oraz miejsca w pobliżu wykonywania prac. Wykonawca odpowiada za wszelkie szkody powstałe z jego winy w budynkach i na okolicznych terenach. Z tego tytułu Wykonawca ma obowiązek dokonać natychmiastowej naprawy na własny koszt wszystkich szkód uznanych w momencie odbioru robót.

5.6. Wywóz gruzu

Gruz będzie wywożony w miarę postępowania robót rozbiórkowych. Gruz będzie ładowany na samochody ciężarowe dojeżdżające do obiektu na terenie budowy i wywożony na autoryzowane wysypiska. Materiały, które nie mogą być wykorzystane jako surowce wtórne należy przetransportować na zorganizowane wysypisko śmieci – wskazane przez firmę zatrudnioną do wywozu odpadów. Transport gruzu należy prowadzić na bieżąco w miarę postępu robót rozbiórkowych. Należy przewidzieć transport samochodami ciężarowymi samowyładowczymi, zabezpieczonymi plandekami przed pyleniem w czasie jazdy, czy też siatką przed odrywaniem się drobnych części lotnych. Elementy nadające się do odzysku w ramach inwestycji będą przechowywane w miejscu krytym.

6. KONTROLA JAKOŚCI ROBÓT

Ogólne wymagania dotyczące prowadzenia kontroli jakości robót omówiono w części „Wymagania ogólne” pkt 6 specyfikacji technicznej. Jakość wykonywanych robót musi być zgodna z wymogami ogólnymi ST oraz dokumentacji projektowej. Kontrola jakości robót podlega na wizualnej ocenie kompletności wykonania robót rozbiórkowych.

7. OBMIAR ROBÓT

Ogólne wymagania dotyczące obmiarów robót omówiono w części „Wymagania ogólne” pkt 7 specyfikacji technicznej. Obmiar robót określa ilość wykonanych robót zgodnie z postanowieniami umowy. Ilość robót oblicza się według sporządzonych z natury pomiarów z uwzględnieniem wymagań technicznych zawartych w niniejszej specyfikacji.

Jednostkami obmiaru są: [szt], [m²], [m], [m³], [otwór].

8. ODBIÓR ROBÓT

Ogólne wymagania dotyczące prowadzenia odbioru robót omówiono w części „Wymagania ogólne” pkt 8 specyfikacji technicznej. Wszystkie roboty podlegają zasadom odbioru robót zanikających. Celem odbioru jest protokolarne dokonanie finalnej oceny rzeczywistego wykonania robót w odniesieniu do ich ilości, jakości i wartości.

9. PODSTAWA PŁATNOŚCI

Płatność za wykonane roboty odbywać się będzie na podstawie zapisów zawartych w Umowie z Inwestorem.

10. PRZEPISY ZWIĄZANE

Rozporządzenie Ministra Pracy i Polityki Socjalnej z dnia 26.09.1997r. W sprawie ogólnych przepisów bezpieczeństwa i higieny pracy (Dz.U. Nr 129, poz. 844).

Rozporządzenie Ministra Infrastruktury z dnia 26 czerwca 2002 r w sprawie dziennika budowy, montażu i rozbiórki, tablicy informacyjnej oraz ogłoszenia zawierającego dane dotyczące bezpieczeństwa pracy i ochrony zdrowia. (Dz. U. Nr 108, poz. 953).

Rozporządzenie Ministra Infrastruktury z dnia 6 lutego 2003r. w sprawie bezpieczeństwa i higieny pracy podczas wykonywania robót budowlanych. Dz. U. Nr 47, poz. 401 z dnia 19 marca 2003r).

Ustawa o odpadach.

Umowa, warunki umowy.

Dokumentacja Projektowa.

Nie wymienienie tytułu jakiegokolwiek dziedziny, grupy, podgrupy czy normy nie zwalnia Wykonawcy od obowiązku stosowania wymogów określonych prawem polskim. Wykonawca będzie przestrzegał praw autorskich i patentowych. Jest zobowiązany do odpowiedzialności za spełnienie wszystkich wymagań prawnych w odniesieniu do używanych opatentowanych urządzeń lub metod.

SPECYFIKACJA TECHNICZNA WYKONANIA I ODBIORU ROBÓT

B - 01.01.01

ROBOTY ZIEMNE PRZY WYKONANIU WYKOPÓW

SPIS TREŚCI

- 1. WSTĘP**
 - 2. MATERIAŁY**
 - 3. SPRZĘT**
 - 4. TRANSPORT**
 - 5. WYKONANIE ROBÓT**
 - 6. KONTROLA JAKOŚCI ROBÓT**
 - 7. OBMIAR ROBÓT**
 - 8. ODBIÓR ROBÓT**
 - 9. PODSTAWA PŁATNOŚCI**
 - 10. PRZEPISY ZWIĄZANE**
-

1. WSTĘP

1.1. Przedmiot ST

Przedmiotem niniejszej ST są wymagania dotyczące wykonania i odbioru robót ziemnych przy wykonywaniu wykopów, które zostaną wykonane na podstawie dokumentacji projektowej dla zadania pn. „Projekt hali sportowo-widowiskowej wraz z zagospodarowaniem terenu przy ul. Zarzecze 26”.

Klasyfikacja wg Wspólnego Słownika Zamówień (CPV)

<i>Grupa</i>	<i>Klasa</i>	<i>Kategoria</i>	<i>Opis</i>
45100000-8			Przygotowanie terenu pod budowę.
	45110000-1		Roboty w zakresie burzenia i rozbiórki obiektów budowlanych, roboty ziemne.
		45111000-8	Roboty w zakresie burzenia, roboty ziemne.

1.2. Zakres stosowania

Specyfikacja techniczna jest dokumentem będącym podstawą do udzielenia zamówienia i zawarcia umowy na wykonanie robót ziemnych zawartych w pkt. 1.1 powyższej ST.

1.3. Określenia podstawowe

Określenia podane w niniejszej ST są zgodne z definicjami zawartymi w odpowiednich normach i wytycznych oraz określeniami podanymi w O-00.00.00 Wymagania ogólne.

1.4. Zakres robót objętych ST

Ustalenia zawarte w niniejszej specyfikacji dotyczą wykonania wykopów związanych z realizacją robót zgodnie z dokumentacją projektową - opis techniczny i rysunki, obejmują:

- a) W ramach prac przewiduje się wykonanie następujących robót - prace pomocnicze i towarzyszące obejmujące:
 - wszelkie działania zabezpieczające i organizacyjne oraz opracowania projektowe i uzgodnienia, których zakres i potrzeba wykonania wynika z technologii przyjętej przez wykonawcę a mające za zadanie bezpieczne i zgodne z wymogami prawa wykonanie prac podstawowych,
 - utrzymanie wykopów w względnie suchym (odwodnienie wykopu),
 - zabezpieczenie wykopów przed napływem wód gruntowych poprzez wykonanie systemu odwodnienia w dnie bezpośrednio poniżej rzędnej podłoża betonu odprowadzającego wodę, poza ścianki i obudowy wykopów do kanału.
- b) W ramach prac przewiduje się wykonanie następujących robót - prace podstawowe, w skład których wchodzi:
 - sprawdzenie rzędnych terenu i warunków gruntowych,
 - wykonanie niezbędnych wykopów z zabezpieczeniem ścian wykopów (w przypadku zaistnienia takiej konieczności).
- c) Wszystkie inne nie wymienione wyżej roboty ziemne jakie występują przy realizacji umowy.
- d) Wykonanie podkładów z ubitych materiałów sypkich.
- e) Rozwiązania techniczne stanowiące podstawę do wykonania tych robót są przedstawione w projekcie wykonawczym.

1.5. Ogólne wymagania dotyczące robót

Ogólne wymagania dotyczące zasad prowadzenia robót omówiono w punkcie 1.5 ogólnej specyfikacji technicznej.

Wykonawca jest odpowiedzialny za jakość wykonania tych robót oraz ich zgodność z umową, projektem wykonawczym, pozostałymi ST i poleceniami zarządzającego realizacją umowy. Wprowadzanie jakichkolwiek odstępstw od tych dokumentów wymaga akceptacji zarządzającego realizacją umowy.

1.6. Dokumentacja, którą należy przedstawić w trakcie budowy

Dokumentacja przedstawiana przez Wykonawcę w trakcie budowy musi być zgodna z zasadami podanymi w Ogólnej Specyfikacji Technicznej Dodatkowo wykonawca dostarczać będzie następujące informacje:

- a) Plan realizacji i harmonogram określający kolejność wykonania prac ziemnych.
- b) Rysunki robocze wymagane przez zarządzającego realizacją umowy.
- c) Sprawozdania raporty z badań geotechnicznych przygotowania podłoża oraz zagęszczenia formowanych nasypów.
- d) Szkice wyniesień i obmiarów geodezyjnych.

2. MATERIAŁY

2.1. Ogólne wymagania dotyczące materiałów

Ogólne wymagania dotyczące materiałów, ich pozyskiwania i składowania, omówiono w punkcie 2 ogólnej specyfikacji technicznej.

2.2. Materiały do zabezpieczenia wykonywanych robót ziemnych

Rodzaj przyjętych rozwiązań należy do Wykonawcy.

2.3. Zasady wykorzystania gruntów

Grunty z wykopu, które ze względu na skład nie będą mogły być ponownie wykorzystane do wbudowania, mogą być wywiezione poza teren budowy w miejsce wybrane przez Wykonawcę, po uprzednim dopełnieniu przez niego wszelkich procedur związanych z obowiązującymi w tym zakresie przepisami prawa.

Jeżeli grunty uzyskane przy wykonaniu wykopów, zostały wywiezione przez Wykonawcę poza teren budowy z przeznaczeniem innym niż wykonanie prac objętych umową, Wykonawca w przypadku niedoboru mas ziemnych jest zobowiązany do dostarczenia równoważnej objętości gruntów ze źródeł własnych, zaakceptowanych uprzednio przez zarządzającego realizacją przedmiotu umowy, na swój własny koszt.

3. SPRZĘT

Ogólne wymagania dotyczące sprzętu omówiono w punkcie 3 ogólnej specyfikacji technicznej.

Wykonawca jest zobowiązany do używania sprzętu, który nie spowoduje niekorzystnego wpływu na właściwości gruntu zarówno w miejscu jego naturalnego zalegania, jak też w czasie odspajania.

Sprzęt budowlany powinien odpowiadać pod względem typów i ilości wymaganiom zawartym w ogólnym opisie organizacji i metod robót, zaakceptowanym przez Inspektora Nadzoru. Ostatnią warstwę ziemi w wykopach realizowanych pod formowanie nowych konstrukcji ziemnych bądź kubaturowych należy wybrać ręcznie.

Roboty przy wykonywaniu zabezpieczeń ścian wykopów, należy wykonywać przy użyciu sprawnego technicznie sprzętu mechanicznego zaakceptowanego przez Inspektora Nadzoru i przeznaczonego dla realizacji robót zgodnie z założoną technologią i projektem organizacji robót. Należy stosować sprzęt posiadający atesty i instrukcje użytkowania.

4. TRANSPORT

Ogólne wymagania dotyczące transportu omówiono w punkcie 4 ogólnej specyfikacji technicznej.

Do transportu urobku stosować samochody samowładowcze i sprzęt ręczny np. taczki.

Wykonawca ma obowiązek zorganizowania transportu z uwzględnieniem wymogów bezpieczeństwa, zarówno w obrębie pasa robót ziemnych, jak i poza nim. Jakikolwiek skutki prawne, wynikające z niedotrzymania wymienionych powyżej warunków obciążają Wykonawcę. Zwiększenie odległości transportu ponad wartości zatwierdzone nie może być podstawą roszczeń Wykonawcy, dotyczących dodatkowej zapłaty za transport, o ile zwiększone odległości nie zostały wcześniej zaakceptowane na piśmie przez Inspektora.

Przy ruchu po drogach publicznych pojazdy powinny spełniać wymagania dotyczące przepisów ruchu drogowego w odniesieniu do dopuszczalnych obciążeń na osie, wymiarów ładunku i innych parametrów technicznych. Wykonawca będzie usuwał na bieżąco, na własny koszt, wszelkie zanieczyszczenia spowodowane jego pojazdami na drogach publicznych oraz dojazdach do terenu budowy.

Transport gruntu należy organizować w taki sposób, aby nie był hamowany dowóz materiałów na plac budowy.

5. WYKONANIE ROBÓT

5.1. Wymagania ogólne

Ogólne wymagania dotyczące prowadzenia prac związanych z wykonaniem robót omówiono w punkcie 5 ogólnej specyfikacji technicznej.

Wykonawca ponosi odpowiedzialność za dokładne wytyczenie w planie i wyznaczenie wysokości wszystkich elementów zgodnie z Dokumentacją Projektową lub dyspozycjami Inspektora nadzoru, przekazanymi na piśmie. Następstwa jakiegokolwiek błędu w wytyczeniu i wyznaczeniu robót zostaną poprawione przez Wykonawcę, jeżeli zażąda tego Inspektor nadzoru. Harmonogram i technologia prowadzenia robót ziemnych powinny zapewniać nienaruszenie struktury gruntu rodzimego i zachowanie jego parametrów technicznych.

Sposób wykonania wykopu i zabezpieczenia jego ścian, powinien gwarantować ich stateczność w całym okresie prowadzenia robót, a naprawa uszkodzeń, wynikających z nieprawidłowego zabezpieczenia ścian wykopu, ich podcięcia lub innych odstępstw od dokumentacji projektowej obciąża Wykonawcę.

5.2. Wymagania szczegółowe

Zgodnie z rozporządzeniem Ministra Spraw Wewnętrznych i Administracji z dn. 25 kwietnia 2012 r. w sprawie ustalania geotechnicznych warunków posadawienia obiektów budowlanych, dla projektowanego budynku przyjmuje się II kategorię geotechniczną przy prostych warunkach gruntowych.

- Podczas wykonywania prac fundamentowych prace ziemne wykonywać starannie, stosując się do wskazań w dokumentacji geotechnicznej.
- Nie należy naruszać naturalnej struktury gruntu, wykopy chronić przed napływem wód opadowych, przed przemarzaniem oraz przed uplastycznieniem się gruntów spoistych.
- W przypadku uplastycznienia się gruntów spoistych należy je usunąć i zastąpić podsypką piaszczysto-zwirową o $ID > 0,6$. Po wykonaniu wykopu dno zabezpieczyć chudym betonem.

5.3. Prace wstępne

Przed przystąpieniem do wykonywania robót ziemnych, Wykonawca ma obowiązek do zapoznania się z Dokumentacją Projektową. W przypadku stwierdzenia rozbieżności pomiędzy dokumentacją a stanem stwierdzonym w podłożu, należy bezzwłocznie powiadomić Inspektora nadzoru w celu uzgodnienia sposobu postępowania. Dodatkowo należy zapoznać się z dokumentacją określającą występowanie na terenie budowy urządzeń podziemnych i w miarę możliwości określić ich rzeczywiste położenie. Wykonanie wykopów może nastąpić po wykonaniu robót przygotowawczych i po wyrażeniu zgody przez Inspektora Nadzoru Inwestorskiego.

Przed przystąpieniem do robót Wykonawca ma obowiązek sprawdzić zgodność rzędnych terenu z danymi zawartymi w Dokumentacji Projektowej. Wszelkie odstępstwa od Dokumentacji winny być odnotowane w Dzienniku Budowy wpisem potwierdzonym przez Inspektora Nadzoru Inwestorskiego, co będzie stanowić podstawę do korekty ilości robót w książce obmiaru.

5.4. Ogólne zasady prowadzenia robót

- a) Wykonywanie wykopów poniżej poziomu wód gruntowych bez zabezpieczenia i odwodnienia jest dopuszczalne tylko do gł. 1,00 m poniżej poziomu piezometrycznego wód gruntowych.
- b) Ściany wykopów powinny być zabezpieczone przed niszczącym działaniem wód opadowych.
- c) Zabezpieczenie to powinno być dostosowane do właściwości fizycznych gruntów występujących oraz do warunków miejscowych. Stan ścian wykopów Wykonawca powinien sprawdzać po każdym wystąpieniu warunków mogących ten stan naruszyć (np. opady, mróz itp.).
- d) W przypadku gdy zachodzi potrzeba sprowadzenia do wykopu wód opadowych z terenu przylegającego do wykopu, w skarpie powinny być wykonane odpowiednio umocnione spływy (betonowe z bruku), w miejscach z góry do tego przeznaczonych.
- e) Wykopy powinny być wykonywane w takim okresie, aby po ich zakończeniu można było przystąpić natychmiast do wykonania przewidzianych w nich robót budowlanych i szybko zlikwidować wykopy przez ich zasypanie. Ręcznie można wykonywać wykopy do głębokości najwyżej 2,00 m, a koparką do 4,00 m.
- f) Należy uwzględnić w szerokości dna wykopu, wymiary konstrukcji zabezpieczającej oraz swobodną przestrzeń na pracę ludzi pomiędzy zabezpieczeniem ściany wykopu a wykonywanym w wykopie elementem budowli. Przestrzeń ta powinna wynosić nie mniej niż 0,60 m, a w przypadku ścian izolowanych nie mniej niż 0,80 m.
- g) Pozostawić pas terenu co najmniej 0,50 m wzdłuż krawędzi wykopu. Środki transportowe do załadunku mas ziemnych ustawiać co najmniej 2,00 m od krawędzi wykopu.
- h) Wykopy powinny być wykonywane bez naruszenia naturalnej struktury dna wykopu. Ostatnia warstwa o grubości co najmniej 20 cm powinna być usunięta ręcznie, bezpośrednio przed wykonaniem podłoża. W przypadku przegłębienia wykopu w stosunku do poziomu przewidzianego w Dokumentacji Projektowej,

dopuszcza się wyrównanie poziomu posadowienia przez pogrubienie podłoża z kruszywa łamanego na koszt Wykonawcy.

- i) W przypadku wykonywania robót ziemnych w czasie mrozów lub pozostawieniem wykopów na czas zimy w gruntach wysadzinowych lub drobnoziarnistych należy zabezpieczyć podłoże gruntowe przed zamarznięciem lub usunąć przemarznąłą warstwę gruntu przed wznowieniem robót.
- j) Wykopy należy chronić przed dopływem wód powierzchniowych, opadowych i gruntowych. Sposób odwodnienia wykopów nie może powodować osłabienia lub zniszczenia naturalnej struktury gruntu.
- k) Jeżeli w dnie wykopu występują piaski drobne, niedopuszczalne jest pompowanie wody bezpośrednio z dołów fundamentowych.
- l) Jeżeli, wskutek zaniedbania Wykonawcy, grunty ulegną nawodnieniu, które spowoduje ich długotrwałą nieprzydatność, Wykonawca ma obowiązek usunięcia tych gruntów i zastąpienia ich gruntami przydatnymi na własny koszt bez jakichkolwiek dodatkowych opłat ze strony Zamawiającego.
- m) Jeżeli grunt jest zamarznięty nie należy odspajać go do głębokości około 0,5 metra powyżej projektowanych rzędnych robót ziemnych.
- n) Koparka powinna być ustawiona nie bliżej niż 60 cm od krawędzi wykopu lub poza strefą klina odłamu gruntu. Pomiędzy koparką a wykopem przebywanie osób jest zabronione.

5.5. Zabezpieczenie ścian wykopów

W wykopach o ścianach podpartych lub rozpartych należy przestrzegać, żeby:

- główne krawędzie bali przyściennych wystawały na wysokość 10 do 15 cm ponad teren,
- rozpory miały trwałe zabezpieczenie przed opadnięciem w dół,
- krawędzie wykopu były zabezpieczone szczelnie balami lub płytami żelbetowymi, w przypadku przewidywanego ruchu przy wykopie lub w zasięgu pracy żurawi,
- w wykopie rozpartym o głębokości większej od 1,0 m były wykonane dogodne wyjścia awaryjne.

Stan konstrukcji podporowych i rozporowych należy sprawdzać okresowo, a obowiązkowo niezwłocznie po wystąpieniu czynników niekorzystnych (duże opady atmosferyczne, mróz, szybka odwilż itp.). Rozbiórka zabezpieczeń ścian wykopów powinna być prowadzona w miarę wykonywania zasyпки. Pozostawienie obudowy dopuszczalne jest tylko w przypadkach technicznej niemożliwości jej usunięcia lub gdy wydobywanie elementów obudowy zagraża bezpieczeństwu pracy albo stwarza możliwość uszkodzenia konstrukcji wykonywanego obiektu.

5.6. Odwodnienia robót

Technologia wykonania wykopu musi umożliwiać jego prawidłowe odwodnienie w całym okresie trwania robót ziemnych. Wykonanie wykopów powinno postępować w kierunku podnoszenia się niwelety.

W czasie robót ziemnych należy zachować odpowiedni spadek podłużny i nadać przekrojom poprzecznym spadki, umożliwiające szybki odpływ wód z wykopu. O ile w dokumentacji projektowej nie zawarto innego wymagania, spadek poprzeczny nie powinien być mniejszy niż 4% w przypadku gruntów spoistych i nie mniejszy niż 2% w przypadku gruntów niespoistych. Należy uwzględnić ewentualny wpływ kolejności i sposobu odspajania gruntów oraz terminów wykonywania innych robót na spełnienie wymagań dotyczących prawidłowego odwodnienia wykopu w czasie postępu robót ziemnych.

Źródła wody, odsłonięte przy wykonywaniu wykopów, należy ująć w rowy i /lub drenaż. Wody opadowe i gruntowe należy odprowadzić poza teren pasa robót ziemnych. Wszelkie koszty związane z zabezpieczeniem wykopów przed zawilgoceniem ponosi Wykonawca. Koszty te należy oszacować na podstawie wizji w terenie, Dokumentacji Projektowej i przewidzieć w cenie ofertowej.

Przy pracach ziemnych należy przestrzegać następujących zasad:

- **roboty ziemne powinny być wykonywane w takiej kolejności, żeby było zapewnione łatwe i szybkie odprowadzenie wód powierzchniowych, opadowych i gruntowych w każdej fazie robót, poza rejon budowy,**
- **wykopy powinny być chronione przed niekontrolowanym napływem do nich wód pochodzących z opadów oraz przed przemarzaniem gruntów,**
- **ewentualne prace odwodnieniowe powinny być tak prowadzone, aby nie następowało wymywanie z podłoża gruntowego drobnych i pylastych frakcji z odwodnionych warstw bo spowoduje to rozluźnienie sypkiego podłoża, a co za tym idzie obniżenie jego nośności.**

5.7. Odkłady gruntu

5.7.1. Warunki ogólne wykonania odkładów

Roboty omówione w tym punkcie dotyczą postępowania z gruntami lub innymi materiałami, które zostały pozyskane w czasie wykonywania wykopów, a które nie będą wykorzystane do budowy nasypów oraz innych prac związanych z trasą drogową.

Grunty lub inne materiały powinny być przewiezione na odkład, jeżeli:

- stanowią nadmiar objętości w stosunku do objętości gruntów przewidzianych do wbudowania,
- są nieprzydatne do budowy nasypów oraz wykorzystania w innych pracach, związanych z realizacją robót stanowiących przedmiot zamówienia,
- ze względu na harmonogram robót nie jest ekonomicznie uzasadnione oczekiwanie na wbudowanie materiałów pozyskiwanych z wykopu.

Wykonawca może przyjąć, że zachodzi jeden z podanych wyżej przypadków tylko wówczas, gdy zostało to jednoznacznie określone w dokumentacji projektowej, harmonogramie robót lub przez Zarządzającego realizacją przedmiotu umowy.

5.7.2. Lokalizacja odkładu

Jeżeli pozwalają na to właściwości materiałów przeznaczonych do przewiezienia na odkład, materiały te powinny być w razie możliwości wykorzystane do wyrównania terenu, zasypania dołów i sztucznych wyrobisk oraz do ewentualnego poszerzenia nasypów. Roboty te powinny być wykonane zgodnie z dokumentacją projektową i odpowiednimi zasadami, dotyczącymi wbudowania i zagęszczania gruntów.

Jeżeli nie przewidziano zagospodarowania nadmiaru objętości w sposób określony powyżej, materiały te należy przewieźć na odkład.

Lokalizacja odkładu powinna być wskazana w dokumentacji projektowej lub przez Zarządzającego realizacją przedmiotu umowy. Jeżeli miejsce odkładu zostało wybrane przez Wykonawcę, musi być ono zaakceptowane przez Zarządzającego realizacją przedmiotu umowy.

Niezależnie od tego, Wykonawca musi uzyskać zgodę właściciela terenu.

Jeśli odkład zostanie wykonany w nie uzgodnionym miejscu lub niezgodnie z wymaganiami, to zostanie on usunięty przez Wykonawcę na jego koszt, według wskazań Zarządzającego realizacją przedmiotu umowy.

Konsekwencje finansowe i prawne, wynikające z ewentualnych uszkodzeń środowiska naturalnego wskutek prowadzenia prac w nie uzgodnionym do tego miejscu, obciążają Wykonawcę.

5.7.3. Zasady wykonania odkładów

Wykonanie odkładów, a w szczególności ich wysokość, pochylenie, zagęszczenie oraz odwodnienie powinny być zgodne z wymaganiami podanymi w dokumentacji projektowej lub określonymi na bieżąco przez Zarządzającego realizacją przedmiotu umowy. Jeżeli nie określono inaczej, należy przestrzegać ustaleń podanych w normie PN-S-02205:1998 to znaczy odkład powinien być uformowany w pryzmę o wysokości do 1,5 m, pochyleniu skarp od 1 do 1,5 i spadku korony od 2% do 5%.

Odkłady powinny być tak ukształtowane, aby harmonizowały z otaczającym terenem. Powierzchnie odkładów powinny być obsiane trawą, obsadzone krzewami lub drzewami albo przeznaczone na użytki rolne lub leśne, zgodnie z dokumentacją projektową.

Odszpanie materiału przewidzianego do przewiezienia na odkład powinno być przerwane, o ile warunki atmosferyczne lub inne przyczyny uniemożliwiają jego wbudowanie zgodnie z wymaganiami sformułowanymi w tym zakresie w dokumentacji projektowej, ST lub przez Zarządzającego realizacją przedmiotu umowy.

Przed przewiezieniem gruntu na odkład Wykonawca powinien upewnić się, że spełnione są warunki określone w punkcie 5.2. Jeżeli wskutek pochopnego przewiezienia gruntu na odkład przez Wykonawcę, zajdzie konieczność dowiezienia gruntu do wykonania nasypów z ukopu, to koszt tych czynności w całości obciąża Wykonawcę.

5.8. Zасыpywanie wykopu

Zасыpanie wykopów możliwe jest jedynie po uprzednim zezwoleniu Inspektora nadzoru wraz z odpowiednim wpisem do dziennika budowy.

Przed przystąpieniem do robót należy oczyścić wykop ze śmieci i odpadów budowlanych. Zасыpywanie wykopu należy wykonywać warstwami o grubości dostosowanej do przyjętej metody zagęszczania gruntu, która to grubość nie powinna przekraczać:

- przy zagęszczaniu ręcznym - 20 cm,
- przy zagęszczaniu ubijkami mechanicznymi lub wibratorami - 40 cm.

Zасыпки wykopów instalacyjnych wykonać z miejscowych piasków zagęszczonych co najmniej tak jak grunty rodzime (lub nasypy budowlane).

5.9. Zasady wykorzystania gruntów

Grunty uzyskane przy wykonywaniu wykopów powinny być przez Wykonawcę wykorzystane w maksymalnym stopniu do budowy nasypów. Grunty przydatne do budowy nasypów mogą być wywiezione poza teren budowy tylko wówczas, gdy stanowią nadmiar objętości robót ziemnych i za zezwoleniem Inspektora Nadzoru Inwestorskiego.

Jeżeli grunty przydatne, uzyskane przy wykonaniu wykopów, nie będą nadmiarem objętości robót ziemnych, zostały za zgodą Inspektora Nadzoru Inwestorskiego wywiezione przez Wykonawcę poza teren budowy z przeznaczeniem innym niż budowa nasypów lub wykonanie prac objętych umową, Wykonawca jest zobowiązany do dostarczenia równoważnej objętości gruntów przydatnych ze źródeł własnych, zaakceptowanych przez Inspektora Nadzoru Inwestorskiego.

Grunty i materiały nieprzydatne do budowy nasypów, powinny być wywiezione przez Wykonawcę na odkład. Zapewnienie terenów na odkład należy do obowiązków Zamawiającego, o ile nie określono tego inaczej w Umowie. Inspektor Nadzoru Inwestorskiego może nakazać pozostawienie na terenie budowy gruntów, których czasowa nieprzydatność wynika jedynie z powodu zamarznięcia lub nadmiernej wilgotności.

5.10. Wykonanie podkładów z ubitych materiałów sypkich

Kruszywo powinno być rozkładane w warstwie o jednakowej grubości, z zachowaniem wymaganych spadków i rzędnych wysokościowych. Grubość rozłożonej warstwy luźnego kruszywa powinna być taka, aby po jej zagęszczeniu osiągnięto grubość projektowaną. Natychmiast po końcowym wyprofilowaniu warstwy podsypki należy przystąpić do jej zagęszczania. Nierówności lub zagłębienia powstałe w czasie zagęszczania powinny być wyrównywane na bieżąco przez spulchnienie warstwy i dodanie lub usunięcie materiału, aż do otrzymania równej powierzchni. Zagęszczenie należy kontynuować do osiągnięcia wskaźnika zagęszczenia 1,0 według normalnej próby Proctora, przeprowadzonej według PN-B-04481. Wskaźnik zagęszczenia należy określać zgodnie z BN-77/8931-12. W przypadku, gdy gruboziarnisty materiał wbudowany w warstwę uniemożliwia przeprowadzenie badania zagęszczenia według normalnej próby Proctora, kontrolę zagęszczenia należy oprzeć na metodzie obciążeń płytowych. Należy określić pierwotny i wtórny moduł odkształcenia warstwy według BN-64/8931-02. Stosunek wtórnego i pierwotnego modułu odkształcenia nie powinien przekraczać 2,2. Wilgotność kruszywa podczas zagęszczania powinna być równa wilgotności optymalnej z tolerancją od -20% do +10% jej wartości. W przypadku, gdy wilgotność kruszywa jest wyższa od wilgotności optymalnej, kruszywo należy osuszyć przez mieszanie i napowietrzanie. W przypadku, gdy wilgotność kruszywa jest niższa od wilgotności optymalnej, kruszywo należy zwilżyć określoną ilością wody i równomiernie wymieszać.

5.11. Wymagania dotyczące zagęszczenia gruntu

Zagęszczenie gruntu w wykopach i miejscach zerowych robót ziemnych powinno spełniać wymagania, dotyczące minimalnej wartości wskaźnika zagęszczenia $I_s=0,92$.

Jeżeli grunty rodzime w wykopach i miejscach zerowych nie mają wymaganego wskaźnika zagęszczenia to przed wykonaniem konstrukcji fundamentów należy je dogęścić do ww. wartości I_s . Jeżeli wartości wskaźnika zagęszczenia określone powyżej nie mogą być osiągnięte przez bezpośrednie zagęszczenie gruntów rodzimych, to należy podjąć środki w celu ulepszenia gruntów podłoża, umożliwiające uzyskanie wymaganych wartości wskaźnika zagęszczenia.

Możliwe do zastosowania środki, zaproponuje Wykonawca i przedstawia do akceptacji Inspektora Nadzoru Inwestorskiego. Po zagęszczeniu gruntów pod fundamenty należy dokonać badań nośności podłoża (np. płytą statyczną). Prace przy wykonywaniu nasypów budowlanych prowadzić pod stałym nadzorem geologa. Dokonać odbioru zagęszczenia gruntów.

6. KONTROLA JAKOŚCI ROBÓT

6.1. Zasady ogólne kontroli jakości robót

Ogólne wymagania dotyczące prowadzenia kontroli jakości robót omówiono w punkcie 6 ogólnej specyfikacji technicznej.

Przed przystąpieniem do robót ziemnych Wykonawca powinien sprawdzić prawidłowość wykonania robót pomiarowych i przygotowawczych i prowadzić systematyczne badania kontrolne dostarczając kopie ich wyników do Inspektora. Badania kontrolne należy wykonać w zakresie i z częstotliwością gwarantującą zachowanie wymagań dotyczących jakości robót.

Wymiary wykopów w planie powinny być wykonane z dokładnością ± 10 cm. Ostateczny poziom dna wykopu przed wykonaniem warstwy wyrównawczej powinien być wykonany z tolerancją ± 5 cm w stosunku do rzędnych projektowanych.

Zagęszczenie gruntu w dnie wykopu pod nowo wznoszoną konstrukcją powinno spełniać wymagania, dotyczące minimalnej wartości wskaźnika zagęszczenia $I_s=0,97$, dla konstrukcji kubaturowych i 0,95 dla konstrukcji ziemnych.

6.2. Badania i pomiary w czasie wykonywania robót ziemnych - dokumenty kontrolne

Wyniki badań i pomiarów kontrolnych w czasie wykonywania robót ziemnych należy wpisywać do:

- protokołów odbiorów robót zanikających lub ulegających zakryciu,
- dziennika budowy.

Przy wykonywaniu wykopów powinny być przeprowadzone następujące badania:

- sprawdzenie wymiarów,
- sprawdzenie zgodności rodzaju gruntu oraz aktualnego stanu poziomu wód gruntowych z danymi podanymi w dokumentacji technicznej,
- odwodnienie wykopów,
- sprawdzenie zabezpieczeń (rozparć),
- sprawdzenie zagęszczenia gruntu w wykopie.

W czasie wykonywania wykopów kontrolę nad przebiegiem prac w zakresie ich geometrii powinna prowadzić służba geodezyjna Wykonawcy.

6.3. Sprawdzenie jakości wykonania wykopów i koryt

Sprawdzenie wykonania jakości wykopów polega na kontrolowaniu zgodności z wymaganiami określonymi w niniejszej specyfikacji oraz w dokumentacji projektowej. W czasie kontroli szczególną uwagę należy zwrócić na:

- odspajanie gruntów w sposób nie pogarszający ich właściwości,
- prawidłowość wytyczenia robót w terenie,
- przygotowanie terenu,
- rodzaj i stan gruntu w podłożu,
- wymiary wykopów,
- zabezpieczenie i odwodnienie wykopów.

6.4. Sprawdzenie zagęszczenia gruntów

Sprawdzenie przeprowadza się na podstawie wyników podanych w dokumentach kontrolnych oraz przez przeprowadzenie wrywkowych badań bezpośrednich. Badania zagęszczenia wykonywane w czasie odbioru przeprowadza się w górnych warstwach korpusu ziemnego do głębokości około 1,0 metra poniżej jego korony, a w dolnych warstwach, tylko w przypadku, gdy zachodzą wątpliwości, co do właściwego zagęszczenia gruntu w tych warstwach.

7. OBMIAR ROBÓT

Ogólne wymagania dotyczące obmiarów robót omówiono w punkcie 7 ogólnej specyfikacji technicznej. Jednostką obmiarową robót związanych z wykonaniem robót ziemnych jest metr sześcienny [m³], metr kwadratowy [m²], tona [t], kurs.

8. ODBIÓR ROBÓT

Ogólne wymagania dotyczące prowadzenia odbioru robót omówiono w punkcie 8 ogólnej specyfikacji technicznej.

Odbiór powinien polegać na sprawdzeniu zgodności z rysunkami dokumentacji projektowej i postanowieniami niniejszej specyfikacji technicznej.

Roboty ziemne uznaje się za wykonane zgodnie z dokumentacją projektową, jeżeli wszystkie wyniki badań przeprowadzonych przy odbiorach okazały się zgodne z wymaganiami. W przypadku, gdy wykonanie choć jednego elementu robót ziemnych okazało się niezgodne z wymaganiami, roboty ziemne uznaje się za niezgodne z dokumentacją projektową i Wykonawca robót zobowiązany jest doprowadzić roboty do zgodności z wymaganiami i przedstawić je do ponownego odbioru. Dodatkowe roboty w opisanej wyżej sytuacji nie podlegają zapłacie.

9. PODSTAWA PŁATNOŚCI

Płatność za wykonane roboty odbywać się będzie na podstawie zapisów zawartych w umowie z Inwestorem.

10. PRZEPISY ZWIĄZANE

PN-B-06050:1999	Geotechnika. Roboty ziemne. Wymagania ogólne.
PN-B-02481:1998	Geotechnika. Terminologia podstawowa, symbole literowe i jednostki miary.
BN-77/8931-12	Oznaczanie wskaźnika zagęszczenia gruntów.
PN-B-10736:1999	Roboty ziemne - Wykopy otwarte dla przewodów wodociągowych i kanalizacyjnych - Warunki techniczne wykonania.
PN-EN 1997-2:2009	Eurokod 7 - Projektowanie geotechniczne - Część 2: Rozpoznanie i badanie podłoża fundamentowego.

Ustawa z dnia 7 lipca 1994r. – Prawo budowlane (Dz. U. z 2002r. Nr 106 poz.1126) z późniejszymi zmianami (ostatnia zmiana z 2003r. Dz. U. Nr 80 poz. 718).

Rozporządzenie Ministra Infrastruktury z dnia 26.06.2002r. w sprawie dziennika budowy, montażu i rozbiórki tablicy informacyjnej oraz ogłoszenia zawierającego dane dotyczące bezpieczeństwa pracy i ochrony zdrowia.

Rozporządzenie Ministra Infrastruktury z dnia 6 lutego 2003r. w sprawie bezpieczeństwa i higieny pracy podczas wykonywania robót budowlanych (Dz. U. z 2003 r. Nr 48 poz. 401).

Umowa z Inwestorem.

Dokumentacja projektowa.

Nie wymienienie tytułu jakiegokolwiek dziedziny, grupy, podgrupy czy normy nie zwalnia Wykonawcy od obowiązku stosowania wymogów określonych prawem polskim. Wykonawca będzie przestrzegał praw autorskich i patentowych. Jest zobowiązany do odpowiedzialności za spełnienie wszystkich wymagań prawnych w odniesieniu do używanych opatentowanych urządzeń lub metod.

SPECYFIKACJA TECHNICZNA WYKONANIA I ODBIORU ROBÓT

B - 01.02.01

PODŁOŻA I PODKŁADY Z ZAPRAW I BETONU

SPIS TREŚCI

- 1. WSTĘP**
 - 2. MATERIAŁY**
 - 3. SPRZĘT**
 - 4. TRANSPORT**
 - 5. WYKONANIE ROBÓT**
 - 6. KONTROLA JAKOŚCI ROBÓT**
 - 7. OBMIAR ROBÓT**
 - 8. ODBIÓR ROBÓT**
 - 9. PODSTAWA PŁATNOŚCI**
 - 10. PRZEPISY ZWIĄZANE**
-

1. WSTĘP

1.1. Przedmiot ST

W niniejszej ST omówiono wymagania dotyczące wykonania i odbioru robót w zakresie podłoży i podkładów z zapraw i betonu, które zostaną wykonane w ramach dokumentacji projektowej dla zadania pn. „Projekt hali sportowo-widowiskowej wraz z zagospodarowaniem terenu przy ul. Zarzecze 26”.

Klasyfikacja wg Wspólnego Słownika Zamówień (CPV)

<i>Grupa</i>	<i>Klasa</i>	<i>Kategoria</i>	<i>Opis</i>
45200000-9			Roboty budowlane w zakresie wznoszenia kompletnych obiektów budowlanych lub ich części oraz w zakresie inżynierii lądowej i wodnej.
	45260000-7		Roboty w zakresie wykonywania pokryć i konstrukcji dachowych i inne podobne roboty specjalistyczne.
		45262000-1	Specjalne roboty budowlane, inne iż dachowe.
		45262300-4	Betonowanie.
		45262350-9	Betonowanie bez zbrojenia.

1.2. Zakres stosowania

Szczegółowa specyfikacja techniczna jest stosowana jako dokument przetargowy i kontraktowy przy zleceniu i realizacji robót wymienionych w pkt. 1.1.

1.3. Określenia podstawowe

Określenia i nazewnictwo użyte w niniejszej specyfikacji technicznej ST są zgodne z obowiązującymi podanymi w normach PN i przepisach Prawa budowlanego.

Użyte w ST wymienione poniżej określenia należy rozumieć w każdym przypadku następująco:

Beton zwykły - beton o gęstości w stanie suchym większej niż 2000 kg/m³ i nieprzekraczającej 2600 kg/m³, wykonany z cementu, wody, kruszywa mineralnego o frakcjach piaskowych i grubszych oraz ewentualnych dodatków mineralnych i domieszek chemicznych.

Mieszanka betonowa - mieszanka wszystkich składników przed związaniem betonu.

Zaczyn cementowy - mieszanka cementu i wody.

Zaprawa - mieszanka cementu, wody, składników mineralnych i ewentualnych dodatków przechodzących przez sito kontrolne o boku oczka kwadratowego 2 mm.

Podłoże – warstwa zagęszczonych materiałów sypkich.

Podkład – warstwa wyrównująca lub spadkowa.

1.4. Zakres robót objętych ST

Ustalenia zawarte w niniejszej ST dotyczą zasad prowadzenia wszelkich robót związanych z wykonaniem podkładów i podłoży z zapraw i betonu. Zakres niniejszej ST obejmuje wykonanie:

- Podkładu z chudego betonu C8/10 o gr. 10,0 cm.
Warstwy z betonu C25/30 jako podłoże pod nowoprojektowane fundamenty.
- Podosypki piaskowo-żwirowej zagęszczonej do $I_s = 0,98$.
- Betonowego kapinosu $h=20\text{cm}$ realizowanego razem z posadzką betonową zewnętrzną.
- Betonowych nawierzchni w magazynie głównym (pom. nr 1.29)
- Wszelkich innych podkładów z zapraw i betonu wykonywanych w ramach niniejszej inwestycji zgodnie z dokumentacją projektową.

UWAGA!

Ewentualne przewarstwienia gruntów nienośnych należy wybrać i zastąpić chudym betonem bądź podsypką żwirową zagęszczaną warstwami do $ID > 0,6$. Odbioru dna wykopu i poziomu posadowienia dokona uprawniony geolog wpisem do dziennika budowy. Uziom fundamentowy zakotwić do zbrojenia według projektu instalacji odgromowej.

Szczegółowe wymagania dotyczące wykonania nawierzchni i posadzek betonowych opisano w ST: „Betonowe nawierzchnie i posadzki” – str. 294.

1.5. Ogólne wymagania dotyczące robót

Dokumentacja Projektowa i Specyfikacje Techniczne (ST) oraz inne dodatkowe dokumenty przekazane przez Inspektora (np. protokoły konieczności na roboty dodatkowe, zamiennie i zaniechania) stanowią o zamówionym zakresie i są integralną częścią umowy, a wymagania w nich zawarte są obowiązujące dla Wykonawcy. Wykonawca nie może wykorzystywać błędów w Dokumentacji Projektowej lub ich pomijać. O ich wykryciu powinien natychmiast powiadomić Inspektora, który w porozumieniu z projektantem dokona odpowiednich zmian lub poprawek. Wszystkie wykonane roboty i dostarczone materiały winny być zgodne z Dokumentacją Projektową i ST.

Dane określone w Dokumentacji Projektowej i w ST uważane są za wartości docelowe, od których dopuszczalne są odchylenia w ramach określonego przedziału tolerancji.

Cechy materiałów muszą być jednorodne i wykazywać zgodność z określonymi wymogami, a rozrzuty tych cech nie mogą przekraczać dopuszczalnego przedziału tolerancji. W przypadku, gdy roboty lub materiały nie będą w pełni zgodne z Dokumentacją Projektową lub ST i wpłynie to na zmianę parametrów wykonanych elementów budowli, to takie materiały winny być niezwłocznie zastąpione innymi, a roboty wykonane od nowa na koszt Wykonawcy.

2. MATERIAŁY

2.1. Wymagania ogólne

Do wykonania podłoży i podkładów z zapraw i betonu mogą być stosowane wyroby producentów krajowych i zagranicznych. Wszystkie materiały użyte do wykonania betonu muszą posiadać aktualne polskie aprobaty techniczne lub odpowiadać Polskim Normom (Dz. U. Nr 92 poz 881). Wykonawca uzyska przed zastosowaniem wyrobu akceptację Inspektora Nadzoru. Zatwierdzenie jednego materiału z danego źródła nie oznacza automatycznego zatwierdzenia pozostałych materiałów z tego źródła. Jeżeli materiały z akceptowanego źródła są niejednorodne lub nie zadawalającej jakości, Wykonawca powinien zmienić źródło zaopatrywania w materiały. Odbiór techniczny materiałów powinien być dokonywany według wymagań i w sposób określony aktualnymi normami.

2.2. Materiały potrzebne do wykonania robót

2.2.1. Kruszywo

Podczas ustalania składu betonu, przy doborze naturalnego kruszywa zwykłego należy kierować się postanowieniem ogólnym normy PN-EN 206:2014-04 oraz PN-EN 12620+A1:2010.

Do wykonywania elementów zewnętrznych należy stosować kruszywo o mrozoodporności klasy F1.

2.2.2. Woda zarobowa

Woda zarobowa do zapraw powinna spełniać warunki normy PN-EN 1008:2004, która podaje wymagania dla wody stosowanej do wytwarzania mieszanki betonowej oraz podaje metody oceny przydatności wody.

2.2.3. Cement

Cement pochodzący z każdej dostawy musi spełniać wymagania zawarte w normie PN-EN 197-1:2012 oraz PN-EN 206-1.

Do każdej partii dostarczonego cementu musi być dołączone potwierdzenie zgodności bądź też certyfikat zgodności z wymaganiami odpowiedniej normy lub specyfikacji (atest). Każda partia dostarczonego cementu przed jej użyciem do wytworzenia mieszanki betonowej musi uzyskać akceptację Inspektora nadzoru. Zakazuje się pobierania cementu ze stacji przesypowych (silosów), jeżeli nie ma pewności, że dostarczany jest tam, tylko jeden rodzaj cementu z tej samej cementowni.

Jeśli nie przeprowadza się badań wytrzymałościowych cementu przed jego użyciem, to w przypadku podejrzenia, że rozpoczął się proces starzenia, należy skontrolować ewentualny jego stopień zwiertzenia, przejawiający się powstawaniem wyżej opisanych grudek. Zwiertzenie jest efektem higroskopijności cementów, tzn. reakcji łączenia się cementu z wilgocią zawartą w powietrzu. W celu oceny, czy dany materiał nadaje się jeszcze do użycia należy przeprowadzić następujące badania:

- a) jeżeli cement zawiera grudki dające się łatwo roznieść w palcach lub rozpadające się w wodzie, można go używać do betonu pod warunkiem zwiększenia ilości cementu, aby wskaźnik cementowo-wodny c/w był wyższy o 10% w stosunku do pierwotnie przyjętego,
- b) jeśli cement zawiera grudki niedające się roznieść w palcach i jednocześnie nierozpuszczalnych w wodzie, to usuwamy grudki z cementu przez przesianie go na sicie o oczkach kwadratowych wielkości 2mm; jeżeli grudek jest nie więcej niż 30% w stosunku ciężarowym, to przesianego cementu można użyć – po uprzednim sprawdzeniu wytrzymałości betonu.

2.2.4. Chudy beton

Beton powinien być przygotowany na węźle betoniarskim i dostarczony z świadectwem zgodności z zatwierdzoną przez Inspektora nadzoru recepturą. Każda partia betonu winna posiadać atest producenta oraz świadectwo zgodności z recepturą. Wymagania co do szczelności i mrozoodporności wg PN-EN 206:2014-04, tj.: nasiąkliwość nie większa jak 4% mrozoodporność przy ubytku masy nie większym niż 5%, spadek wytrzymałości nie większy od 20% po 150 cyklach zamrażania i rozmrażania.

Standard przygotowania chudego betonu zgodny z obowiązującą normą PN-EN 206-1:2003 Beton – Część 1: Wymagania, właściwości, produkcja i zgodność.

2.2.5. Impregnaty

Należy stosować impregnaty i preparaty gruntujące zgodnie z dokumentacją projektową.

3. SPRZĘT

3.1. Wymagania ogólne

Wykonawca jest zobowiązany do używania jedynie takiego sprzętu, który nie spowoduje niekorzystnego wpływu na jakość wykonywanych robót i będzie gwarantować przeprowadzenie robót, zgodnie z zasadami określonymi w Dokumentacji Projektowej i ST. W przypadku braku ustaleń w wymienionych dokumentach, zasady pracy sprzętu powinny być uzgodnione i zaakceptowane przez inspektora nadzoru inwestorskiego.

Sprzęt należący do Wykonawcy lub wynajęty do wykonania robót musi być utrzymany w dobrym stanie technicznym i w gotowości do pracy. Wykonawca dostarczy, na żądanie, Inspektorowi nadzoru inwestorskiego kopie dokumentów potwierdzających dopuszczenie sprzętu do użytkowania, tam gdzie jest to wymagane przepisami. Jeżeli przewiduje się możliwość wariantowego użycia sprzętu przy wykonywanych robotach, Wykonawca powiadomi Inspektora nadzoru inwestorskiego o swoim zamiarze wyboru i uzyska jego akceptację. Wybrany sprzęt po akceptacji, nie może być później zmieniany bez zgody Inspektora.

Jakikolwiek sprzęt, maszyny, urządzenia i narzędzia nie gwarantujące zachowania warunków technologicznych, nie zostaną przez Inspektora nadzoru inwestorskiego dopuszczone do robót. Wykonawca jest zobligowany do skalkulowania kosztów jednorazowych sprzętu w cenie jednostkowej robót, do których ten sprzęt jest przeznaczony. Koszty transportu sprzętu nie podlegają oddzielnej zapłacie.

3.2. Sprzęt do wykonania robót

Wykonawca przystępujący do robót muszą korzystać z następującego sprzętu:

- mieszarki do zapraw,
- betoniarki wolnospadowej,
- przenośnych zbiorników na wodę,
- drobnego sprzętu do rozkładania mieszanki betonowej,
- polewaczek do pielęgnacji betonu,
- elektronarzędzi.

4. TRANSPORT

4.1. Wymagania ogólne

Ogólne wymagania dotyczące transportu podano w części „Wymagania ogólne” pkt 4 specyfikacji technicznej. Materiały workowane należy zabezpieczyć w odpowiedni sposób przed zawilgoceniem, na foliowanych paletach.

Wykonawca zapewni, aby tymczasowo składowane materiały, (do czasu, gdy będą one potrzebne do wbudowania) były zabezpieczone przed zniszczeniem, zachowały swoją jakość i właściwości oraz były dostępne do kontroli przez Inspektora nadzoru inwestorskiego. Przechowywanie materiałów musi się odbywać na zasadach i w warunkach odpowiednich dla danego materiału oraz w sposób skutecznie zabezpieczający przed dostępem osób trzecich. Wszystkie miejsca czasowego składowania materiałów powinny być po zakończeniu robót doprowadzone przez Wykonawcę do ich pierwotnego stanu.

4.2. Transport materiałów

4.2.1. Materiały workowane

Materiały workowane powinien być zabezpieczony przed zawilgoceniem, przewożony na foliowanych paletach.

4.2.2. Mieszanka betonowa

Masę betonową należy transportować środkami nienaruszającymi jednorodności masy, nie doprowadzając do segregacji masy. Czas trwania transportu i jego organizacja powinny zapewniać dostarczenie do miejsca układania masy betonowej o takim stopniu ciekłości, jaki został ustalony dla danego sposobu zagęszczenia i rodzaju konstrukcji. Do transportu należy stosować mieszalniki na podwoziach samochodowych. Podawanie i układanie mieszanki betonowej można wykonywać przy pomocy pompy do betonu lub innych środków zaakceptowanych przez Inspektora Nadzoru Inwestorskiego. Stosowanie środków transportu bez mieszalnika jest niedopuszczalne.

Czas transportu i wbudowania mieszanki nie powinien być dłuższy niż:

- 90 minut przy temperaturze otoczenia +15°C,
- 70 minut przy temperaturze otoczenia +20°C,
- 30 minut przy temperaturze otoczenia +30°C.

4.3. Przechowywanie i składowanie materiałów

Wykonawca zapewni, aby tymczasowo składowane materiały (do czasu, gdy będą one potrzebne do wbudowania) były zabezpieczone przed zniszczeniem, zachowały swoją jakość i właściwości oraz były dostępne do kontroli przez Inspektora Nadzoru Inwestorskiego. Przechowywanie materiałów musi się odbywać na zasadach i w warunkach odpowiednich dla danego materiału oraz w sposób skutecznie zabezpieczający przed dostępem osób trzecich. Wszystkie miejsca czasowego składowania materiałów powinny być po zakończeniu robót doprowadzone przez Wykonawcę do ich pierwotnego stanu.

5. WYKONANIE ROBÓT

5.1. Wymagania ogólne

Wykonywanie podłoży można rozpocząć po uzyskaniu zezwolenia Inspektora Nadzoru potwierdzonego wpisem do dziennika budowy. W przypadku, gdy roboty wykonywane są także w nocy konieczne jest wcześniejsze przygotowanie odpowiedniego oświetlenia zapewniającego prawidłowe wykonawstwo robót i dostateczne warunki bezpieczeństwa pracy.

5.2. Wykonanie robót

5.2.1. Podłoże - piasek zagęszczony

Grunt nośny – piasek o określonej grubości, układany warstwami i zagęszczony na mokro wykonywać wg ST „Roboty ziemne przy wykonaniu wykopów”.

5.2.2. Podkład z chudego betonu

Podkłady z betonu wykonywać zgodnie z „ST - Betonowanie konstrukcji” wg projektu konstrukcji. W miejscach określonych projektem wykonać podłoże ze spadkiem.

Mieszankę chudego betonu o ściśle określonym uziarnieniu, zawartości cementu i wilgotności optymalnej należy wytwarzać w mieszarkach stacjonarnych, gwarantujących otrzymanie jednorodnej mieszanki. Mieszanka po wyprodukowaniu powinna być od razu transportowana na miejsce wbudowania, w sposób zabezpieczony przed segregacją i nadmiernym wysychaniem. Podbudowa z chudego betonu nie może być wykonywana wtedy, gdy temperatura powietrza spadła poniżej 5°C, gdy podłoże jest zamrożone oraz podczas opadów deszczu. Wykonywać ją należy w jednej warstwie o grubości od 10 do 20 cm po zagęszczeniu. Po rozłożeniu i wyprofilowaniu mieszanki należy rozpocząć jej zagęszczenie. Zagęszczenie podbudów o jednostronnym spadku poprzecznym powinno rozpocząć się od niżej położonej krawędzi i przesuwac się pasami podłużnymi, częściowo nakładającymi się w stronę wyżej położonej krawędzi podbudowy. Pojawiające się w czasie wałowania zaniżenia, ubytki, rozwarstwienia i podobne wady powinny być natychmiast naprawione przez zerwanie warstwy w miejscach wadliwie wykonanych na pełną głębokość i wbudowanie nowej mieszanki albo przez ścięcie nadmiaru, wyrównanie i zagęszczenie. Powierzchnia zagęszczonej warstwy powinna mieć prawidłowy przekrój poprzeczny i jednolity wygląd.

5.2.3. Szlichta cementowa

Szlichta cementowa jest mieszanką cementu portlandzkiego z piaskiem w proporcji 1:3. Po rozrobieniu wodą konsystencja jest plastyczna. Szlichtę wylewać należy między listwami kierunkowymi, zacierać i wygładzać pacą. Podczas schnięcia podkład się kurczy, dlatego jego powierzchnię należy podzielić dylatacjami. Wylewka przez pierwsze 10 dni wymaga zwilżania wodą. Całkowitą wytrzymałość mechaniczną uzyskuje się dopiero po 28 dniach. Zaleca się rozprowadzanie materiału drewnianą lub metalową łątą. Grubość podkładu cementowego układanego na izolacji termicznej lub akustycznej nie może być mniejsza niż 3,5-4 cm. Jeśli taka grubość jest wymagana, należy dokonać zbrojenia wylewki.

5.2.4. Wylewka betonowa

Przygotowanie podłoża

Przed przystąpieniem do prac istniejące podłoże oczyścić. Szczeliny i większe spękania istniejącego podkładu należy wyreperować np. stosując zapraw wyrównującą. Podłoża betonowe muszą mieć co najmniej 6 miesięcy, a jastrychy cementowe - co najmniej 4 tygodnie i wilgotność nie większą niż 2% - przed układaniem wylewek.

Dylatacje

W przypadku wykonywania podkładu związanego z podłożem, należy przenieść ewentualne dylatacje występujące w podłożu tak aby pokrywały się z nimi dylatacje w wykonywanym podkładzie. Przed wylaniem jastrychu należy wykonać dylatacje oddzielające od ścian i innych elementów stosując specjalną taśmę dylatacyjną bądź pasy styropianu najlepiej o grubości 10 mm. Krawędzie wolne wylewanego obszaru należy zabezpieczyć przed spływaniem wylewki i też zastosować dylatację oddzielającą od ogranicznika.

Układanie siatek zbrojeniowych

Rozłożyć plansze siatki stalowej - każda plansza ma długość około 2,40 m. Wiązać je ze sobą, aż do otrzymania pożądanej powierzchni (plansze powinny zachodzić na siebie na szerokość jednego oczka lub 15 cm). Należy zachować odległość minimalnie 2,5 cm między planowanym brzegiem wylewki i siatką, aby zapewnić otulinę zbrojenia betonem. Zbrojenie układa się wewnątrz pól utworzonych przez profile dylatacyjne.

Przygotowanie mieszanki

Suchą mieszankę należy wsypywać stopniowo do pojemnika zawierającego odpowiednią ilość czystej, chłodnej wody, mieszając ręcznie lub mechanicznie za pomocą wolnoobrotowego mieszadła, aż do uzyskania jednorodnej, pozbawionej grudek masy. Odstawić na czas dojrzewania wynoszący 5 minut i ponownie dokładnie wymieszać.

Wykonanie wylewki

Przygotowaną zaprawę należy układać pomiędzy listwami kierunkowymi, zgodnie z dokumentacją projektową, z zachowaniem odpowiednich spadków. Nadmiar zaprawy ściągnąć łątą po prowadnicach i po wstępnym związaniu zatrzeć powierzchnię pacą.

5.2.5. Impregnaty

Należy każdorazowo stosować się do zaleceń producenta.

5.3. Pobranie próbek i badanie

Na wykonawcy spoczywa obowiązek zapewnienia wykonania badań laboratoryjnych przewidzianych normą PN-EN 206:2014-04 oraz gromadzenie, przechowywanie i okazywanie Inżynierowi wszystkich wyników badań dotyczących jakości betonu i stosowanych materiałów.

6. KONTROLA JAKOŚCI ROBÓT

6.1. Wymagania ogólne

Ogólne wymagania dotyczące kontroli jakości robót podano w części „Wymagania ogólne” pkt 6 specyfikacji technicznej.

6.2. Badania w czasie robót

Dostarczone na plac budowy materiały należy kontrolować pod względem ich jakości. Zasady dokonywania takiej kontroli powinien ustalić kierownik budowy w porozumieniu z Inspektorem nadzoru. Kontrola jakości polega na sprawdzeniu, czy dostarczone materiały i wyroby posiadają:

- Certyfikat na znak bezpieczeństwa wykazujący, że zapewniono zgodność z kryteriami technicznymi określonymi na podstawie Polskich Norm, aprobat technicznych oraz właściwych przepisów i dokumentów technicznych.
- Deklarację zgodności lub certyfikat zgodności z Polską Normą lub aprobatą techniczną, w przypadku wyrobów, dla których nie ustanowiono Polskiej Normy, jeżeli nie są objęte certyfikacją określoną wyżej.
- Na sprawdzeniu właściwości technicznych dostarczonego wyrobu na podstawie tzw. badań doraźnych.

Wyniki badań materiałów powinny być wpisywane do dziennika budowy akceptowane przez Inspektora budowy.

6.3. Badania w czasie odbioru

Badania podkładów wyrównawczych i spadkowych powinny być przeprowadzane w sposób umożliwiający ocenę wszystkich wymagań a w szczególności:

- zgodności z dokumentacją projektową i zmianami w dokumentacji powykonawczej (przez oględziny i pomiary),
- stan podłoża na podstawie protokołów badań międzyoperacyjnych,
- jakości zastosowanych materiałów i wyrobów na podstawie deklaracji zgodności lub certyfikatów zgodności przedłożonych przez dostawców.

Prawidłowości wykonania podkładów przez sprawdzenie:

- równości płaszczyzny poziomej lub pochylonej, zgodnie z ustalonym spadkiem przy użyciu dwumetrowej łąty, przykładanej w dowolnym miejscu nie powinna wykazywać prześwitów większych niż 2 mm,
- odchylenia powierzchni podkładu od płaszczyzny poziomej lub pochylonej nie powinny przekraczać 2 mm długości łąty i 5 mm na całej długości lub szerokości pomieszczenia.

6.4. Ocena wyników badań

Wszystkie materiały muszą spełniać określone w ST wymagania. Wszystkie elementy robót, które wykazują odstępstwa od postanowień ST powinny zostać rozebrane i ponownie wykonane na koszt Wykonawcy.

7. OBMIAR ROBÓT

Ogólne zasady obmiaru robót podano w części „Wymagania ogólne” pkt 7 specyfikacji technicznej. Jednostką obmiarową wykonania podłoża i podkładów z zapraw i betonu są m^2 , m^3 .

8. ODBIÓR ROBÓT

8.1. Ogólne zasady odbioru podkładów

Ogólne zasady odbioru robót podano w części „Wymagania ogólne” pkt 8.

8.2. Odbiór podłoża

Odbiór podłoża należy przeprowadzić bezpośrednio przed przystąpieniem do wykonania podkładów. Jeżeli odbiór podłoża odbywa się po dłuższym czasie od jego wykonania, należy podłoże oczyścić z zanieczyszczeń.

8.3. Odbiór podkładów

Odbiór następuje po stwierdzeniu zgodności ich wykonania z zamówieniem, którego przedmiot określa dokumentacja projektowa a także dokumentacja powykonawcza, w której podane są uzgodnione zmiany

dokonane podczas prac. Zgodność wykonania wykładzin stwierdza się na podstawie porównania wyników badań kontrolnych wymienionych w pkt 6 z wymaganiami i tolerancjami podanymi w pozostałych punktach. Podkłady powinny być odebrane, jeśli wszystkie wyniki badań kontrolnych są pozytywne.

Odbiór powinien obejmować sprawdzenie:

- wytrzymałości podkładu na ściskanie i zginanie przez ocenę laboratoryjnie przeprowadzonych próbek kontrolnych pozostawionych w czasie wykonywania robót,
- równości podkładu,
- odchyień od płaszczyzny poziomej lub określonej wyznaczonym spadkiem za pomocą dwu metrowej łąty i poziomicy, odchylenia mierzyć z dokładnością do 1 mm,
- wyglądu zewnętrznego przez ocenę wzrokową,
- prawidłowości ukształtowania powierzchni,
- prawidłowości wykonania szczelin dylatacyjnych i przeciwskurczowych,
- prawidłowości wykonania spadków.

Odbiór gotowych podkładów powinien być potwierdzony protokołem, który zawiera:

- ocenę wyników badań,
- wykaz wad i usterek ze wskazaniem możliwości usunięcia,
- stwierdzenia zgodności lub niezgodności wykonania z zamówieniem.

9. PODSTAWA PŁATNOŚCI

Płatność za wykonane roboty odbywać się będzie na podstawie zapisów zawartych w Umowie z Inwestorem.

10. PRZEPISY ZWIĄZANE

PN-EN 206:2014-04	Beton - Wymagania, właściwości, produkcja i zgodność.
PN-EN 12620+A1:2010	Kruszywa do betonu.
PN-EN 196-1:2006	Metody badania cementu – Część 1: Oznaczenie wytrzymałości.
PN-EN 196-3+A1:2011	Metody badania cementu – Część 3: Oznaczenie czasów wiązania i stałości objętości.
PN-EN 196-6:2011	Metody badania cementu – Część 6: Oznaczenie stopnia zmielenia.
PN-EN 197-1:2012	Cement - Część 1: Skład, wymagania i kryteria zgodności dotyczące cementów powszechnego użytku.
PN-EN 1008:2004	Woda zarobowa do betonu. Specyfikacja pobierania próbek.
PN-EN 933-1:2012	Badania geometrycznych właściwości kruszyw - Część 1: Oznaczenie składu ziarnowego - Metoda przesiewania.
PN-EN 1992-1-1:2008	Eurokod 2 - Projektowanie konstrukcji z betonu - Część 1-1: Reguły ogólne i reguły dla budynków.
PN-M-47850:1990	Deskowania dla budownictwa monolitycznego - Deskowania uniwersalne - Terminologia, podział i główne elementy składowe.
Instrukcja ITB 156/87	Wytyczne wykonania robót budowlano-montażowych w okresie obniżonych temperatur.

Umowa, warunki Umowy.
Dokumentacja projektowa.

Nie wymienienie tytułu jakiegokolwiek dziedziny, grupy, podgrupy czy normy nie zwalnia Wykonawcy od obowiązku stosowania wymogów określonych prawem polskim. Wykonawca będzie przestrzegał praw autorskich i patentowych. Jest zobowiązany do odpowiedzialności za spełnienie wszystkich wymagań prawnych w odniesieniu do używanych opatentowanych urządzeń lub metod.

SPECYFIKACJA TECHNICZNA WYKONANIA I ODBIORU ROBÓT

B-01.02.02

PRZYGOTOWANIE I MONTAŻ ZBROJENIA

SPIS TREŚCI

- 1. WSTĘP**
 - 2. MATERIAŁY**
 - 3. SPRZĘT**
 - 4. TRANSPORT**
 - 5. WYKONANIE ROBÓT**
 - 6. KONTROLA JAKOŚCI ROBÓT**
 - 7. OBMIAR ROBÓT**
 - 8. ODBIÓR ROBÓT**
 - 9. PODSTAWA PŁATNOŚCI**
 - 10. PRZEPISY ZWIĄZANE**
-

1. WSTĘP

1.1. Przedmiot ST

Przedmiotem niniejszej specyfikacji technicznej (ST) są wymagania dotyczące wykonania i odbioru zbrojenia betonu w konstrukcjach żelbetowych, które zostaną wykonane na podstawie dokumentacji projektowej dla zadania pn. „Projekt hali sportowo-widowiskowej wraz z zagospodarowaniem terenu przy ul. Zarzecze 26”.

Klasyfikacja wg Wspólnego Słownika Zamówień (CPV)

Grupa	Klasa	Kategoria	Opis
45200000-0			Roboty budowlane w zakresie wznoszenia kompletnych obiektów budowlanych lub ich części oraz roboty w zakresie inżynierii lądowej i wodnej.
	45260000-0		Roboty w zakresie wykonywania pokryć i konstrukcji dachowych i inne roboty specjalistyczne.
		45262000-0	Specjalistyczne roboty budowlane inne niż dachowe.
		45262310-7	Zbrojenie.

1.2. Zakres stosowania

Szczegółowa specyfikacja techniczna jest stosowana jako dokument przetargowy przy zleceniu i realizacji robót wymienionych w pkt. 1.1.

Odstępstwa od wymagań podanych w niniejszej specyfikacji mogą mieć miejsce tylko w przypadkach małych prostych robót i konstrukcji drugorzędnych o niewielkim znaczeniu, dla których istnieje pewność, że podstawowe wymagania będą spełnione przy zastosowaniu metod wykonania na podstawie doświadczenia i przy przestrzeganiu zasad sztuki budowlanej.

1.3. Określenia podstawowe

Określenia i nazewnictwo użyte w niniejszej specyfikacji technicznej ST są zgodne z obowiązującymi podanymi w normach PN i przepisach Prawa budowlanego.

1.4. Zakres robót objętych ST

W ramach prac przewiduje się wykonanie następujących robót:

- a) prace pomocnicze i towarzyszące obejmujące:
 - wszelkie działania zabezpieczające i organizacyjne oraz opracowania projektowe i uzgodnienia, których zakres i potrzeba wykonania wynika z technologii przyjętej przez wykonawcę a mające za zadanie bezpieczne i zgodne z wymogami prawa wykonanie prac podstawowych,
 - wykonanie dróg dodatkowych, dróg dojazdowych na czas budowy, nie uwzględnionych w dokumentacji projektowej, a następnie ich rozebranie i uporządkowanie terenu zajętego na potrzeby wykonania tychże dróg,
 - utrzymanie obszaru realizacji robót w względnym stanie suchym (odwodnienie terenu),
 - przeprowadzenie wymaganych pomiarów i badań laboratoryjnych.
- b) prace podstawowe, w skład których wchodzi:
 - pozyskanie wraz z dowozem na miejsce wbudowania właściwych materiałów,
 - dostarczenie i montaż właściwych do wykonania prac maszyn i urządzeń,
 - przygotowanie elementów zbrojenia – prefabrykaty zbrojarskie lub pojedyncze pręty,
 - kontrola jakościowa przygotowania podłoża konstrukcji,
 - wykonanie niezbędnych elementów deskowań w przypadku, gdy są one konieczne,
 - dostarczenie do miejsca wbudowania i wbudowanie elementów zbrojenia konstrukcji o odpowiednich, określonych w dokumentacji projektowej parametrach,
 - wykonanie kotwienia elementów zbrojenia do podłoża systemem kotew zgodnie z dokumentacją projektową.

1.5. Ogólne wymagania dotyczące robót

Ogólne wymagania dotyczące zasad prowadzenia robót omówiono w punkcie 1.5 ogólnej specyfikacji technicznej. Wykonawca robót jest odpowiedzialny za jakość wykonania robót, ich zgodność z dokumentacją projektową, ST i poleceniami Inspektora Nadzoru Inwestorskiego.

Niniejsza specyfikacja obejmuje całość robót związanych z wykonaniem montażu zbrojenia konstrukcji żelbetowych i betonowych, a w szczególności:

- montaż, przestawianie i demontaż rusztowań, niezbędnych do wykonania prac podstawowych,
- wykonanie wszelkich konstrukcji pomocniczych, koniecznych do właściwego (zgodnego z wymogami reżimu technologicznego dla danego materiału) wykonania prac dotyczących zakresu podstawowego – montażu zbrojenia konstrukcji,
- przygotowanie podłoża wraz z kontrolą jakości przygotowania,
- dostarczenie wszelkich niezbędnych elementów zbrojenia (pojedyncze pręty, prefabrykaty konstrukcji) oraz ich montaż na miejscu realizacji prac podstawowych.

1.6. Dokumentacja, którą należy przedstawić w trakcie budowy

Dokumentacja przedstawiana przez Wykonawcę w trakcie budowy musi być zgodna z zasadami podanymi w Ogólnej Specyfikacji Technicznej. Dodatkowo wykonawca dostarczać będzie następujące informacje:

- a) Rysunki robocze wymagane przez zarządzającego realizacją umowy.
- b) Program badań oraz protokoły z badań, dotyczących kontroli jakości przygotowania podłoża.
- c) Deklaracje zgodności partii materiałów gotowych (wyrobów budowlanych) ze stosownymi dokumentami odniesienia, potwierdzającymi dopuszczenie danego materiału bądź systemu do stosowania w budownictwie na terenie RP.
- d) Świadectwa jakości przedstawione przez producenta wyszczególnione w dalszej części opracowania.
- e) Zalecenia i instrukcje dostarczane przez producentów stosowanych materiałów, wyszczególnione w dalszej części opracowania.

Wykonawca jest odpowiedzialny za jakość wykonania tych robót oraz ich zgodność z umową, projektem wykonawczym, pozostałymi ST i poleceniami zarządzającego realizacją umowy. Wprowadzanie jakichkolwiek odstępstw od tych dokumentów wymaga akceptacji zarządzającego realizacją umowy.

2. MATERIAŁY

2.1. Wymagania ogólne

Ogólne wymagania dotyczące materiałów, ich pozyskiwania i składowania, omówiono w punkcie 2 ogólnej specyfikacji technicznej.

Prace przygotowawcze do układania zbrojenia powinny odbywać się w ściśle wyznaczonym do tego celu miejscu na budowie.

2.2. Materiały potrzebne do wykonania robót

2.2.1. Stal oraz pręty zbrojeniowe

Do zbrojenia konstrukcji żelbetowych należy stosować wyłącznie materiały i wyroby zgodne z Normami Polskimi lub aprobatami technicznymi.

Pręty, kręgi i wyroby odwinięte z kręgu powinny być oznaczone informacjami dotyczącymi: postaci wyrobu, numeru normy, nominalnego wymiaru wyrobu oraz klasy technicznej. Klasy i gatunki stali zbrojeniowej stosować wg dokumentacji technicznej i wg PN-H-93011:1996. Własności mechaniczne i technologiczne dla walcówki i prętów powinny odpowiadać wymaganiom podanym w PN-EN 10025-1:2007.

W celu skrócenia cyklu realizacji budowy, zapewnienia lepszej jakości produkowanych elementów, redukcji odpadów i zwiększenia bezpieczeństwa pracy zaleca się przeniesienie produkcji elementów zbrojenia do stałych zakładów wytwórczych.

W niniejszej inwestycji wykorzystuje się zbrojenie oraz materiał do wykonania strzemion ze stali A-IIIN (RB500W) o następujących parametrach:

- spawalna,
- klasa ciągliwości C,
- $f_{yk} = 500\text{MPa}$.

Szczegóły co do rodzaju stali do zbrojenia poszczególnych elementów konstrukcji określa dokumentacja projektowa i wskazanie poniżej.

Cięgna podwieszające strop zaprojektowano jako rozciągane pręty stalowe.
Elementy betonowe należy zbroić wykorzystując stal A-III N żebrowaną

OTULINY ZBROJENIA			
ELEMENT		KLASA EKZPOZYCJI	OTULINA
Stpy, ławy i płyty fundamentowe	zbrojenia dolne	XC2	5,0 cm
	zbrojenie górne	XC1	3,0 cm
Ściany	wewn. i zewn. (cz. podz.)	XC3	3,0 cm
	wewn. i zewn. (cz. nadz.)	XC1	2,5 cm
Tarcze		XC1	2,5 cm
Słupy		XC1	3,0 cm
Belki	zewnątrzne	XC3	2,5 cm
	wewnętrzne	XC1	2,5 cm
Schody	zewnątrzne	XC3	3,5 cm
	wewnętrzne	XC1	2,5 cm
Płyty stropowe	zewnątrzne (tarasy, balkony, stropodachy)	XC3	3,0 cm
	wewnętrzne	XC1	2,5 cm
Ściany oporowe	plyta denna zbrojenie dolne	XD2	5,0 cm
	ściany i płyta denna zbrojenie górne		3,0 cm

UWAGA: Otuliny przyjęto dla klasy konstrukcji S4 (Budynki i inne obiekty budownictwa powszechnego projektowane na okres 50 lat).

2.2.2. Wady powierzchniowe

Pręty używane do zbrojenia powinny być czyste, pozbawione trwałych i pyłowych zabrudzeń powierzchni, pęknięć, pęcherzy, naderwań i rozwarstwień.

Na powierzchni czołowej prętów niedopuszczalne są pozostałości jamy usadowej, rozwarstwienia i pęknięcia widoczne gołym okiem. Wady powierzchniowe takie jak rysy, drobne łuski i zawalcowania, wtrącenia niemetaliczne, wżery, wypukłości, wgniecenia, zgorzeliny i chropowatości są dopuszczalne:

- jeśli mieszczą się w granicach dopuszczalnych odchyłek dla walcówki i prętów gładkich,
- jeśli nie przekraczają 0,5mm dla walcówki i prętów żebrowanych o średnicy nominalnej do 25 mm, zaś 0,7 mm dla prętów o większych średnicach.

Dopuszcza się stosowanie prętów pokrytych cienką zgorzeliną i zardzewiałych powierzchniowo. Czyszczenie prętów powinno odbywać się za pomocą metod nie powodujących zmian we właściwościach technicznych stali i gabarytów użebrowania. Z tego faktu zaleca się czyszczenie prętów następującymi metodami: ręcznie, mechanicznie, przy użyciu elektronarzędzi, itp. Zabronione jest czyszczenie stali metodami chemicznymi.

2.2.3. Odbiór stali na budowie

Pręty zbrojeniowe należy dostarczyć na budowę w postaci kręgów lub prętów prostych w wiązkach. Pręty proste powinny mieć długość:

- 10-12 m jeżeli w zamówieniu nie przedstawiono innej wymaganej długości, określoną w zamówieniu z dopuszczalną odchyłką ± 100 m.
- pręty dłuższe niż 12 m mogą być dostarczone tylko po uzgodnieniu z wytwórcą. W każdej zamówionej partii dopuszcza się 6% masy prętów o długości mniejszej od zamawianych.

Odbiór stali na budowie powinien być dokonany na podstawie atestu, w który powinien być zaopatrzonej każdy krąg lub wiązka stali. Atest ten powinien zawierać:

- znak wytwórcy,
- średnicę nominalną,
- gatunek stali,
- numer wyrobu lub partii,
- znak obróbki cieplnej.

Cechowanie wiązek i kręgów powinno być dokonane na przywieszkach metalowych po 2 sztuki dla każdej wiązki czy kręgu.

Wygląd zewnętrzny prętów zbrojeniowych dostarczonej partii powinien być następujący:

- na powierzchni prętów nie powinno być zgorzeli, odpadającej rdzy, tłuszczów, farb lub innych zanieczyszczeń,
- odchyłki wymiarów przekroju poprzecznego prętów i ożebrowania powinny się mieścić w granicach określonych dla danej klasy stali w normach państwowych,
- pręty dostarczone w wiązkach nie powinny wykazywać odchylenia od linii prostej większego niż 5 mm na 1 m długości pręta.

Pręty dostarczone na budowę w postaci kręgów oraz szpul należy wyprostować przed rozpoczęciem zbrojenia.

2.2.4. Magazynowanie stali zbrojeniowej

Stal zbrojeniowa powinna być magazynowana pod zadaszeniem w przegrodach lub stojakach z podziałem wg wymiarów i gatunków. Ich rozstaw nie powinien być większy niż 1,5 m dla prętów o średnicy mniejszej niż 12 mm oraz 2 m dla prętów o średnicy większej niż 12 mm.

Składowanie innych materiałów wykorzystywanych do zbrojenia powinno być zgodne z zaleceniami ich producentów.

2.2.5. Badanie stali na budowie

Dostarczoną na budowę partię stali do zbrojenia konstrukcji z betonu należy przed wbudowaniem zbadać laboratoryjnie w przypadku, gdy:

- nie ma zaświadczenia jakości (atestu),
- nasuwają się wątpliwości co do jej właściwości technicznych na podstawie oględzin zewnętrznych,
- stal pęka przy gięciu.

W przypadku stosowania prętów prostowanych przez przeciąganie, niezbędne jest przeprowadzenie badań kontrolnych właściwości stali po wyprostowaniu.

Decyzję o przekazaniu próbek do badań laboratoryjnych podejmuje Inspektor Nadzoru Inwestorskiego.

2.2.6. Kształtowniki stalowe

Kształtowniki stalowe posiadające atest. Nie wolno stosować kształtowników o zmienionej geometrii. Nie wolno stosować elementów, które miały zmienioną geometrię. Kształtowniki przed zamontowaniem należy oczyścić z łuszczącej się rdzy, zabrudzeń z zaprawy, zatłuszczeń i innych zanieczyszczeń mogących powodować brak przyczepności lub korozję elementów stalowych. W przypadku stwierdzenia niezgodności materiału z wymaganiami normowymi Wykonawca ma obowiązek wymienić materiał na pełnowartościowy.

2.2.7. Materiały do spawania

Do spawania konstrukcji ze stali zwykłej stosuje się spawanie elektryczne przy użyciu elektrod otulonych EA-146 wg PN-M-69430:1991. Zastępczo można stosować elektrody ER-346 lub ER-546. Elektrody EA-146 są to elektrody grubootulone przeznaczone do spawania konstrukcji stalowych narażonych na obciążenia statyczne i dynamiczne.

Elektrody powinny mieć:

- zaświadczenie jakości,
- spełniać wymagania norm przedmiotowych,
- opakowanie, przechowywanie i transport winny być zgodne z wymaganiami obowiązujących norm i wymaganiami producenta.

2.2.8. Drut montażowy

Do montażu prętów zbrojenia należy używać wyżarzonego drutu stalowego, tzw. wiązałkowego.

2.2.9. Stabilizacja konstrukcji podczas betonowania

Marki, okucia, kotwy i stojaki stosowane w konstrukcjach żelbetowych powinny być wykonane zgodnie z wymaganiami dla konstrukcji stalowych i normami. Podkładki dystansowe, korki, zabezpieczenia końców prętów i inne wyroby przeznaczone do zabetonowania powinny być dopuszczone do stosowania. Wkładki tymczasowe, mające za zadanie podtrzymać deskowanie, pręty, przewody i inne elementy przewidziane do zabetonowania, powinny:

- być wystarczająco wytrzymałe i sztywne, aby mogły zachować kształt podczas betonowania,
- ułatwiać zamocowanie w sposób uniemożliwiający zmianę położenia podczas ich układania i betonowania.

Elementy te nie powinny jednak:

- Zawierać składników, które mogą wpływać negatywnie na beton lub na zbrojenie,
- wprowadzać nieprzewidzianych oddziaływań na konstrukcję,
- pogarszać cech funkcjonalnych i trwałości konstrukcji,
- powodować zarysowań i uszkodzeń powierzchni,
- utrudniać układania i zagęszczania mieszanki betonowej.

Dopuszcza się, stosowanie stabilizatorów i podkładek dystansowych z betonu i tworzyw sztucznych. Podkładki dystansowe muszą być przymocowane do prętów.

3. SPRZĘT

3.1. Wymagania ogólne

Ogólne wymagania dotyczące sprzętu omówiono w punkcie 3 ogólnej specyfikacji technicznej.

Sprzęt używany przy przygotowaniu i montażu zbrojenia wiotkiego w konstrukcjach budowlanych powinien spełniać wymagania obowiązujące w budownictwie ogólnym. W szczególności wszystkie rodzaje sprzętu, jak: giętarki, zgrzewarki, spawarki powinny być sprawne oraz posiadać fabryczną gwarancję i instrukcję obsługi. Sprzęt powinien spełniać wymagania BHP, jak przykładowo osłony zębatych i pasowych urządzeń mechanicznych. Miejsca lub elementy szczególnie niebezpieczne dla obsługi powinny być specjalnie oznaczone. Sprzęt ten powinien podlegać kontroli osoby odpowiedzialnej za BHP na budowie. Osoby obsługujące sprzęt powinny być odpowiednio przeszkolone.

3.2. Prostowanie stali zbrojeniowej

Prostowanie stali zbrojeniowej można wykonywać ręcznie (pręty o niewielkich średnicach) lub też mechanicznie. Prostowanie mechaniczne odbywać się powinno przy pomocy przystosowanych do tego celu prościarek.

3.3. Cięcie stali zbrojeniowej

Cięcia stali można dokonywać ręcznie (przy małej ilości stali) lub mechanicznie. Najczęściej używane urządzenia to:

- nożyce ręczne,
- nożyce mechaniczne,
- nożyce o napędzie hydraulicznym.

3.4. Gięcie stali zbrojeniowej

Cięcia stali można dokonywać ręcznie (małe budowy lub prace remontowe) lub mechanicznie. Najczęściej używane urządzenia to:

- giętarka ręczna,
- giętarka mechaniczna,
- nożyce o napędzie hydraulicznym.

4. TRANSPORT

4.1. Wymagania ogólne

Ogólne wymagania dotyczące transportu omówiono w punkcie 4 ogólnej specyfikacji technicznej.

4.2. Transport materiałów

Pręty do zbrojenia powinny być przewożone odpowiednimi środkami transportu, w sposób zapewniający uniknięcie trwałych odkształceń oraz zgodnie z przepisami BHP i ruchu drogowego.

Na placu budowy zbrojenie może być transportowane ręcznie lub za pomocą żurawia, w poziomej pozycji, przy wykorzystaniu czterech zawiesi w odpowiednim rozstawie. Dla prętów o długościach mniejszych niż 6m dopuszcza się podnoszenie pionowe żurawiem.

5. WYKONANIE ROBÓT

5.1. Wymagania ogólne

Ogólne wymagania dotyczące prowadzenia prac związanych z wykonaniem robót omówiono w punkcie 5 ogólnej specyfikacji technicznej.

5.2. Organizacja robot

Wykonawca przedstawi Inspektorowi nadzoru do akceptacji projekt organizacji i harmonogram robot uwzględniający wszystkie warunki, w jakich będą wykonywane roboty zbrojarskie.

5.3. Przygotowanie zbrojenia

Pręty stalowe użyte do wykonania wkładek zbrojeniowych powinny być wyprostowane. Haki, odgięcia i rozmieszczenie zbrojenia należy wykonać wg projektu z równoczesnym zachowaniem postanowień normy PN-EN 1992-1-1:2008. Łączenie prętów należy wykonać zgodnie z postanowieniami normy PN-EN 1992-1-1:2008. Skrzyżowania prętów należy wiązać drutem miękkim, spawać lub łączyć specjalnymi zaciskami. Przygotowanie, montaż i odbiór zbrojenia powinien odpowiadać wymaganiom normy PN-EN 1994-2:2010, a klasy i gatunki stali winny być zgodne z dokumentacją projektową.

5.4. Czyszczenie prętów

Pręty przed ich użyciem do zbrojenia konstrukcji należy oczyścić z zendry, luźnych płatków rdzy, kurzu i błota. Pręty zbrojenia zatłuszczone lub zabrudzone farbą olejną można opalać lampami benzynowymi lub czyścić preparatami rozpuszczającymi tłuszcze. Stal narażoną na choćby chwilowe działanie słonej wody należy zmyć wodą słodką. Stal zabłoconą i pokrytą twardzącą się rdzą, oczyszcza się szczotkami drucianymi ręcznie lub mechanicznie bądź też przez piaskowanie. Po oczyszczeniu należy sprawdzić wymiary przekroju poprzecznego prętów. Stal tylko zabrudzoną można zmyć strumieniem wody. Pręty oblodzone odmraża się strumieniem ciepłej wody. Możliwe są również inne sposoby czyszczenia stali zbrojeniowej akceptowane przez Inspektora nadzoru.

5.5. Prostowanie prętów

Prostowanie powinno być dozwolone tylko w przypadku, gdy stosowane jest specjalne urządzenie ograniczające naprężenia lokalne lub gdy została zaaprobowana procedura prostowania.

Podczas prostowania powinny być przestrzegane ograniczenia dotyczące granicznych temperatur oraz promieni prostowania. W wyniku tych zabiegów w odkształconym obszarze nie powinny wystąpić rysy i pęknięcia. Dopuszczalna wielkość miejscowego odchylenia od linii prostej wynosi 4 mm. Dopuszcza się prostowanie prętów za pomocą kluczy, młotków, ścianek.

5.6. Cięcie prętów zbrojeniowych

Cięcie prętów należy wykonywać przy maksymalnym wykorzystaniu materiału. Wskazane jest sporządzenie w tym celu planu cięcia. Brzegi po cięciu powinny być czyste, bez naderwań, gradu i zadziórów, żużla, nacieków i rozprysków metalu po cięciu. Miejscowe nierówności zaleca się wyszlifować.

5.7. Odgięcia prętów, haki

Minimalne średnice trzpieni używanych przy wykonywaniu haków zbrojenia podaje tabela Nr 23 normy PN-EN 1994-2:2010.

Na zimno na budowie można wykonywać odgięcia prętów o średnicy $d \leq 12\text{mm}$. Pręty o średnicy $d > 12\text{mm}$ powinny być odginane z kontrolowanym podgrzewaniem.

Podczas zginania prętów należy pamiętać o minimalnych promieniach gięcia prętów. Promienie te nie powinny być mniejsze od wskazanych w poniższej tabeli, w celu uniknięcia uszkodzeń zbrojenia.

Tabela 5.1 Minimalna średnica trzpienia giętkarki

Rodzaje prętów	Haki, zagięcia, pętle		Pręty zagięte lub inne pręty zakrzywione		
	Średnica pręta - Φ		Grubość minimalnej otuliny betonowej, prostopadle do płaszczyzny zagięcia		
	$\Phi < 20\text{mm}$	$\Phi \geq 20\text{mm}$	$> 100\text{m}$ oraz $> 7 \Phi$	$> 50\text{m}$ oraz $> 3 \Phi$	$> 50\text{m}$ oraz $\leq 3 \Phi$
Pręty gładkie	2,5 Φ	5 Φ	10 Φ	10 Φ	15 Φ
Pręty żebrowane	4 Φ	7 Φ	10 Φ	15 Φ	20 Φ

W miejscach zagięć i załamań elementów konstrukcji, w których zagięciu ulegają jednocześnie wszystkie pręty zbrojenia rozciągane, należy stosować średnicę zagięcia równą co najmniej $20d$.

Wewnętrzna średnica odgięcia strzemion i partów montażowych powinna spełniać warunki podane dla haków. Przy odbiorze haków i odgięć prętów należy zwrócić szczególną uwagę na ich zewnętrzną stronę. Niedopuszczalne są tam pęknięcia powstałe podczas wyginania.

5.8. Montaż zbrojenia

5.8.1. Wymagania ogólne

Układanie prętów rozpocząć należy po ułożeniu i odbiorze deskowania.

Zbrojenie należy umieścić w deskowaniu w taki sposób, aby zapewnić prawidłowe otulenie prętów przez mieszankę betonową. Zbrojenie należy wykonać w sposób trwały, niedopuszczalna jest zmiana lokalizacji zbrojenia w trakcie montażu.

Elementy takie jak: grubość otuliny, długość zakotwień, rozstaw prętów, lokalizacja odgięć i zagięć prętów muszą bezwzględnie zostać wykonane zgodnie z dokumentacją projektową obiektu. Nie dopuszcza się żadnych odstępstw od wyżej wymienionych elementów. Należy pamiętać, iż elementy zbrojenia ułożonego wcześniej nie mogą kolidować z dalszym montażem zbrojenia.

Do montażu prętów należy stosować drut wiązałkowy, dopuszcza się również łączenia prętów za pomocą spawania punktowego – pod warunkiem, że w dokumentacji projektowej nie zakazano stosowania tej metody.

W celu zastosowania wymaganej otuliny należy stosować podkładki dystansowe. Rozstaw podkładek, należy wykonać zgodnie z dokumentacją projektową.

W konstrukcji można wbudować stal pokrytą co najwyżej nalotem nie łuszczącej się rdzy. Nie można wbudować stali zatłuszczonej smarami lub innymi środkami chemicznymi, zabrudzonej farbami, zabłoconej i oblodzonej, stali, która była wystawiona na działanie słonej wody.

Minimalna grubość otuliny zewnętrznej w świetle prętów i powierzchni przekroju elementu żelbetowego powinna wynosić co najmniej:

- 0,07 m - dla zbrojenia głównego fundamentów i podpór masywnych,
- 0,055 m - dla strzemion fundamentów i podpór masywnych,
- 0,05 m - dla prętów głównych lekkich podpór i pali,
- 0,03 m - dla zbrojenia głównego ram, belek, pociągów, gzymsów,
- 0,025 m - dla strzemion ram, belek, podciągów i zbrojenia płyt, gzymsów.

Układanie zbrojenia bezpośrednio na deskowaniu i podnoszenie na odpowiednią wysokość w trakcie betonowania jest niedopuszczalne. Niedopuszczalne jest chodzenie po wykonanym szkielecie zbrojeniowym.

5.8.2. Montowanie zbrojenia

Montaż konstrukcji stalowych należy wykonywać zgodnie z PN-B-06200:2002. Elementy konstrukcyjne powinny być oznakowane w sposób trwały i widoczny. W każdym stadium montażu konstrukcja powinna mieć zdolność przenoszenia sił wywołanych wpływami atmosferycznymi oraz obciążeniami montażowymi, sprzętem i materiałami. Roboty należy tak wykonywać, aby żadna część konstrukcji nie została podczas montażu przeciężona lub trwale odkształcona.

Stale połączenia elementów konstrukcji powinny być wykonane dopiero po dopasowaniu styków i wyregulowaniu całej konstrukcji lub niezależnej jej części.

Pręty zbrojenia należy łączyć w sposób określony w dokumentacji projektowej, przy zachowaniu n/w warunków:

- zbrojenie należy układać po sprawdzeniu i odbiorze deskowań,
- nie należy podwieszać i mocować do zbrojenia deskowań, pomostów transportowych, urządzeń wytwórczych i montażowych,
- montaż zbrojenia z pojedynczych prętów powinien być dokonywany bezpośrednio w deskowaniu,
- montaż zbrojenia bezpośrednio w deskowaniu zaleca się wykonywać przed ustawieniem szalowania bocznego,
- zbrojenie płyt prętami pojedynczymi powinno być układane według rozstawienia prętów oznaczonego w projekcie,
- dla zachowania właściwej otuliny należy układać w deskowaniu zbrojenie podpierane podkładami betonowymi lub z tworzyw sztucznych o grubości równej grubości otulenia.

Skrzyżowania prętów należy wiązać drutem wiązałkowym, zgrzewać lub łączyć tzw. słupkami dystansowymi. Drut wiązałkowy, wyżarzony o średnicy 1 mm, używa się do łączenia prętów o średnicy do 12 mm, przy średnicach większych należy stosować drut o średnicy 1,5 mm.

W szkielecie zbrojenia belek i słupów należy łączyć wszystkie skrzyżowania prętów narożnych ze strzemionami, a pozostałych prętów – na przemian.

Należy tak zorganizować pracę, aby elementy składowe były dostarczane w należyтым porządku, a w szczególności w komplecie dla każdego odcinka - od części największych do najmniejszych elementów składowych.

Wykonawca odpowiada za wyładunek, składowanie i zabezpieczenie sprzętu oraz materiałów niezbędnych do wykonania robót. Wszystkie kształtowniki i inne materiały powinny spoczywać na belkach drewnianych. Te wszystkie elementy konstrukcyjne należy przemieszczać z należyтą ostrożnością. Wykonawcy przypada oczyszczanie ze zgorzeli, skrobanie i piaskowanie w warsztacie wszystkich potrzebnych elementów konstrukcyjnych.

Wykonawca winien bezwzględnie opracować obliczenia budowlane dotyczące wszystkich czynności montażowych, które udokumentują w szczególności:

- wytrzymałość punktów podnośnikowych,
- stateczność w czasie faz tymczasowych (z wiatrownicami lub specjalnymi usztywnieniami za pomocą odciągów, jeżeli okaże się to konieczne),
- strzałki montażowe wewnętrzne związane z fazami montażu, itd.

Przekładki stosowane do regulacji konstrukcji należy wykonywać ze stali o takich samych właściwościach plastycznych jak stal konstrukcji, a po osadzeniu zabezpieczyć przed wypadnięciem. W połączeniach śrubowych zakładkowych szczelina w styku niesprężanym nie powinna przekraczać 2 mm. Otwory na śruby zaleca się dopasowywać za pomocą przebijaków a w razie konieczności rozwiercać.

Wykonawca winien posiadać wszelkie pozwolenia i wykonać wzmocnienia niezbędne do ustawienia i manewrowania dźwigów, jak również do manewrowania specjalnych konwojów na terenie obiektów budowlanych już ukończonych lub znajdujących się w pobliżu.

5.8.3. Połączenia spawane

Połączenia prętów znajdować się powinny w miejscach dla których nośność pręta nie jest całkowicie wykorzystana, dlatego też połączenia prętów należy wykonywać zgodnie z dokumentacją projektową budynku.

W przypadku czołowego spawania prętów zgodnie z normą PN-EN 1992-1-1:2008 zaleca się elektryczne zgrzewanie iskrowe. Dopuszcza się spawanie tym sposobem dla wszystkich gatunków stali, jednak ograniczeniu podlega średnica zbrojenia zgodnie z tabelą 5.1. Tym samym ograniczeniom podlega spawanie pachwinowe. Grubość spoiny pachwinowej, o ile nie została określona w innym opracowaniu, zgodnie z normą PN-EN 1992-1-1:2008 zaleca się przyjmować nie mniejszą niż $0,3\Phi$.

Tabela 5.1. Dopuszczalne klasy, gatunki stali oraz średnice prętów łączonych przez spawanie łukiem elektrycznym

Klasa stali	Średnica pręta [mm]
A-0	6,0 ÷ 40
St3S	5,5 ÷ 40
St3SX	5,5 ÷ 12
St3SY	5,5 ÷ 20
18G2	6,0 ÷ 32
A-III	6,0 ÷ 32
A-IIIN	6,0 ÷ 40

W przypadku połączenia nakładkowego, elementem łączącym może być płaskownik, jak również pręt zbrojeniowy. Zakres stosowania połączeń zakładkowych podano w tablicy 5.2.

Tabela 5.2. Dopuszczalne klasy, gatunki stali oraz średnice prętów łączonych przez spawanie łukiem elektrycznym

Klasa, gatunek stali	Średnica pręta [mm]
A-0, St0S-b	6,0 ÷ 40
A-I, St3S-b	5,5 ÷ 40
A-I, St3SX-b	5,5 ÷ 12
A-I, St3SY-b	5,5 ÷ 20
A-I, M8G2-b	6,0 ÷ 32
A-II, 20G2Y-b	6,0 ÷ 28
A-III, RB400W	6,0 ÷ 32
A-IIIN, 20G2VY-b	6,0 ÷ 20
A-IIIN, RB500W	6,0 ÷ 40

Brzegi do spawania wraz z przyległymi pasami szerokości 15 mm powinny być oczyszczone z rdzy, farby i zanieczyszczeń oraz nie powinny wykazywać rozwarstwień i rzadzisz widocznych gołym okiem. Kąt ukosowania, położenie i wielkość progu, wymiary rowka oraz dopuszczalne odchyłki przyjmuje się według właściwych norm spawalniczych. Szczelinę między elementami o nieukosowanych brzegach stosować nie większą od 1,5 mm.

Wykonanie spoin

Rzeczywista grubość spoin może być większa od nominalnej o 20%, a tylko miejscowo dopuszcza się grubość mniejszą:

- 5% – dla spoin czołowych
- 10% – dla pozostałych.

Dopuszcza się miejscowe podtopienia oraz wady lica i grani jeśli wady te mieszczą się w granicach grubości spoiny. Niedopuszczalne są pęknięcia, braki przetopu, kratery i nawisy lica.

Wymagania dodatkowe takie jak:

- obróbka spoin,
- przetopienie grani,
- wymagania technologii spawania,

może zalecić Inspektor Nadzoru Inwestorskiego wpisem do dziennika budowy.

Zalecenia technologiczne

- spoiny szczerpne powinny być wykonane tymi samymi elektrodami co spoiny konstrukcyjne,
- wady zewnętrzne spoin można naprawić uzupełniającym spawaniem,
- pęknięcia, nadmierną ospowatość, braki przetopu, pęcherze należy usunąć przez szlifowanie spoin i ponowne ich wykonanie.

W przypadku trudności w wykonaniu połączeń spawanych dopuszcza się stosowanie połączeń mechanicznych.

6. KONTROLA JAKOŚCI ROBÓT

6.1. Wymagania ogólne

Ogólne wymagania dotyczące prowadzenia kontroli jakości robót omówiono w punkcie 6 ogólnej specyfikacji technicznej.

Kontrola jakości robót wykonania zbrojenia polega na sprawdzeniu zgodności z dokumentacją projektową oraz podanymi powyżej wymaganiami. Zbrojenie podlega odbiorowi przed betonowaniem.

6.2. Badania w czasie wykonywania robót

Przy odbiorze stali dostarczonej na budowę, należy przeprowadzić następujące badania:

- sprawdzenie zgodności przywieszek z zamówieniem,
- sprawdzenie stanu powierzchni wg normy PN-H-93215,
- sprawdzenie wymiarów wg normy PN-H-93215,
- sprawdzenie masy wg normy PN-H-93215,
- próba rozciągania wg normy PN-EN 10002-1 + AC1:1998,
- próba zginania na zimno wg normy PN-EN ISO 7438:2006.

Do badania należy pobrać minimum 3 próbki z każdego kręgu lub wiązki. Próbki należy pobrać z różnych miejsc kręgu. Jakość prętów należy ocenić pozytywnie, jeżeli wszystkie badania odbiorcze dadzą wynik pozytywny.

Niezależnie od tolerancji dla zbrojenia obowiązują następujące wymagania:

- liczba uszkodzonych skrzyżowań na jednym przecie nie może przekraczać 25% ogólnej ich liczby na tym przecie,
- różnica w rozstawie między prętami głównymi nie powinna przekraczać $\pm 0,5$ cm.

Nie dopuszcza się większego odchylenia niż 0,5mm na 1m długości od linii prostej.

6.3. Tolerancje

Tolerancje grubości otuliny zbrojenia betonem

Odchyłki położenia zbrojenia Δc w stosunku do wysokości elementu h :

dla $h \leq 150\text{mm}$ $\Delta_{\text{plus}} = +10\text{mm}$ $\Delta_{\text{minus}} = -10\text{mm}$,

dla $h = 400\text{mm}$ $\Delta_{\text{plus}} = +15\text{mm}$ $\Delta_{\text{minus}} = -10\text{mm}$,

dla $h \geq 2500\text{mm}$ $\Delta_{\text{plus}} = +20\text{mm}$ $\Delta_{\text{minus}} = -10\text{mm}$.

Dopuszczalne odchyłki dla otuliny zbrojenia fundamentów i elementów betonowych w fundamentach można zwiększyć o 15mm, odchyłki ujemne pozostają bez zmian.

Tolerancje odległości w świetle między prętami

Odchyłki odległości w świetle między prętami s_1 wynoszą:

- 5mm $< \Delta s_1 < \text{nie określa się przy } s_1 = 20\text{mm}$,

- $0,25\Phi < \Delta s_1 < \text{nie określa się przy } s_1 > 20\text{mm}$.

Tolerancje długości prętów

Tolerancje odchyłki ogólnej długości prętów zbrojeniowych l_1 wynoszą:

- $10\text{mm} < \Delta l_1 < 10\text{mm}$ przy $\Phi \leq 20\text{mm}$,

- $0,5\Phi < \Delta l_1 < 10\text{mm}$ przy $\Phi > 20\text{mm}$.

Tolerancje odgięć, zagięć, połączeń spawanych i zgrzewanych doczołowo, zmian rozstawu prętów i zakładów prętów.

Tolerancje l_2 wynoszą:

- $12\text{mm} < \Delta l_2 < 12\text{mm}$ przy $l_2 \leq 1000\text{mm}$,

- $30\text{mm} < \Delta l_2 < 30\text{mm}$ przy $l_2 > 1000\text{mm}$.

Tolerancje długości zakładów i zakotwień

Dopuszczalne odchyłki długości l_1 zakładów i długości zakotwień prętów wynoszą:

$0,00\text{mm} < \Delta l_s < 5\Phi$.

Tolerancje rozstawu strzemion i prętów w płytach
Dopuszczalne odchyłki wynoszą:
 $-10 \text{ mm} < \Delta s < 10 \text{ mm}$.

Dopuszczalne odchyłki średnicy zagięć prętów
Dopuszczalne odchyłki średnicy zagięć D wynoszą:
 $0,00 \text{ mm} < \Delta D < 1 \Phi$.

Tolerancje średnicy prętów
Tolerancje średnicy prętów zbrojeniowych powinny być zgodne z normami przedmiotowymi dla prętów do zbrojenia betonu z przedmiotową aprobatą techniczną.

6.4. Kontrola po betonowaniu

Po zabetonowaniu konstrukcji należy sprawdzić czy wszelkie pręty łącznikowe w złączach konstrukcyjnych, śruby, wkładki i marki są właściwie rozmieszczone. Przy pomocy utulinomierza należy sprawdzić grubość otuliny.

7. OBMIAR ROBÓT

Ogólne wymagania dotyczące obmiarów robót omówiono w punkcie 7 ogólnej specyfikacji technicznej. Jednostką obmiarową jest 1 tona. Do obliczania należności przyjmuje się teoretyczną ilość (t) zmontowanego uzbrojenia, tj. łączną długość prętów poszczególnych średnic pomnożoną odpowiednio przez ich masę jednostkową (t/m). Nie dolicza się stali użytej na zakłady przy łączeniu prętów, przekładek montażowych ani drutu wiązałkowego. Nie uwzględnia się też zwiększonej ilości materiału w wyniku stosowania przez Wykonawcę prętów o średnicach większych od wymaganych w dokumentacji projektowej.

8. ODBIÓR ROBÓT

8.1. Ogólne zasady odbioru robót

Ogólne wymagania dotyczące prowadzenia odbioru robót omówiono w punkcie 8 ogólnej specyfikacji technicznej.

8.2. Odbiór robót zanikających i ulegających zakryciu

8.2.1. Dokumenty i dane

Podstawą odbioru robót zanikających lub ulegających zakryciu są:

- pisemne stwierdzenie Inspektora nadzoru w dzienniku budowy o wykonaniu robót zgodnie z dokumentacją projektową i ST,
- inne pisemne stwierdzenia Inspektora nadzoru o wykonaniu robót.

8.2.2. Zakres robót

Zakres robót zanikających lub ulegających zakryciu określają pisemne stwierdzenia Inspektora nadzoru lub inne potwierdzone przez niego dokumenty. Zgodność z dokumentacją.

Roboty uznaje się za zgodne z dokumentacją projektową, ST i wymaganiami Inspektora nadzoru, jeżeli wszystkie pomiary i badania (z uwzględnieniem dopuszczalnych tolerancji) wg pkt. 6 ST dały pozytywny wynik.

8.2.3. Wymagania przy odbiorze

Odbiór końcowy odbywa się po pisemnym stwierdzeniu przez Inspektora nadzoru w dzienniku budowy zakończenia robót zbrojarskich i pisemnego zezwolenia Inspektora nadzoru na rozpoczęcie betonowania elementów, których zbrojenie podlega odbiorowi.

Odbiór powinien polegać na sprawdzeniu:

- zgodności wykonania zbrojenia z dokumentacją projektową,
- zgodności z dokumentacją projektową liczby prętów w poszczególnych przekrojach,
- rozstawu strzemion,
- prawidłowości wykonania haków, złącz i długości zakotwień prętów,
- zachowania wymaganej projektem otuliny zbrojenia.

Z odbioru zbrojenia należy sporządzić protokół, w którym powinny zostać podane numery rysunków roboczych zbrojenia, wszystkie odstępstwa od projektu, informacje o usunięciu ewentualnych wad i usterek zbrojenia oraz wnioski o dopuszczeniu do betonowania. Jeśli takowe występują do dokumentacji należy dołączyć odpisy lub wykazy dokumentów zezwalających na wprowadzenie zmian w projekcie roboczym.

W przypadku odkrycia jakichkolwiek nieścisłości z wymaganiami należy podjąć działania mające na celu sprawdzenie nośności elementów konstrukcyjnych i spełnienia funkcji obiektu zgodnej z projektem. Należy też niezwłocznie zawiadomić Inspektora Nadzoru oraz Projektanta, odpowiadającego za konstrukcję obiektu.

9. PODSTAWA PŁATNOŚCI

Płatność za wykonane roboty odbywać się będzie na podstawie zapisów zawartych w umowie z Inwestorem.

10. PRZEPISY ZWIĄZANE

PN-H-93011:1996	Stal konstrukcyjna - Kęsy i pręty kwadratowe walcowane na gorąco na butle do gazów technicznych i ciśnieniowe zbiorniki stałe.
PN-EN 1992-1-1:2008	Eurokod 2 - Projektowanie konstrukcji z betonu - Część 1-1: Reguły ogólne i reguły dla budynków.
PN-B-06200:2002	Konstrukcje stalowe budowlane. Warunki wykonania i odbioru. Wymagania podstawowe.
PN-EN 10025-2:2007	Wyroby walcowane na gorąco ze stali konstrukcyjnych - Część 2: Warunki techniczne dostawy stali konstrukcyjnych niestopowych
PN-M-69430:1991	Elektrody stalowe otulone do spawania i napawania. Ogólne badania i wymagania.
PN-M-69703:1975	Spawalnictwo. Wady złączy spawanych. Nazwy i określenia.

Nie wymienienie tytułu jakiegokolwiek dziedziny, grupy, podgrupy czy normy nie zwalnia Wykonawcy od obowiązku stosowania wymogów określonych prawem polskim. Wykonawca będzie przestrzegał praw autorskich i patentowych. Jest zobowiązany do odpowiedzialności za spełnienie wszystkich wymagań prawnych w odniesieniu do używanych opatentowanych urządzeń lub metod.

SPECYFIKACJA TECHNICZNA WYKONANIA I ODBIORU ROBÓT

B - 01.02.03

KONSTRUKCJE STALOWE

SPIS TREŚCI

- 1. WSTĘP**
 - 2. MATERIAŁY**
 - 3. SPRZĘT**
 - 4. TRANSPORT**
 - 5. WYKONANIE ROBÓT**
 - 6. KONTROLA JAKOŚCI ROBÓT**
 - 7. OBMIAR ROBÓT**
 - 8. ODBIÓR ROBÓT**
 - 9. PODSTAWA PŁATNOŚCI**
 - 10. PRZEPISY ZWIĄZANE**
-

1. WSTĘP

1.1. Przedmiot ST

W niniejszym rozdziale omówiono ogólne wymagania dotyczące wykonania i odbioru robót budowlanych związanych z wykonaniem i odbiorem konstrukcji stalowych, które zostaną wykonane na podstawie dokumentacji projektowej dla zadania pn. „Projekt hali sportowo-widowiskowej wraz z zagospodarowaniem terenu przy ul. Zarzecze 26”.

Klasyfikacja wg Wspólnego Słownika Zamówień (CPV)

<i>Grupa</i>	<i>Klasa</i>	<i>Kategoria</i>	<i>Opis</i>
45200000-9			Roboty budowlane w zakresie wznoszenia kompletnych obiektów budowlanych lub ich części oraz w zakresie inżynierii lądowej i wodnej.
	45220000-7		Roboty w zakresie wykonywania pokryć i konstrukcji dachowych i inne podobne roboty specjalistyczne
		45262400-5	Wznoszenie konstrukcji ze stali konstrukcyjnej.

1.2. Zakres stosowania

Specyfikacja techniczna jest dokumentem będącym podstawą do udzielenie zamówienia i zawarcia umowy na wykonanie robót zawartych w pkt 1.1.

Zawarte w niniejszej specyfikacji zalecenia obejmują wszystkie czynności umożliwiające i mające na celu wykonanie pełnego zakresu prac związanych z wyrobem konstrukcji stalowych elementów w warsztacie oraz montażu na miejscu realizacji budowy w ramach robót budowlanych przy realizacji zadania, którego dotyczy przedmiotowa ST.

1.3. Określenia podstawowe

Określenia i nazewnictwo użyte w niniejszej specyfikacji technicznej ST są zgodne z obowiązującymi podanymi w normach PN i przepisach Prawa budowlanego.

Materiał podstawowy – materiał służący do wbudowania na trwałe w wykonywaną konstrukcję.

Materiał pomocniczy – materiał bądź wyrób niezbędny w celu prawidłowego wykonania robót w ramach procesu technologicznego, związanego z wykonaniem wyrobu – elementu konstrukcji.

Wyrób – efekt końcowy prawidłowo zrealizowanego procesu technologicznego związanego z wykonaniem danego elementu konstrukcyjnego.

Zabezpieczenie antykorozyjne – zabieg technologiczny mający na celu zabezpieczenie elementu gotowego przed oddziaływaniem czynników zewnętrznych wywołujących fizyczne lub chemiczne niszczenie tegoż elementu.

Dostawa elementu gotowego – zakres czynności związanych z zapakowaniem, bądź innym zabezpieczeniem wyrobu gotowego przed uszkodzeniami mechanicznymi w trakcie jego przemieszczania, załadunkiem na odpowiednie środki transportu, przewóz do miejsca wbudowania lub zainstalowania elementu jego rozładunek oraz wszelkie czynności związane z dokonaniem stosownych odpraw celnych bądź innych czynności natury prawnej lub urzędowej a niezbędnych w celu przeniesienia prawa własności elementu z dostarczającego na odbiorcę (Zamawiającego).

1.4. Zakres robót objętych ST

Ogólne wymagania dotyczące robót omówiono w punkcie 1.4 ogólnej specyfikacji technicznej.

Ustalenia zawarte w niniejszej specyfikacji dotyczą zasad prowadzenia robót związanych z wykonaniem zakresu prac określonych w punkcie 1.2, a realizowanych w ramach przedmiotowego zadania obejmują:

- zakup i dostarczenie odpowiednich materiałów,
- wyrób warsztatowy konstrukcji stalowych elementów, zabezpieczenie antykorozyjne wykonane zgodnie z wymogami,
- kontrola jakościowa wykonanych konstrukcji obejmująca ocenę dokładności wymiarowej wykonanych elementów w aspekcie dochowania tolerancji wymiarów, oceny wizualnej jakości i estetyki połączeń spawanych oraz jakości zastosowanego materiału,
- dostarczenie wykonanych elementów na plac budowy.

1.5. Dokumentacja, którą należy przedstawić w trakcie budowy

Dokumentacja przedstawiana przez Wykonawcę w trakcie budowy musi być zgodna z zasadami podanymi w Ogólnej Specyfikacji Technicznej. Dodatkowo wykonawca dostarczać będzie następujące informacje:

- 1) Rysunki robocze wymagane przez zarządzającego realizacją umowy.
- 2) Program badań oraz protokoły z badań dotyczących kontroli jakości połączeń poszczególnych elementów konstrukcji, kontroli jakości zabezpieczenia antykorozyjnego i innych.
- 3) Aprobaty techniczne materiałów i wyrobów wbudowywanych na stałe w konstrukcję budowli stanowiącej przedmiot umowy.
- 4) Deklaracje zgodności z podstawowym dokumentem odniesienia dla poszczególnych partii materiałów i wyrobów dostarczanych na budowę z przeznaczeniem do wbudowania.

2. MATERIAŁY

2.1. Wymagania ogólne

Ogólne wymagania dotyczące materiałów, ich pozyskiwania i składowania omówiono w punkcie 2 ogólnej specyfikacji technicznej.

Należy stosować materiały zgodne z Dokumentacją projektową.

2.2. Wymagania szczegółowe

a) Konstrukcja elementów systemowych

W ramach niniejszej inwestycji należy wykonać stalowe konstrukcje dla:

- barierek,
- okładzin systemowych wewnętrznych ścian i sufitów,
- okładzin elewacyjnych.

b) Konstrukcja dachu nad halą główną

- Konstrukcję dachu będzie stanowił kratownica przestrzenna o rozpiętości 44,60 m w rozstawie co 5,20 m w przypadku kratownic głównych oraz o rozpiętości 46,70 m w rozstawie co 5,55 m w przypadku kratownic podrzędnych (tężników). Kratownice główne należy oprzeć się na słupach żelbetowych, natomiast kratownice podrzędne na głównych tarczach żelbetowych hali. Wysokość kratownicy będzie stała, która wynosi 350 cm.

Dźwigary należy mocować na słupach i do tarcz żelbetowych jako przegubowo przesuwne.

Na etapie projektu budowlanego zaprojektowano pas górny z elementów o przekrojach HEA 200, natomiast pas dolny o przekrojach HEA 160.

c) Konstrukcja Stropu

- Lokalnie należy zastosować belki krawędziowe stropów zaprojektowane z profili stalowych HEB i zespolonych z cięgnami stalowo żelbetowymi oraz zbrojeniem płyt stropowych.

d) Konstrukcja słupów

- Konstrukcję słupów wykonać zgodnie z rysunkami szczegółowymi stosując rdzenie z profili stalowych HEB 140.

2.3. Materiały do spawania

Do spawania konstrukcji ze stali zwykłej stosuje się spawanie elektryczne przy użyciu elektrod otulonych EA-146 wg PN-91/M-69430. Zastępczo można stosować elektrody ER-146. Elektrody EA-146 są to elektrody grubootulone przeznaczone do spawania konstrukcji stalowych narażonych na obciążenia statyczne i dynamiczne. Elektrody powinny mieć:

- zaświadczenie jakości,
- spełniać wymagania norm przedmiotowych,
- opakowanie, przechowywanie i transport winny być zgodne z wymaganiami obowiązujących norm i wymaganiami producenta.

Spawanie powinno odbyć się metodą 135 (elektrodą topliwą w osłonie gazu aktywnego).

2.4. Materiały stosowane do zabezpieczenia stali

W ramach niniejszej inwestycji przewiduje się zabezpieczenie antykorozyjne elementów stalowych.

Do zabezpieczenia stali należy użyć materiały o takich samych parametrach lub równoważnych do tych opisanych w dokumentacji projektowej.

Wszelkie zastosowane rozwiązania należy uzgodnić z Projektantem i Zamawiającym.

Wymagania szczegółowe dotyczące materiałów malarskich opisano w ST: Roboty malarskie”.

3. SPRZĘT

3.1. Wymagania ogólne

Ogólne wymagania dotyczące sprzętu, jego użytkowania omówiono w punkcie 3 ogólnej specyfikacji technicznej.

Sprzęt i maszyny używane przez Wykonawcę do transportu materiałów i urządzeń, niezbędnych przy realizacji prac związanych z transportem, montażem i demontażem zamknięcia remontowego musi bezwzględnie spełniać wymogi odpowiednich przepisów w zakresie bezpieczeństwa i higieny pracy i przepisów o ruchu drogowym (w przypadku maszyn samobieżnych poruszających się po drogach publicznych). Stosowane maszyny i urządzenia muszą bezwzględnie posiadać określone prawem dokumenty dopuszczające do wykonywania rodzajów pracy, do których Wykonawca zamierza je zastosować, a ich typ i rodzaj należy wyspecyfikować w planie organizacji pracy.

3.2. Wymagania szczegółowe

Rodzaje sprzętu używanego do wykonania pełnego zakresu prac związanych z warsztatowym wykonaniem konstrukcji stalowych oraz transportem elementów konstrukcji oraz wyrobów gotowych pozostawia się do uznania wykonawcy, po uzgodnieniu z zarządzającym realizacją umowy, przy zachowaniu odnoszącego się do tych drugich wymogu bezwzględnego spełnienia warunków wyspecyfikowanych w punkcie 3.1. niniejszej ST, dotyczących dopuszczenia stosowanych maszyn do użytku. Bezwzględnie koniecznym jest również spełnienie warunku nieprzekraczania dopuszczalnych obciążeń na drogach państwowych i lokalnych znajdujących się w obrębie realizowanych prac. Jakikolwiek sprzęt, maszyny lub narzędzia nie gwarantujące zachowania wymagań jakościowych robót i przepisów BIOZ zostaną przez zarządzającego realizacją umowy zdyskwalifikowane i niedopuszczone do robót.

4. TRANSPORT

4.1 Wymagania ogólne

Ogólne wymagania dotyczące transportu omówiono w punkcie 4 ogólnej specyfikacji technicznej.

Elementy konstrukcyjne mogą być przewożone dowolnymi środkami transportu. Podczas transportu materiały i elementy konstrukcji powinny być zabezpieczone przed uszkodzeniami lub utratą stateczności. Dostawa może odbywać się dowolnym środkiem transportu, zaakceptowanym przez Inspektora. Transport pionowy za pomocą dźwigu.

4.2 Wymagania szczegółowe

Elementy i wyroby gotowe oraz materiały niezbędne do wykonania elementów wchodzących w skład przedmiotowych robót można przewozić dowolnymi środkami transportu dobranymi przez Wykonawcę i zaakceptowanymi przez zarządzającego realizacją umowy. Przedmiotowy transport może zostać wykonany zarówno drogą lądową jak i drogą wodną Załadunek, transport i rozładunek materiałów należy przeprowadzić zgodnie z przepisami BIOZ i przepisami o ruchu drogowym, ze szczególnym uwzględnieniem zachowania warunku nie przekraczania dopuszczalnych nacisków na oś dla określonych kategorii dróg oraz obciążeń obiektów mostowych i przepustów, a przypadku transportu wodnego głębokości trakcyjnych szlaku występujących na trasie planowanych przejazdów (obowiązek ustalenia możliwości realizacji poszczególnych rodzajów transportu spoczywa na Wykonawcy). Wykonawca jest bezwzględnie odpowiedzialny za wszelkie szkody wynikłe w efekcie zaniedbań związanych z nieprzestrzeganiem stosownych, obowiązujących w tym zakresie przepisów.

Transportowane elementy i wyroby gotowe należy przewozić w sposób eliminujący ryzyko ich uszkodzenia lub deformacji w trakcie transportu i rozładunku. Należy zatem je transportować poukładane na odpowiednich przekładkach eliminujących możliwość zarysowania powłok antykorozyjnych wykonanych w warsztacie, w którym konstrukcje i wyroby zostały wykonane. Ładunek w trakcie przewozu należy bezwzględnie zabezpieczyć przed możliwością przemieszczania się po powierzchni załadowniczej a w trakcie rozładunku przy użyciu sprzętu używać zawiesi i taśm z włókien naturalnych lub syntetycznych bądź okładzin gumowych zabezpieczających przed uszkodzeniami.

5. WYKONANIE ROBÓT

5.1. Wymagania ogólne

Ogólne wymagania dotyczące prowadzenia prac związanych z wykonaniem robót omówiono w punkcie 5 ogólnej specyfikacji technicznej.

Przed przystąpieniem do produkcji lub do montażu czy to w warsztacie, czy też na placu budowy, konstruktor winien upewnić się, że plany dotyczące tych robót uzyskały zgodę Architekta i Inspektorów Nadzoru oraz że wszystkie homologacje metod spawania oraz metoda montażu zostały zaakceptowane.

Generalny Wykonawca winien poczynić wszelkie starania, aby upewnić się, iż montaż konstrukcji można przeprowadzić na placu budowy bez potrzeby ew. późniejszych napraw na miejscu, powodujących opóźnienia lub wpływające na jakość obiektu budowlanego. Wszystkie prace wykonane zarówno w fabryce, jak i na placu budowy winny być bezwzględnie sprawdzane przez producenta. Szkielety konstrukcji stalowych należy produkować zgodnie z prawidłami rzemiosła technicznego.

Wszystkie wykorzystane materiały konstrukcyjne winny być nowe i czyste, a w przypadku fragmentów przeznaczonych do połączeń śrubami o dużej wytrzymałości - ostarczane na plac budowy z zabezpieczeniem osłonami.

Obróbkę plastyczną elementów konstrukcyjnych należy przeprowadzić przy zastosowaniu takich środków ostrożności, aby operacje kształtowania odbywały się stopniowo i w sposób ciągły oraz nie powodowały ani pęknięć, ani rozdarć, ani też nadmiernego zmniejszenia ich grubości. Bardziej wskazana jest obróbka na prasach aniżeli młotem mechanicznym.

Wymiarowanie długości lub cięcia elementów konstrukcyjnych należy wykonać przy pomocy nożyc, piły lub palnika gazowego. Cięcia powinny być czyste, bez zniekształceń ani pęknięć. W związku z tym, cięcia wykonane nożycami nie wymagają już obróbki przecinakami czy tarczą szlifierską. Jeżeli jednak części złączne pozostają widoczne po zamontowaniu, ostre krawędzie należy dokładnie ukosować lub wykrawać.

Elementy łączone winny dobrze przystawać do siebie. Powierzchnie styczne należy dokładnie oczyścić szczotką lub piaszczarką.

Powierzchnie styczne elementów konstrukcyjnych łączone przy pomocy śrub o dużej wytrzymałości należy poddać piaskowaniu zgodnie z obowiązującą normą, dokładnie wyszczotkować i odtłuścić, oczyścić z ziaren spawalniczych i nie malować (chyba że Architekt i Inspektorzy Nadzoru wyrażą zgodę na zastosowanie specjalnej farby, odpowiedniej dla tego typu połączenia).

W przypadku wystąpienia jakichkolwiek zakłóceń w czasie robót (wadliwa regulacja maszyn, niewłaściwe manewrowanie operatorów sprzętu), Generalny Wykonawca jest uważany za jedynego odpowiedzialnego i winien temu zaradzić, ponosząc przy tym wszelkie koszty. Powinien on również dostarczyć Architektowi i Inspektorom Nadzoru imienne świadectwa o kwalifikacjach i kompetencjach spawaczy zarówno w zakładzie produkcyjnym, jak i na placu budowy, zgodnie z normami.

Roboty prowadzić należy pod nadzorem uprawnionego kierownika budowy z zachowaniem zasad sztuki budowlanej oraz przepisów w jej zakresie. Przed podjęciem realizacji konstrukcji zaleca się sprawdzić warunki montażu i przyjęte wymiary w naturze w celu eliminacji różnic wymiarowych. W przypadku pasowania elementów na montażu, ubytki ochrony antykorozyjnej należy uzupełnić.

5.2. Przygotowanie do wykonania robót

Przed przystąpieniem do prac montażowych należy sprawdzić stan fundamentów oraz reperów wytyczających osie i linie odniesienia rzędnych obiektu.

5.3. Montaż elementów stalowych

Montaż konstrukcji stalowych należy wykonywać zgodnie z PN-B-06200. Elementy konstrukcyjne powinny być oznakowane w sposób trwały i widoczny. W każdym stadium montażu konstrukcja powinna mieć zdolność przenoszenia sił wywołanych wpływami atmosferycznymi oraz obciążeniami montażowymi, sprzętem i materiałami. Roboty należy tak wykonywać, aby żadna część konstrukcji nie została podczas montażu przeciążona lub trwale odkształcona.

Stałe połączenia elementów konstrukcji powinny być wykonane dopiero po dopasowaniu styków i wyregulowaniu całej konstrukcji lub niezależnej jej części. Przekładki stosowane do regulacji konstrukcji należy wykonywać ze stali o takich samych właściwościach plastycznych jak stal konstrukcji, a po osadzeniu zabezpieczyć przed wypadnięciem. W połączeniach śrubowych zakładkowych szczelina w styku niesprężanym nie powinna przekraczać 2 mm. Otwory na śruby zaleca się dopasowywać za pomocą przebijaków a w razie konieczności rozwiercać.

5.4. Cięcia

Brzegi elementów stalowych po cięciu powinny być czyste, bez naderwań, gradu i zadziorów, żuźla, nacieków i rozprysków metalu po cięciu. Miejscowe nierówności zaleca się wyszlifować.

5.5. Połączenia spawane

Brzegi do spawania wraz z przyległymi pasami szerokości 15 mm powinny być oczyszczone z rdzy, farby i zanieczyszczeń oraz nie powinny wykazywać rozwarstwień i rzadzisz widocznych gołym okiem. Kąt ukosowania, położenie i wielkość progów, wymiary rowka oraz dopuszczalne odchyłki przyjmuje się według właściwych norm spawalniczych. Szczelinę między elementami o nieukosowanych brzegach stosować nie większą od 1,5 mm.

Rzeczywista grubość spoin może być większa od nominalnej o 20%, a tylko miejscowo dopuszcza się grubość mniejszą o 5% – dla spoin czołowych i o 10% – dla pozostałych.

Dopuszcza się miejscowe podtopienia oraz wady lica i grani jeśli wady te mieszczą się w granicach grubości spoiny. Niedopuszczalne są pęknięcia, braki przetopu, kratery i nawisy lica.

Wymagania dodatkowe takie jak: obróbka spoin, przetopienie grani, wymagana technologia spawania, może zalecić Inspektor Nadzoru Inwestorskiego wpisem do dziennika budowy.

Spoiny szczepne powinny być wykonane tymi samymi elektrodami co spoiny konstrukcyjne. Wady zewnętrzne spoin można naprawić uzupełniającym spawaniem, natomiast pęknięcia, nadmierną ospowatość, braki przetopu, pęcherze należy usunąć przez szlifowanie spoin i ponowne ich wykonanie.

5.6. Połączenia na śruby

Długość śrub powinna być taka, aby można było stosować możliwie najmniejszą liczbę podkładek, przy zachowaniu warunku, że gwint nie powinien wchodzić w otwór głębiej jak na dwa zwoje. Nakrętki i łby śrub powinny bezpośrednio lub przez podkładkę dokładnie przylegać do łączonych powierzchni. Powierzchnie gwintu oraz powierzchnie oporowe nakrętek i podkładek przed montażem pokryć warstwą smaru. Śruba w otworze nie powinna przesuwac się ani drgać przy ostukiwaniu młotkiem kontrolnym.

6. KONTROLA JAKOŚCI

6.1. Wymagania ogólne

Ogólne wymagania dotyczące prowadzenia kontroli jakości robót omówiono w punkcie 6 ogólnej specyfikacji technicznej.

Szczegółowe wymagania dotyczące przeprowadzenia ocen, badań i odbiorów stalowych konstrukcji budowlanych określa norma PN-B-06200:1997. Wykonawca jest odpowiedzialny za pełną kontrolę jakości robót, materiałów i urządzeń. Wykonawca zapewni odpowiedni system i środki techniczne do kontroli jakości robót na terenie i poza placem budowy. Wszystkie badania i pomiary będą przeprowadzane zgodnie z wymaganiami Norm lub Aprobata Technicznych przez jednostki posiadające odpowiednie uprawnienia budowlane.

6.2. Kontrola jakości w trakcie wytwarzania konstrukcji

W trakcie wytwarzania konstrukcji stalowej sprawdzeniu podlega:

- wymiary i kształt dostarczonego materiału,
- właściwości wytrzymałościowe dostarczonego materiału,
- wymiary i kształt elementów przeznaczonych do scalenia w element montażowy,
- prawidłowość rozmieszczenia i wielkości otworów pod śruby montażowe,
- jakość i sposób przygotowania brzegów elementów do spawania,
- jakość połączeń spawanych w zależności od kategorii połączenia i klasy konstrukcji spawanej,
- wymiary wykonanych elementów montażowych,
- kształt wykonanych elementów montażowych,
- jakość wykonania zabezpieczenia konstrukcji stalowej przed korozją i przeciwpożarowe, a w szczególności sprawdzenie jakości czyszczenia mechanicznego i grubości powłok zabezpieczających.

6.3. Kontrola jakości w trakcie montażu konstrukcji

W trakcie montażu konstrukcji stalowej sprawdzeniu podlega:

- osadzenie elementów kotwiących w podporach,
- rozmieszczenie elementów montażowych i ich wzajemne położenie w pionie i w poziomie,
- połączenia montażowe.

7. OBMIAR ROBÓT

Ogólne wymagania dotyczące obmiarów robót omówiono w punkcie 7 ogólnej specyfikacji technicznej.
Jednostką wykonania konstrukcji stalowych jest tona.

8. ODBIÓR ROBÓT

Ogólne wymagania dotyczące prowadzenia odbioru robót omówiono w punkcie 8 ogólnej specyfikacji technicznej.

Wszystkie roboty podlegają zasadom odbioru robót zanikających i ulegających zakryciu oraz odbioru końcowego – wg opisu jak niżej:

- odbiór robót zanikających i ulegających zakryciu,
- odbiór końcowy.

Celem odbioru jest protokolarne dokonanie finalnej oceny rzeczywistego wykonania robót w odniesieniu do ich ilości i jakości. Odbiór końcowy konstrukcji powinien obejmować sprawdzenie i ocenę dokumentów kontroli i badań z całego okresu realizacji w celu ustalenia, czy wykonana konstrukcja jest zgodna z projektem i wymaganiami normy PN-B-06200 oraz innych obowiązujących norm technicznych (PN, EN-PN).

W szczególności powinny być sprawdzone:

- podpory konstrukcji,
- odchyłki geometryczne układu,
- jakość materiałów i spoin,
- stan elementów konstrukcji i powłok ochronnych,
- stan i kompletność połączeń.

W protokole odbioru sporządzonym z udziałem stron procesu budowlanego należy podać co najmniej:

- przedmiot i zakres odbioru,
- dokumentację określającą komplet wymagań,
- dokumentację stwierdzającą zgodność wykonania z wymaganiami,
- protokoły odbioru częściowego,
- parametry sprawdzone w obecności komisji,
- stwierdzone usterki,
- decyzje komisji.

9. PODSTAWA PŁATNOŚCI

Ogólne wymagania dotyczące rozliczeń za wykonane prace omówiono w punkcie 9 ogólnej specyfikacji technicznej.

10. PRZEPISY ZWIĄZANE

PN-EN 1992-1-1:2008	Eurokod 2 - Projektowanie konstrukcji z betonu. Część 1-1: Reguły ogólne i reguły dla budynków.
PN-B-06200:2002	Konstrukcje stalowe budowlane. Warunki wykonania i odbioru.
PN-EN 10025-2:2007	Wyroby walcowane na gorąco ze stali konstrukcyjnych - Część 2: Warunki techniczne dostawy stali konstrukcyjnych niestopowych.
PN-91/M-69430	Spawalnictwo. Elektrody stalowe otulone do spawania i napawania. Ogólne badania i wymagania.
PN-75/M-69703	Spawalnictwo. Wady złączy spawanych. Nazwy i określenia.
PN-EN ISO 6892-1:2016-09	Metale. Próba rozciągania - Część 1: Metoda badania w temperaturze pokojowej.
PN-84/H-9300	Walcówka pręty i kształtowniki walcowane na gorąco ze stali węglowych zwykłej jakości i niskostopowych o podwyższonej wytrzymałości. Wymagania i badania.
PN-EN 10020:2003	Definicja i klasyfikacja gatunków stali.
PN-EN 10021:2009	Ogólne techniczne warunki dostaw stali i wyrobów stalowych.
PN-EN 10027-1:2016-12	Systemy oznaczania stali - Część 1: Znaki stali.
PN-EN 10027-2:2015-07	Systemy oznaczania stali. Część 2: System cyfrowy.
PN-EN 10079:2009	Terminologia wyrobów stalowych.
PN-EN 10163-1:2007	Wymagania dotyczące stanu powierzchni przy dostawie stalowych blach grubych, blach uniwersalnych i kształtowników walcowanych na gorąco. Część 1: Wymagania ogólne.
PN-73/H-92127	Blachy stalowe żeberkowe.
PN-EN ISO 16120-2:2017-04	Walcówka ze stali niestopowej przeznaczona do produkcji drutu - Część 2: Wymagania dla walcówki ogólnego przeznaczenia.
PN-EN 10056-1:2017-03	Kątowniki równoramienne i nierównoramienne ze stali konstrukcyjnej -

PN-EN 10162:2005	Część 1: Wymiary. Kształtowniki stalowe wykonane na zimno. Warunki techniczne dostawy. Tolerancje wymiarów i przekroju poprzecznego.
PN-EN 1993-1-3:2008	Eurokod 3 - Projektowanie konstrukcji stalowych - Część 1-3: Reguły ogólne. Reguły uzupełniające dla konstrukcji z kształtowników i blach profilowanych na zimno.
PN-61/M-82331	Śruby pasowane ze łbem sześciokątnym.
PN-EN ISO 18275:2012	Materiały dodatkowe do spawania - Elektrody otulone do ręcznego spawania łukowego elektrodą metalową stali o wysokiej wytrzymałości. Klasyfikacja.
PN-EN 1993-1-12:2008	Eurokod 3 - Projektowanie konstrukcji stalowych - Część 1-12: Reguły dodatkowe rozszerzające zakres stosowania EN 1993 o gatunki stali wysokiej wytrzymałości do S 700 włącznie.

Umowa z Inwestorem.
Dokumentacja projektowa.

Nie wymienienie tytułu jakiegokolwiek dziedziny, grupy, podgrupy czy normy nie zwalnia Wykonawcy od obowiązku stosowania wymogów określonych prawem polskim. Wykonawca będzie przestrzegał praw autorskich i patentowych. Jest zobowiązany do odpowiedzialności za spełnienie wszystkich wymagań prawnych w odniesieniu do używanych opatentowanych urządzeń lub metod.

SPECYFIKACJA TECHNICZNA WYKONANIA I ODBIORU ROBÓT

B - 01.02.04

BETONOWANIE KONSTRUKCJI

SPIS TREŚCI

- 1. WSTĘP**
 - 2. MATERIAŁY**
 - 3. SPRZĘT**
 - 4. TRANSPORT**
 - 5. WYKONANIE ROBÓT**
 - 6. KONTROLA JAKOŚCI ROBÓT**
 - 7. OBMIAR ROBÓT**
 - 8. ODBIÓR ROBÓT**
 - 9. PODSTAWA PŁATNOŚCI**
 - 10. PRZEPISY ZWIĄZANE**
-

1. WSTĘP

1.1. Przedmiot Specyfikacji Technicznej (ST)

W niniejszym rozdziale ST omówiono wymagania dotyczące wykonania i odbioru robót budowlanych polegających na robotach związanych z betonowaniem konstrukcji, które zostaną wykonane na podstawie dokumentacji projektowej dla zadania pn. „Projekt hali sportowo-widowiskowej wraz z zagospodarowaniem terenu przy ul. Zarzecze 26”.

Klasyfikacja wg Wspólnego Słownika Zamówień (CPV)

<i>Grupa</i>	<i>Klasa</i>	<i>Kategoria</i>	<i>Opis</i>
45200000-9			Roboty budowlane w zakresie wznoszenia kompletnych obiektów budowlanych lub ich części oraz w zakresie inżynierii lądowej i wodnej.
	45260000-7		Roboty w zakresie wykonywania pokryć i konstrukcji dachowych i inne podobne roboty specjalistyczne.
		45262000-1	Specjalne roboty budowlane, inne niż dachowe.
		45262300-4	Betonowanie.
		45262350-9	Betonowanie bez zbrojenia.

1.2. Zakres stosowania

Szczegółowa specyfikacja techniczna jest stosowana jako dokument przetargowy przy zleceniu i realizacji robót wymienionych w pkt. 1.1.

1.3. Określenia podstawowe

Określenia i nazewnictwo użyte w niniejszej specyfikacji technicznej ST są zgodne z obowiązującymi podanymi w normach PN i przepisach Prawa budowlanego:

Beton zwykły - beton o gęstości powyżej 1,8 kg/dm³ wykonany z cementu, wody, kruszywa mineralnego o frakcjach piaskowych i grubszych oraz ewentualnych dodatków mineralnych i domieszek chemicznych.

Mieszanka betonowa - mieszanina wszystkich składników przed związaniem betonu.

Klasa betonu - symbol literowo-liczbowy (np. C25/30) klasyfikujący beton pod względem jego wytrzymałości na ściskanie; liczby po literze C oznaczają wytrzymałość gwarantowaną, przy czym pierwsza odnosi się do wytrzymałości badanej na próbkach walcowych zaś druga dla próbek sześciennych.

Nasiąkliwość betonu - stosunek masy wody, którą zdolny jest wchłonąć beton do jego masy w stanie suchym.

Stopień mrozoodporności - symbol literowo-liczbowy (np. F50) klasyfikujący beton pod względem jego odporności na działanie mrozu; liczba po literze F oznacza wymaganą liczbę cykli zamrażania i odmrażania próbek betonowych.

Stopień wodoszczelności - symbol literowo-liczbowy (np. W4) klasyfikujący beton pod względem przepuszczalności wody; liczba po literze W oznacza dziesięciokrotną zwiększoną wartość ciśnienia wody w MPa, działającego na próbki betonowe.

1.4. Zakres robót objętych ST

Ustalenia zawarte w niniejszej ST dotyczące zasad prowadzenia robót związanych z wykonaniem konstrukcji betonowanych obejmują:

- przygotowanie powierzchni – usunięcie zanieczyszczeń organicznych i innych, pogarszających przyczepność nowej konstrukcji do podłoża oraz odpowiednie uszorstkowanie powierzchni istniejącego betonu, np. przez groszkowanie, zmycie wodą pod ciśnieniem 400-600 bar lub metodą strumieniowo-cierną (piaskowanie na sucho, hydropiaskowanie),
- zmycie powierzchni po uszorstkowaniu strumieniem wody pod ciśnieniem ok. 150-180 bar,
- kontrola jakościowa przygotowania podłoża,
- wykonanie niezbędnych elementów deskowań w przypadku, gdy są one konieczne,
- wykonanie, dostarczenie do miejsca wbudowania i wbudowanie mieszanki betonowej o odpowiednich, określonych w dokumentacji projektowej parametrach wraz z zagęszczeniem,
- pielęgnacja betonu w okresie jego hydratacji lecz nie krótszym niż 7 dni.

1.5. Ogólne wymagania dotyczące robót

Ogólne wymagania dotyczące zasad prowadzenia robót omówiono w punkcie 1.5 ogólnej specyfikacji technicznej.

Dokumentacja projektowa i ST oraz inne dodatkowe dokumenty przekazane przez Inspektora Nadzoru Inwestorskiego stanowią o zamówionym zakresie i są integralną częścią umowy, a wymagania w nich zawarte są obowiązujące dla Wykonawcy. Wykonawca nie może wykorzystywać błędów w Dokumentacji projektowej lub ich pomijać. O ich wykryciu powinien natychmiast powiadomić Inspektora Nadzoru Inwestorskiego, który w porozumieniu z projektantem dokona odpowiednich zmian lub poprawek. Wszystkie wykonane roboty i dostarczone materiały winny być zgodne z Dokumentacją projektową i ST. Dane określone w Dokumentacji projektowej i w ST uważane są za wartości docelowe, od których dopuszczalne są odchylenia w ramach określonego przedziału tolerancji.

Cechy materiałów muszą być jednorodne i wykazywać zgodność z określonymi wymogami, a rozrzuty tych cech nie mogą przekraczać dopuszczalnego przedziału tolerancji. W przypadku, gdy roboty lub materiały nie będą w pełni zgodne z Dokumentacją projektową lub ST i wpłynie to na zmianę parametrów wykonanych elementów budowli, to takie materiały winny być niezwłocznie zastąpione innymi, a roboty wykonane od nowa na koszt Wykonawcy.

2. MATERIAŁY

2.1. Wymagania ogólne

2.1.1. Informacje wstępne

Ogólne wymagania dotyczące materiałów, ich pozyskiwania i składowania, omówiono w punkcie 2 ogólnej specyfikacji technicznej.

Do wykonania elementów betonowych mogą być stosowane wyroby producentów krajowych i zagranicznych. Wszystkie materiały użyte do wykonania betonu muszą posiadać aktualne polskie aprobaty techniczne lub odpowiadać Polskim Normom (Dz. U. Nr 92 poz. 881). Wykonawca uzyska przed zastosowaniem wyrobu akceptację Inspektora Nadzoru. Zatwierdzenie jednego materiału z danego źródła nie oznacza automatycznego zatwierdzenia pozostałych materiałów z tego źródła. Jeżeli materiały z akceptowanego źródła są niejednorodne lub nie zadawalającej jakości, Wykonawca powinien zmienić źródło zaopatrywania w materiały. Odbiór techniczny materiałów powinien być dokonywany według wymagań i w sposób określony aktualnymi normami.

2.1.2. Kruszywo

Podczas ustalania składu betonu, przy doborze naturalnego kruszywa zwykłego należy kierować się postanowieniem ogólnym normy PN-EN 206:2014-04 oraz PN-EN 12620+A1:2010. Do wykonywania elementów zewnętrznych należy stosować kruszywo o mrozoodporności klasy F1.

2.1.3. Woda zarobowa

Woda zarobowa do zapraw powinna spełniać warunki normy PN-EN 1008:2004, która podaje wymagania dla wody stosowanej do wytwarzania mieszanki betonowej oraz podaje metody oceny przydatności wody.

2.1.4. Cement

Cement pochodzący z każdej dostawy musi spełniać wymagania zawarte w normie PN-EN 197-1:2012 oraz PN-EN 206-1.

2.1.5. Domieszki i dodatki do betonu

Zaleca się stosowanie do mieszanek betonowych domieszek chemicznych o działaniu:

- napowietrzającym,
- przyspieszającym lub opóźniającym wiązanie,
- uplastyczniającym.

Dopuszcza się stosowanie domieszek kompleksowych:

- napowietrzająco - uplastyczniających,
- przyspieszająco - uplastyczniających.

Domieszki do betonów posiadać odpowiednie deklaracje zgodności z aprobatami technicznymi.

2.1.6. Betony konstrukcyjne

Skład mieszanki betonowej powinien być ustalony zgodnie z normą PN-EN 206:2014-04 tak, aby przy najmniejszej ilości wody zapewnić szczelne ułożenie mieszanki w wyniku zagęszczania przez wibrowanie. Skład mieszanki betonowej ustala laboratorium Wykonawcy lub wytworni betonów i wymaga on zatwierdzenia przez Inspektora Nadzoru Inwestorskiego.

Konsystencja mieszanek betonowych powinna być nie rzadsza od plastycznej, oznaczonej w normie PN-EN 206:2014-04 symbolem S1. Sprawdzanie konsystencji mieszanki przeprowadza się podczas projektowania jej składu i następnie przy wytwarzaniu, metodą stożka opadowego.

Różnice pomiędzy założoną konsystencją mieszanki a kontrolowaną metodami określonymi w normie PN-EN 206:2014-04 nie mogą przekraczać ± 10 mm przy pomiarze stożkiem opadowym.

Tab1. Klasy konsystencji według metody opadu stożka zgodnie z PN-EN 206-1

Klasa	Opad stożka, mm	Klasa	Czas Vebe w sekundach	Klasa	Stopień zagęszczenia	Klasa	Stopień rozplywu, mm
S1	10 - 40	V0	≥ 31	C0	$\geq 1,46$	F1	≤ 340
S2	50 - 90	V1	30 - 21	C1	1,45 - 1,26	F2	350 - 410
S3	100 - 150	V2	20 - 11	C2	1,25 - 1,11	F3	420 - 480
S4	160 - 210	V3	10 - 6	C3	1,10 - 1,04	F4	490 - 550
S5	≥ 210	V4	5 - 3	-	-	F5	560 - 620
-	-	-	-	-	-	F6	≥ 630

Tab2. Przykładowe zastosowanie mieszanek betonowych o różnych klasach konsystencji wg PN-B/06250

Klasa konsystencji	Zastosowanie mieszanki betonowej
V0	Wyroby prefabrykowane, wibrowane z częstotliwością powyżej 6000 drgań na min; wyroby prefabrykowane zagęszczane mechanicznie przy stosowaniu docisku – wibroprasowania (np. kostka brukowa, płyty chodnikowe, krawężniki, itp.); betony niekonstrukcyjne o prostych przekrojach, rzadko zbrojonych, zagęszczanych ręcznie przez ubijanie.
V1, V2	Mieszanki wibrowane lub ubijane ręcznie o prostych przekrojach, rzadko zbrojonych; konstrukcje betonowe i żelbetowe zagęszczane wibratorami wgłębnymi i powierzchniowymi o prostych przekrojach, rzadko zbrojonych.
V3, S1	Mieszanki wibrowane i ręcznie sztychowane; konstrukcje betonowe i żelbetowe o prostych przekrojach, normalnie zbrojonych, zagęszczane mechanicznie przy użyciu wibratorów wgłębnych i powierzchniowych; elementy cienkościennie zagęszczane wibratorami przy czepnym w pozycji pionowej.
V4, S2	Mieszanki wibrowane lub ręcznie sztychowane; konstrukcje betonowe i żelbetowe o złożonych przekrojach, gęsto zbrojone zagęszczane ręcznie przez sztychowanie lub mechanicznie przy użyciu wibratorów wgłębnych i powierzchniowych.
S3	Mieszanki ręcznie sztychowane; betony samozagęszczalne.

2.2. Materiały potrzebne do wykonania robót

W ramach niniejszej inwestycji należy wykonać:

2.2.1. Fundamenty

Pod ścianami zewnętrznymi i wewnętrznymi nośnymi należy wykonać ławy żelbetowe z betonu C30/37.

Pod słupami zaprojektowano stopy fundamentowe z betonu klasy C25/30. Zastosowano zbrojenie podłużne ze stali AIIIIN, poręczne strzemionami ze stali A-0.

Podczas wykonywania stóp należy pamiętać o wypuszczeniu starterów do słupów żelbetowych. Wymiary oraz poziomy posadowienia stóp podano na rysunkach konstrukcyjnych.

Szczegóły dotyczące wykonania zbrojenia zgodnie z ST: „Przygotowanie i montaż zbrojenia”.

2.2.2. Ściany

a) Ściany konstrukcyjne

Ściany konstrukcyjne zaprojektowano częściowo jako żelbetowe wylewane na mokro o grubości 20, 24, 30, 40 cm wykonane z betonu klasy C30/37 zbrojone stalą AIIIIN. Izolację ścian wykonać zgodnie z projektem architektonicznym.

b) Ściany niekonstrukcyjne

Wszystkie ściany niekonstrukcyjne stojące na stropie należy wymurować po wykonaniu i rozszalowaniu całej konstrukcji budynku, oddylaować od stropu (lub podciągu) warstwą wełny mineralnej grubości 3cm. Wełnę mineralną i pas tynku pod stropem wykonać po zakończeniu murowania ścian działowych i wykonaniu podłóży pod posadzki. Szczeliny dylatacyjne w tynku pod stropem i przy ścianach wypełnić plastycznym akrylem.

Szczegóły dotyczące wykonania zbrojenia zgodnie z ST: „Przygotowanie i montaż zbrojenia”.

2.2.3. Słupy żelbetowe i zespolone żelbetowo-stalowe

Słupy zaprojektowano jako wylwane na mokro z betonu klasy C30/37 zbrojone podłużnie stalą AIIIIN i poprzecznie strzemionami ze stali klasy AIIIIN. Część słupów wykonać jako przekroje zespolone z obetonowanymi do rozmiaru 20x20cm.

Słup będzie wykonany jako prefabrykowany z betonu architektonicznego, zgodnie z ST: „Beton architektoniczny”.

Szczegóły dotyczące wykonania zbrojenia zgodnie z ST: „Przygotowanie i montaż zbrojenia”.

2.2.4. Nadproża, belki, wieńce żelbetowe

Nadproża i belki żelbetowe zaprojektowano jako wylwane na mokro z betonu klasy C30/37 zbrojone podłużnie i poprzecznie stalą AIIIIN. Zbrojenie wykonać zgodnie z rysunkami szczegółowymi.

2.2.5. Schody

Schody zaprojektowano jako żelbetowe monolityczne z betonu klasy C30/37 zbrojone stalą AIIIIN, oparte na stropach i ścianach.

Szczegóły dotyczące wykonania zbrojenia zgodnie z ST: „Przygotowanie i montaż zbrojenia”.

2.2.6. Trybuny prefabrykowane

Trybuny hali wykonać jako monolityczne żelbetowe prefabrykowane z betonu klasy C30/37 zbrojone stalą AIIIIN. Płyty trybun oraz schody prefabrykowane będące ich częścią oprzeć na żelbetowym podciągu opartym na słupach oraz na przeciwległej ścianie żelbetowej hali wg rysunków szczegółowych. Wszystkie prefabrykaty będą oparte na podkładkach elastomerowych w celu prawidłowego przekazania obciążeń. Prefabrykaty będą mocowane do żelbetu przy pomocy stalowych prętów wklejanych – klej na bazie żywicy epoksydowej. W prefabrykatkach zakotwić złącza transportowe – sztuk 2 na każdy prefabrykat. Szczeliny między prefabrykatami wypełnić trwale plastyczną masą (np. na bazie silikonu) – masa ma zapewniać szczelność ogniową konstrukcji przewidzianą dla danej przegrody w aneksie przeciwpożarowym. Na górnej części prefabrykatów wykonać fazowanie krawędzi – szlifowane – wielkość fazy – około 1cm.

Szczegóły dotyczące wykonania zbrojenia zgodnie z ST: „Przygotowanie i montaż zbrojenia”.

2.2.7. Stropy

Stropy wykonać jako żelbetowe typu Filigran, lub alternatywnie dopuszcza się wykonanie jako sprężonych z betonu klasy C30/37. Stropy oprzeć na słupach, ścianach i belkach żelbetowych. Ostateczną grubość stropu Filigran oraz Sprężonych ustali projektant stropu.

Wymagania szczegółowe dotyczące wykonania stropów Filigran opisano w ST: „Stropy Filigran”.

Projekt wykonawczy stropów Filigran wykonuje producent i dostawca prefabrykatów, a koszt wykonania projektu mieści się w cenie zakupu prefabrykatów.

2.2.8. Elementy wykonane z betonu architektonicznego

Niektóre elementy żelbetowe będą widoczne od zewnątrz i wewnątrz hali, nie obłożone okładzinami i powłokami malarskimi. Dla tych elementów ustala się wysokie wymagania estetyczne dotyczące jakości betonu i wyglądu powierzchni.

Wymagania szczegółowe dotyczące wykonania prac opisano w ST: „Beton architektoniczny”.

3. SPRZĘT

3.1. Wymagania ogólne

Ogólne wymagania dotyczące sprzętu omówiono w punkcie 3 ogólnej specyfikacji technicznej.

Wykonawca jest zobowiązany do używania jedynie takiego sprzętu, który nie spowoduje niekorzystnego wpływu na jakość wykonywanych robót i będzie gwarantować przeprowadzenie robót, zgodnie z zasadami określonymi w Dokumentacji Projektowej i ST. W przypadku braku ustaleń w wymienionych dokumentach, zasady pracy sprzętu powinny być uzgodnione i zaakceptowane przez Inspektora Nadzoru Inwestorskiego.

Sprzęt należący do Wykonawcy lub wynajęty do wykonania robót musi być utrzymany w dobrym stanie technicznym i w gotowości do pracy.

Wykonawca dostarczy, na żądanie, Inspektorowi Nadzoru Inwestorskiego kopie dokumentów potwierdzających dopuszczenie sprzętu do użytkowania, tam, gdzie jest to wymagane przepisami. Jeżeli przewiduje się możliwość wariantowego użycia sprzętu przy wykonywanych robotach, Wykonawca powiadomi Inspektora Nadzoru Inwestorskiego o swoim zamiarze wyboru i uzyska jego akceptację. Wybrany sprzęt po akceptacji, nie może być później zmieniany bez zgody Inspektora Nadzoru Inwestorskiego.

Jakikolwiek sprzęt, maszyny, urządzenia i narzędzia nie gwarantujące zachowania warunków technologicznych, nie zostaną przez Inspektora Nadzoru Inwestorskiego dopuszczone do robót. Wykonawca jest zobligowany do skalkulowania kosztów jednorazowych sprzętu w cenie jednostkowej robót, do których ten sprzęt jest przeznaczony. Koszty transportu sprzętu nie podlegają oddzielnej zapłacie.

3.2. Sprzęt do wykonania robót

Dozowanie składników

Dozatory muszą mieć aktualne świadectwo legalizacji. Składniki muszą być dozowane wagowo.

Mieszanie składników

Mieszanie składników musi odbywać się wyłącznie w betoniarkach o wymuszonym działaniu (zabrania się stosowania mieszarek wolnospadowych).

Transport mieszanki betonowej

Do transportu mieszanek betonowych należy stosować mieszalniki samochodowe (tzw. „gruszki”). Ilość „gruszek” należy dobrać tak, aby zapewnić wymaganą szybkość betonowania z uwzględnieniem odległości dowozu, czasu twardnienia betonu oraz koniecznej rezerwy w przypadku awarii samochodu. Niedozwolone jest stosowanie samochodów skrzyniowych ani wywrotek.

Podawanie mieszanki

Do podawania mieszanki zaleca się stosowanie pomp do betonu i to zarówno tłokowych, jak i pomp śrubowych lub membranowych. Dopuszcza się także przenośniki taśmowe jednosekcyjne do podawania mieszanki na odległość nie większą niż 10 m.

Zagęszczanie

Do zagęszczania mieszanki betonowej stosować wibratory wstępne o częstotliwości min. 6000 drgań/min. z buławami o średnicy nie większej od 0,65 odległości między prętami zbrojenia krzyżującymi się w płaszczyźnie poziomej. Belki i łąty wibracyjne stosowane do wyrównywania powierzchni betonu płyt pomostów powinny charakteryzować się jednakowymi drganiami na całej długości.

4. TRANSPORT

4.1. Wymagania ogólne

Ogólne wymagania dotyczące transportu omówiono w punkcie 4 ogólnej specyfikacji technicznej.

4.2. Transport materiałów

4.2.1. Kruszywo

Kruszywo może być dostarczane na teren budowy transportem kołowym, kolejowym lub wodnym. Niezależnie od wybranego środka transportu kruszywo na czas transportu należy zabezpieczyć przed działaniem czynników niepożądanych – zanieczyszczeń oraz niekorzystnych warunków atmosferycznych.

4.2.2. Cement

Cement może być transportowany luzem lub w 25-kilogramowych workach. Luźny materiał przewozić należy cementowozem, natomiast workowany w odpowiedni sposób zabezpieczony przed zawilgoceniem, na foliowanych paletach.

4.2.3. Mieszanka betonowa

Masę betonową należy transportować środkami nienaruszającymi jednorodności masy, nie doprowadzając do segregacji masy.

Czas trwania transportu i jego organizacja powinny zapewniać dostarczenie do miejsca układania masy betonowej o takim stopniu ciekłości, jaki został ustalony dla danego sposobu zagęszczenia i rodzaju konstrukcji.

Czas transportu i wbudowania mieszanki nie powinien być dłuższy niż:

Temperatura mieszanki betonowej [°C]	Dopuszczalny czas transportu [min]	
	Rodzaj środka transportowego	
	Bez mieszadła	Z mieszadłem
5-10	70	120
10-20	50	90
20-25	30	60
25-30	20	30

Do transportu należy stosować mieszalniki na podwoziach samochodowych. Podawanie i układanie mieszanki betonowej można wykonywać przy pomocy pompy do betonu lub innych środków zaakceptowanych przez Inspektora nadzoru. Stosowanie środków transportu bez mieszalnika jest niedopuszczalne.

4.3. Przechowywanie i składowanie materiałów

Wykonawca zapewni, aby tymczasowo składowane materiały (do czasu, gdy będą one potrzebne do wbudowania) były zabezpieczone przed zniszczeniem, zachowały swoją jakość i właściwości oraz były dostępne do kontroli przez Inspektora Nadzoru Inwestorskiego. Przechowywanie materiałów musi się odbywać na zasadach i w warunkach odpowiednich dla danego materiału oraz w sposób skutecznie zabezpieczający przed dostępem osób trzecich. Wszystkie miejsca czasowego składowania materiałów powinny być po zakończeniu robót doprowadzone przez Wykonawcę do ich pierwotnego stanu.

4.3.1. Kruszywo

Podczas gromadzenia kruszywa grubego na składowisku należy nie dopuszczać do jego segregacji. Kruszywo powinno być podzielone na frakcje, np. 5-10 mm, 10-20 mm, 20-40 mm. Frakcje te należy gromadzić oddzielnie, wymieszać dopiero podczas dozowania materiałów do mieszanki betonowej.

Magazynowanie musi zapewniać ochronę przed zanieczyszczeniem, niekorzystnymi czynnikami atmosferycznymi i łączeniem ze sobą dwóch różnych kruszyw.

Sposób składowania zależy od warunków jego zużycia:

- jeżeli kruszywo składa się przez dłuższy okres czasu, jak np. składowanie na zimę – układa się je w przyzmach lub usypiskach,
- jeżeli kruszywo zużywane ma być na bieżąco lub z niewielkim zapasem – składować należy je w zasięgach bezpośrednio przy betonowni; wysokość usypisk nie powinna przekraczać 5m,
- jeżeli kruszywo dozowane jest w sposób mechaniczny, niezbędne staje się składowanie kruszywa w magazynach zamkniętych, zapewniających równomierną i niezmienną wilgotność materiału.

Możliwe jest też składowanie kruszywa w wielokomorowych zbiornikach przeznaczonych specjalnie do tego celu.

4.3.2. Cement

Cement przechowywać należy zależnie od formy transportu:

- cement pakowany (workowany) – przechowywanie w suchych, przewiewnych magazynach zamkniętych, dbając by cement składowany wcześniej nie został przypadkowo przykryty partiami materiału dostarczonymi w późniejszym terminie; w przypadku materiału, który przechowywać będziemy krócej niż 10 dni, dopuszcza się składowanie materiału na wolnym powietrzu, zapewniając jedynie odpowiednie zadaszenie i okrycie chroniące przed opadami i ściekami wody opadowej oraz zanieczyszczeniami,
- cement luzem – przechowywanie w magazynach specjalnych, takich jak zbiorniki stalowe lub żelbetonowe przystosowane do pneumatycznego załadunku i wyładunku cementu luzem, zaopatrzone w urządzenia do przeprowadzania kontroli objętości cementu znajdującego się w zbiorniku lub otwory do przeprowadzania kontroli objętości cementu, włączy do czyszczenia oraz kłamy na wewnętrznych ścianach.

Cement nie może być użyty do betonu po okresie:

- 10 dni, w przypadku przechowywania go w składach otwartych,
- po upływie terminu trwałości podanego przez wytwórnię, w przypadku przechowywania w składach zamkniętych.

Każda partia cementu, dla której wydano oddzielne świadectwo jakości powinna być przechowywana w sposób umożliwiający jej łatwe rozróżnienie.

5. WYKONANIE ROBÓT

5.1. Wymagania ogólne

Ogólne wymagania dotyczące prowadzenia prac związanych z wykonaniem robót omówiono w punkcie 5 ogólnej specyfikacji technicznej.

Roboty betoniarskie muszą być wykonane zgodnie z wymaganiami norm PN-EN 206:2014-04. Rozpoczęcie robót betoniarskich może nastąpić na podstawie dostarczonego przez Wykonawcę szczegółowego programu i dokumentacji technologicznej (zaakceptowanej przez Inspektora nadzoru) obejmującej:

- wybór składników betonu,
- opracowanie receptur laboratoryjnych i roboczych,
- sposób wytwarzania mieszanki betonowej,
- kolejność i sposób betonowania,
- sposób transportu mieszanki betonowej,
- wskazanie przerw roboczych i sposobu łączenia betonu w tych przerwach,
- warunki rozformowania konstrukcji (deskowania),
- sposób pielęgnacji betonu,
- zestawienie koniecznych badań.

Przed przystąpieniem do betonowania powinna być stwierdzona przez Inspektora nadzoru prawidłowość wykonania wszystkich robót poprzedzających betonowanie, a w szczególności:

- prawidłowość wykonania deskowań,
- prawidłowość wykonania zbrojenia,
- zgodność rzędnych z projektem,
- czystość deskowania oraz obecność wkładek dystansowych zapewniających wymaganą wielkość otuliny,
- przygotowanie powierzchni betonu uprzednio ułożonego w miejscu przerwy roboczej,
- prawidłowość wykonania wszystkich robót zanikających, między innymi wykonania przerw dylatacyjnych, warstw izolacyjnych, itp,
- prawidłowość rozmieszczenia i niezmiennosc kształtu elementów wbudowanych w betonową konstrukcję (kanałów, wpustów, sączków, kotw, rur itp.),
- gotowość sprzętu i urządzeń do prowadzenia betonowania.

Roboty betoniarskie muszą być wykonane zgodnie z wymaganiami norm: PN-EN 206:2014-04 i PN-B-06251 (norma wycofana bez zastąpienia). Betonowanie można rozpocząć po uzyskaniu zezwolenia Inspektora Nadzoru Inwestorskiego potwierdzonego wpisem do dziennika budowy.

5.2. Deskowanie

5.2.1. Wykonanie deskowań

Deskowania dla podstawowych elementów konstrukcji obiektu (ustroju nośnego, podpór) należy wykonać według projektu technologicznego deskowania, opracowanego na podstawie obliczeń statycznie-wytrzymałościowych. Projekt opracuje Wykonawca w ramach umowy i uzgadnia z Projektantem. Konstrukcja deskowań powinna być sprawdzana na siły wywołane parciem świeżej masy betonowej i uderzeniami przy jej wylewaniu z pojemników oraz powinna uwzględniać:

- szybkość betonowania,
- sposób zagęszczania.

Konstrukcja deskowania powinna spełniać następujące warunki:

- zapewniać odpowiednią sztywność i niezmiennosc kształtu konstrukcji,
- zapewniać jednorodną powierzchnię betonu,
- zapewniać odpowiednią szczelność,
- zapewniać łatwy ich montaż i demontaż oraz wielokrotność użycia,
- wykazywać odporność na deformację pod wpływem warunków atmosferycznych.

Deskowania zaleca się wykonywać ze sklejki. W uzasadnionych przypadkach na część deskowań można użyć desek z drzew iglastych III lub IV klasy. Minimalna grubość desek wynosi 32 mm. Deski powinny być jednostronnie strugane i przygotowane do łączenia na wpust i pióro.

Styki, gdzie nie można zastosować połączenia na pióro i wpust, należy uszczelnić taśmami z tworzyw sztucznych albo pianką.

Należy zwrócić szczególną uwagę na uszczelnienie styków ścian z dnem deskowania oraz styków deskowań belek i poprzecznic.

Sfazowania należy wykonywać zgodnie z dokumentacją projektową. Otwory w konstrukcji i osadzanie elementów typu odcinki rur, łączniki należy wykonać wg wymagań dokumentacji projektowej.

5.2.2. Usuwanie deskowań i rusztowań

a) Usunięcie deskowania konstrukcji żelbetowej może nastąpić, gdy beton osiągnie wymaganą projektem wytrzymałość, stwierdzoną na próbkach przechowywanych w warunkach zbliżonych do warunków dojrzewania betonu w konstrukcji lub stwierdzoną nieniszczącymi metodami badań.

b) Usuwanie deskowania powinno być przeprowadzone w sposób wykluczający uszkodzenie powierzchni rozdeskowanych konstrukcji oraz elementów deskowań.

c) Przy usunięciu deskowań należy przestrzegać następujących zasad:

- usunięcie bocznych elementów deskowania nie przenoszących obciążenia od ciężaru konstrukcji dopuszcza się po osiągnięciu przez beton wytrzymałości zapewniającej nieuszkodzenie powierzchni oraz krawędzi elementów, jeżeli projekt nie zawiera innych wytycznych w tym zakresie,
- usunięcie nośnego deskowania konstrukcji żelbetowych dopuszcza się po osiągnięciu przez beton:
 - o dla konstrukcji betonowych i żelbetowych wykonywanych w okresie letnim - 15 MPa w stropach i 2 MPa w ścianach,
 - o dla konstrukcji betonowych i żelbetowych wykonywanych w okresie obniżonych temperatur: 17,5 MPa w stropach i 10 MPa w ścianach.
- deskowania inwentaryzowane po zdemontowaniu należy oczyścić z resztek zaprawy, sprawdzić starannie, czy nie wymagają naprawy lub wymiany uszkodzonych elementów, pokryć środkami zmniejszającymi przyczepność betonu,
- ostateczny sposób rozdeskowania uzgodnić z projektantem.

5.3. Mieszanka betonowa

5.3.1. Wytwarzanie mieszanki betonowej

Mieszankę betonową należy wytwarzać w profesjonalnych węzłach betoniarskich gwarantujących otrzymanie betonu z atestem.

5.3.2. Dozowanie składników

Dozowanie składników do mieszanki betonowej powinno być dokonywane wyłącznie wagowo z dokładnością:

- $\pm 2\%$ - przy dozowaniu cementu i wody,
- $\pm 3\%$ - przy dozowaniu kruszywa.

Dozatory muszą mieć aktualne świadectwo legalizacji. Wagi powinny być kontrolowane co najmniej raz w roku. Urządzenia dozujące wodę i płynne domieszki powinny być sprawdzane co najmniej raz w miesiącu. Przy dozowaniu składników powinno się uwzględniać korektę związaną ze zmiennym zawilgoceniem kruszywa. Czas mieszania należy ustalić doświadczalnie, nie powinien on być krótszy niż 2 minuty.

5.3.3. Roboty przygotowawcze

Jeżeli jest to wymagane, przed rozpoczęciem robót betoniarskich należy udokumentować wstępne testowanie robót betoniarskich. Należy zakończyć, poddać kontroli i udokumentować wszelkie prace przygotowawcze przed rozpoczęciem budowy.

Zaleca się oczyszczenie deskowań z wszelkich odpadów, śniegu, lodu oraz stojącej wody. Jeżeli mieszanka betonowa ułożona będzie bezpośrednio na podłożu gruntowym lub skalnym, należy zabezpieczyć mieszankę przed osypującym się gruntem, a także przed odsysaniem wody. Zaleca się odizolowanie podłoża gruntowego od elementów konstrukcyjnych za pomocą warstwy chudego betonu o grubości co najmniej 50 mm, jeżeli otulina zbrojenia nie została odpowiednio zwiększona.

Jeżeli podczas układania betonu lub w okresie jego dojrzewania prognozowana jest temperatura poniżej 0°C, należy zastosować środki ostrożności zabezpieczające beton przed uszkodzeniami związanymi z zamarzaniem. Analogicznie należy zachować się w przypadku prognozowanej wysokiej temperatury otoczenia – należy przedsięwziąć środki zapobiegające uszkodzeniom betonu.

Powierzchnie złączy powinny być oczyszczone, wolne od wykwitów mlecza cementowego i odpowiednio zwilżone. Temperatura złączy podczas betonowania powinna być wyższa niż 0°C. Przed przystąpieniem do układania betonu należy sprawdzić: położenie zbrojenia, zgodność rzędnych z projektem, czystość deskowania oraz obecność wkładek dystansowych zapewniających wymaganą wielkość otuliny.

5.3.4. Podawanie i układanie mieszanki betonowej

Aby uniknąć rozsegregowania betonu należy zaplanować sposób jego układania. Plan powinien uwzględniać:

- geometrię betonowanego elementu,
- sposób dostarczania mieszanki do miejsca przeznaczenia (np. deskowania, wykopu),
- sposób formowania betonowanego elementu (rozprowadzenie mieszanki),
- usytuowanie miejsc przerw roboczych i sposób wykańczania powierzchni betonu na okres przerwy roboczej,
- kolejność betonowania poszczególnych elementów konstrukcji.

Wysokość swobodnego zrzucania mieszanki betonowej nie powinna być wyższa niż 1,0m. Im mieszanka betonowa jest bardziej ciekła, tym wysokość swobodnego zrzucania mieszanki powinna być bardziej ograniczona, np. w przypadku konsystencji ciekłej mieszanki nie powinna być wyższa niż 50cm. W przypadku większych wysokości mieszankę należy spuszczać przy pomocy rękawów, rur teleskopowych, rynien lub stosując pomosty pośrednie.

Elementy konstrukcyjne o długości nie przekraczającej 20 m betonować należy na ogół w sposób ciągły, bez przerw roboczych. Ściany o wysokości do 3,0 m można betonować w sposób ciągły, podając mieszankę betonową od góry, równomiernymi warstwami co 30-40 cm, jednocześnie poddając je zagęszczaniu przez wibrowanie. Przerwa w układaniu mieszanki powinna wynosić 40÷120 min, w zależności od temperatury otoczenia i konsystencji mieszanki.

Podczas prowadzenia robót należy upewnić się, czy konstrukcja deskowania słupa jest w stanie przejść powstałe ciśnienie mieszanki betonowej przy założonej prędkości betonowania. Betonowanie słupów wysokich, tj. o wysokości większej niż 5,0 m wymaga stosowania wibratorów przyczepnych, elastycznych końcówek urządzeń do pompowego podawania mieszanki betonowej lub lejów zsypanych. Wskazane jest stosowanie mieszanki z domieszkami superplastyfikatorów lub mieszanki samozagęszczalne.

Betonowania belek i płyt połączonych monolitycznie ze słupami nie należy zaczynać wcześniej niż po 1÷2 godzinach po zabetonowaniu słupów i ścian. W stropach płytowo-żebrowych zaleca się jednoczesne betonowanie belek i płyt stropowych. W przypadku podciągów o wysokości większej niż 80 cm, mieszankę betonową układa się warstwami 30÷40 cm, zagęszczając ją wibratorami wgłębnymi.

5.3.5. Zagęszczenie betonu

Przy zagęszczeniu mieszanki betonowej należy spełniać następujące warunki:

- wibratory wgłębne stosować o częstotliwości min. 6000 drgań/minutę, z buławami o średnicy nie większej niż 0,65 odległości między prętami zbrojenia leżącymi w płaszczyźnie poziomej,
- wibrowanie za pomoc wibratora wgłębnego lub powierzchniowego zaleca się stosować nieprzerwanie, po ułożeniu mieszanki, dopóki uwięzione powietrze nie zostanie usunięte,
- podczas zagęszczania wibratorami wgłębnymi nie wolno dotykać zbrojenia buławą wibratora,
- podczas zagęszczania wibratorami wgłębnymi należy zagłębiać buławę na głębokość 5÷8 cm w warstwę poprzednią i przytrzymać buławę w jednym miejscu w czasie 20÷30 s, po czym wyjmować powoli w stanie wibrującym,
- kolejne miejsca zagłębienia buławy powinny być od siebie oddalone o 1,4 R, gdzie R jest promieniem skutecznego działania wibratora; odległość ta zwykle wynosi 0,3 – 0,5 m,
- czas zagęszczania wibratorem powierzchniowym w jednym miejscu powinien wynosić od 30 do 60 s,
- zasięg działania wibratorów przyczepnych wynosi zwykle od 20 do 50 cm w kierunku głębokości i od 1,0 do 1,5 m w kierunku długości elementu; rozstaw wibratorów należy ustalić doświadczalnie tak, aby nie powstawały martwe pola,
- należy unikać nadmiernej wibracji, prowadzącej do powstania słabej warstwy powierzchniowej lub do segregowania składników; im większa ciekłość mieszanki, tym prawdopodobieństwo segregacji jest większe,
- podczas betonowania i zagęszczania należy ochraniać beton przed szkodliwymi czynnikami atmosferycznymi,
- należy tak dobrać szybkość układania i zagęszczania mieszanki, aby unikać tworzenia się zimnych złączy oraz uniemożliwić nadmiernych osiadań lub przeciążeń deskowań i stemplowań.

5.3.6. Przerwy w betonowaniu

Przerwy robocze powinno się umieszczać w miejscach niewielkiego wyężenia elementów dzielonych oraz wygodnego do wykonania. Przerwy robocze muszą być zaplanowane w projekcie i umieszczone na rysunkach dokumentacji projektowej. Niedopuszczalne jest przerywanie betonowania w przypadkowym miejscu wykonywanego elementu. Ukształtowanie powierzchni betonu w przerwie roboczej powinno być uzgodnione z Projektantem, a w prostszych przypadkach można się kierować zasadą, że powinna ona by prostopadła do powierzchni elementu.

Powierzchnia betonu w miejscu przerwania betonowania powinna być starannie przygotowana do połączenia betonu stwardniałego ze świeżym przez zeszkrobanie z powierzchni betonu stwardniałego szczotkami drucianymi

luźnych okruszków betonu i warstwy szkliva cementowego oraz zwilżenie wodą. Powyższe zabiegi należy wykonać bezpośrednio przed rozpoczęciem betonowania.

W przypadku przerwy w układaniu betonu zagęszczanym przez wibrowanie wznowienie betonowania nie powinno się odbywać później niż w ciągu 3 godzin lub po całkowitym stwardnieniu betonu. Jeżeli temperatura powietrza jest wyższa niż 20°C, czas trwania przerwy nie powinien przekraczać 2 godzin. Po wznowieniu betonowania należy unikać dotykania wibratorem deskowania, zbrojenia i poprzednio ułożonego betonu.

5.3.7. Wymagania przy pracy w nocy

W przypadku, gdy betonowanie konstrukcji wykonywane jest także w nocy, konieczne jest wcześniejsze przygotowanie odpowiedniego oświetlenia, zapewniającego prawidłowe wykonawstwo robot i dostateczne warunki bezpieczeństwa pracy.

5.4. Warunki atmosferyczne przy układaniu mieszanki betonowej i wiązaniu betonu

5.4.1. Zabezpieczenie podczas opadów

Przed przystąpieniem do betonowania należy przygotować sposób postępowania na wypadek wystąpienia ulewnego deszczu. Konieczne jest przygotowanie odpowiedniej ilości osłon wodoszczelnych dla zabezpieczenia odkrytych powierzchni świeżego betonu.

5.4.2. Warunki realizacji robót w obniżonych temperaturach

Zaleca się, aby w okresie pielęgnacji, temperatura powierzchni betonu nie spadła poniżej 0°C dopóki powierzchnia betonu nie osiągnie wytrzymałości przy której odporna jest na zamarzanie bez uszkodzenia. Prowadzenie robót w warunkach zimowych, a szczególnie robót betonowych, jest kłopotliwe z wielu względów technologicznych i organizacyjnych. W niskich temperaturach otoczenia proces dojrzewania betonu ulega spowolnieniu, a przy odpowiednio niskiej temperaturze proces hydratacji cementu zostaje zatrzymany. Beton dojrzewający w okresie obniżonej temperatury ma często inne, gorsze niż zamierzone właściwości.

Prowadzenie robót betonowych w warunkach zimowych wymaga uwzględnienia takich działań, które pozwolą, aby świeżo ułożony beton przed ewentualnym zamarznięciem uzyskał odpowiednią wytrzymałość. Wyróżnia się następujące metody prowadzenia robót w warunkach zimowych:

- metoda podgrzewania składników – stosowanie mieszanek betonowych o wyższej temperaturze zapewnia szybsze rozpoczęcie wiązania betonu i wcześniejsze uzyskanie założonych wytrzymałości; wszelkie wymagania dotyczące sztucznego podgrzewania mieszanki Wykonawca powinien uzgodnić z producentem,
- metoda modyfikacji składu mieszanek betonowych – polega na odpowiednim dobraniu składników mieszanki w celu zwiększenia wytrzymałości betonu:
 - a) użycie cementu portlandzkiego zwykłego, charakteryzującego się wysokim ciepłem hydratacji,
 - b) stosowanie cementów portlandzkich o wysokiej wytrzymałości w początkowym okresie twardnienia (CEM I 42,5 R zamiast CEM I 42,5),
 - c) stosowanie cementów wysokiej wytrzymałości (CEM I 52,5 zamiast CEM I 42,5),
 - d) stosowanie mieszanek o wskaźniku w/c mniejszym niż 0,50 tj. stosowanie domieszek uplastyczniających lub upłynniających,
 - e) stosowanie tzw. Domieszek zimowych (przyspieszających wiązanie i twardnienie betonu).
- metoda zachowania ciepła – polega na maksymalnym wykorzystaniu samoociepłenia mieszanki betonowej w wyniku hydratacji cementu oraz ciepła zakumulowanego w ewentualnie wcześniej podgrzanej mieszance,
- metoda tzw. cieplaków – zamknięcie przestrzeni, w której dojrzewa beton, za pomocą osłony, dmuchanego namiotu itp., tak aby całkowicie odizolować go od czynników zewnętrznych

Wybrana metoda prowadzenia prac w przypadku robót w temperaturze poniżej 0°C wymagają zatwierdzenia przez Inspektora budowy.

5.4.3. Warunki realizacji robót w wysokich temperaturach

W przypadku robót prowadzonych w temperaturze wyższej niż 35°C, małą wilgotnością powietrza ≤40% oraz intensywnym promieniowaniem słonecznym należy przedsięwziąć specjalne metody, nie doprowadzające do uszkodzeń betonu.

Wysoka temperatura przyspiesza wiązanie cementu i powoduje intensywne parowanie wody z mieszanki. Następstwem tych zjawisk mogą być rysy i pęknięcia od skurczu plastycznego i od naprężeń rozciągających. Cement stosowany podczas wysokich temperatur powinien charakteryzować się możliwie małym ciepłem hydratacji oraz jak najmniejszym skurczem – warunki te spełniają cementy o niskiej zawartości krzemianu trójwapniowego C₂S oraz glinianu trójwapniowego C₃A i równocześnie o małym stopniu rozdrobnienia. Wskazane jest używanie domieszek do betonu o charakterze upłynniającym i opóźniającym wiązanie – wskazane jest używanie superplastyfikatorów nowej generacji, z grupy polikarboksylanów i polieterów.

5.5. Pielęgnacja betonu

5.5.1. Materiały i sposoby pielęgnacji betonu

W okresie pielęgnacji betonu należy:

- chronić odsonięte powierzchnie betonu przed szkodliwym działaniem warunków atmosferycznych, a szczególnie wiatru i promieni słonecznych (a w okresie zimowym mrozu) przez ich osłanianie i zwilżanie w dostosowaniu do pory roku,
- utrzymywać ułożony beton w stałej wilgotności przez co najmniej 7 dni przy stosowaniu cementów portlandzkich,
- polewać wodą beton normalnie twardniejący, rozpoczynając po 24 godzinach od chwili jego ułożenia:
 - przy temperaturze $+15^{\circ}\text{C}$ i wyżej beton należy polewać w ciągu pierwszych 3 dni co 3 godziny w dzień i co najmniej jeden raz w nocy, a w następane dni co najmniej 3 razy na dobę,
 - przy temperaturze poniżej $+5^{\circ}\text{C}$ betonu nie należy polewać.
 - powierzchnia betonu może być powlekana środkami błonotwórczymi zabezpieczającymi przed parowaniem wody.

5.5.2. Usuwanie deskowań i stemplowań

Rozformowanie konstrukcji może nastąpić po osiągnięciu przez beton wytrzymałości rozformowania dla konstrukcji monolitycznych lub wytrzymałości manipulacyjnej dla prefabrykatów.

Polecenie całkowitej rozbiórki deskowania i stemplowania powinno być dokonane na podstawie wyników badania wytrzymałości betonu, określonej na próbkach przechowywanych w warunkach najbardziej zbliżony do warunków dojrzewania betonu w konstrukcji.

5.6. Wykańczanie powierzchni betonu

5.6.1. Równość powierzchni i tolerancja

Dla powierzchni betonów w konstrukcji nośnej obowiązują następujące wymagania:

- wszystkie betonowe powierzchnie muszą być gładkie i równe, bez zagłębień między ziarnami kruszywa, przelomów i wybrzuszeń ponad powierzchnię, pęknięcia są niedopuszczalne, rysy powierzchniowe skurczowe są dopuszczalne pod warunkiem, że zostaje zachowana otulina zbrojenia betonu min. 2,5 cm,
- pustki, raki i wykuszyny są dopuszczalne pod warunkiem, że otulenie zbrojenia betonu będzie nie mniejsze niż 2,5 cm a powierzchnia, na której występują nie większa niż 0,5% powierzchni odpowiedniej ściany,
- równość gorszej powierzchni ustroju nośnego przeznaczonej pod izolacje powinna odpowiadać wymaganiom normy PN-69/B-10260, tj. wypukłości i wgłębienia nie powinny być większe niż 2 mm.

Ostre krawędzie betonu po rozdeskowaniu powinny być oszlifowane. Jeżeli dokumentacja projektowa nie przewiduje specjalnego wykończenia powierzchni betonowych konstrukcji, to bezpośrednio po rozebraniu deskowań należy wszystkie wystające nierówności wyrównać za pomocą tarcz karborundowych i czystej wody. Wyklucza się szpachlowanie konstrukcji po rozdeskowaniu.

5.6.2. Faktura powierzchni i naprawa uszkodzeń

Jeżeli projekt nie przewiduje specjalnego wykończenia powierzchni betonowych, to po rozdeskowaniu konstrukcji należy:

- wszystkie wystające nierówności wyrównać za pomocą tarcz karborundowych i czystej wody bezpośrednio po rozebraniu szalunków,
- braki i ubytki na eksponowanych powierzchniach uzupełnić betonem i następnie wygładzić i uklepać, aby otrzymać równą i jednorodną powierzchnię bez dołków i porów.

Wyrównaną wg powyższych zaleceń powierzchnię należy obrzucić zaprawą i lekko wyszczotkować wilgotną szczotką, aby usunąć powierzchnie szkliste.

6. KONTROLA JAKOŚCI ROBÓT

6.1. Wymagania ogólne

Ogólne wymagania dotyczące prowadzenia kontroli jakości robót omówiono w punkcie 6 ogólnej specyfikacji technicznej.

6.1.1. Kontrola deskowania

Zalecana kontrola deskowania i stemplowania przed betonowaniem obejmuje sprawdzenie:

- geometrii deskowania,
- stateczności deskowania,

- poprawności usunięcia wszelkich zanieczyszczeń (odpady budowlane, czynniki wynikające z panujących warunków atmosferycznych),
- jakości obróbki powierzchni złączy konstrukcyjnych,
- usunięcia wody z dna deskowania.

Dopuszcza się następujące odchyłki wymiarowe przy wykonywaniu deskowań:

- odchyłka płaszczyzny lub krawędzi od pionu na 1 m - 2 mm,
- odchyłka płaszczyzny deskowania fundamentu lub ściany od pionu na 1 m wysokości - 1,5 mm,
- odchyłka płaszczyzny deskowania od pionu na całej wysokości - 15,0 mm,
- odchyłka płaszczyzny deskowania ściany na całej wysokości - 10,0 mm.

Odchyłki osi ścian od projektowanego ich położenia powstałe przy montażu deskowań dolnych kondygnacji należy usunąć na wyższych kondygnacjach.

6.1.2. Kontrola prac przygotowawczych i produkcji betonu

Podane niżej tolerancje wymiarów należy traktować jako miarodajne tylko wtedy, gdy Dokumentacja Projektowa nie przewiduje inaczej. Dotyczą one konstrukcji monolitycznych:

- a) Tolerancje dla fundamentów:
 - usytuowanie w planie - 2% największego wymiaru, ale nie więcej niż 50mm,
 - wymiary w planie - ± 30 mm,
 - różnice poziomu na płaszczyznach widocznych - ± 20 mm,
 - różnice poziomu płaszczyzn niewidocznych - ± 30 mm,
 - różnice głębokości - $\pm 0,05h$ i ± 50 mm.
- b) Dopuszczalne odchyłki wymiarowe elementów żelbetowych wynoszą:
 - długość przęsła ± 2 cm,
 - oś podłużna w planie ± 3 cm,
 - wymiary przekrojów elementów ± 1 cm,
 - grubość płyty stropów $\pm 0,5$ cm,
 - rzędne wysokościowe ± 1 cm.
- c) Tolerancje dla podpór:
 - pochylenie ścian 0,5% wysokości,
 - wymiary w planie ± 1 cm,
 - rzędne wierzchu podpory ± 1 cm.

6.1.3. Kontrola sprzętu

Sprzęt powinien być zgodny z postanowieniami niniejszej ST. Sprawdzenie polega na:

- kontroli miejsca przechowywania czynników produkcji,
- sprawdzeniu urządzeń do ważenia i mieszania,
- sprawdzeniu betoniarki,
- sprawdzeniu samochodów do przewozu mieszanki betonowej,
- sprawdzeniu pomp do podawania mieszanki betonowej,
- sprawdzeniu urządzeń do zagęszczania mieszanki betonowej,
- sprawdzeniu urządzeń do pielęgnacji i obróbki betonu,

Wszystkie roboty ujęte w niniejszej ST podlegają odbiorowi, a ocena poszczególnych etapów robót potwierdzana jest wpisem do Dziennika Budowy.

6.1.4. Badania mieszanki betonowej

Na Wykonawcy spoczywa obowiązek zapewnienia wykonania badań laboratoryjnych przewidzianych normami PN-S-10040:1999, PN-EN 206-1:2003 i niniejszą ST oraz gromadzenie, przechowywanie i okazywanie Inspektorowi Nadzoru wszystkich wyników badań dotyczących jakości betonu i stosowanych materiałów. Wykonawca musi posiadać własne laboratorium lub też za zgodą Inspektora Nadzoru, zleci nadzór laboratoryjny niezależnemu laboratorium. Wykonawca powinien umożliwić udział w badaniach Inspektorowi Nadzoru. Należy opracować „Plan kontroli” jakości betonu dostosowany do wymagań technologii produkcji. W „Planie kontroli” powinny być uwzględnione badania przewidziane normami PN-S-10040:1999, PN-EN 206:2014-04 i niniejszą ST oraz ewentualne inne konieczne do potwierdzenia prawidłowości zastosowanych zabiegów technologicznych, a wymagane przez Inspektora Nadzoru. W celu wykonania badań betonu należy pobierać próbki. Ilość pobranych próbek powinna być określona w „Planie kontroli” jakości betonu, który podlega zatwierdzeniu przez Inspektora Nadzoru. Beton powinien mieć właściwości zgodne postanowieniami normy PN-S-10040:1999 oraz niniejszej ST.

Dla określenia wytrzymałości betonu wbudowanego w konstrukcję należy w trakcie betonowania pobierać próbki kontrolne w postaci kostek sześciennych o boku 15 cm w liczbie nie mniejszej niż:

- 1 próbka na 100 zarobów,
- 1 próbka na 50 m³ betonu,
- 3 próbki na dobę,
- 6 próbek na partię betonu.

Próbki pobiera się losowo po jednej, równomiernie w okresie betonowania, a następnie przechowuje się, przygotowuje i bada w okresie 28 dni zgodnie z normą PN-EN 206:2014-04. Jeżeli próbki pobrane i badane jak wyżej wykażą wytrzymałość niższą od przewidzianej dla danej klasy betonu, należy przeprowadzić badania próbek wyciętych z konstrukcji. Jeżeli wyniki tych badań będą pozytywne, to beton należy uznać za odpowiadający wymaganej klasie betonu. W przypadku niespełnienia warunków wytrzymałości betonu na ściskanie po 28 dniach dojrzewania, dopuszcza się w uzasadnionych przypadkach, za zgodą Inspektora nadzoru, spełnienie tego warunku w okresie późniejszym, lecz nie dłuższym niż 90 dni.

Dopuszcza się pobieranie dodatkowych próbek i badanie wytrzymałości betonu na ściskanie w okresie krótszym niż od 28 dni.

Dla określenia nasiąkliwości betonu należy pobrać przy stanowisku betonowania co najmniej jeden raz w okresie betonowania obiektu oraz każdorazowo przy zmianie składników betonu, sposobu układania i zagęszczania po 3 próbki o kształcie regularnym lub po 5 próbek o kształcie nieregularnym, zgodnie z normą PN-EN 206:2014-04. Próbki trzeba przechowywać w warunkach laboratoryjnych i badać w okresie 28 dni zgodnie z normą PN-EN 206:2014-04. Nasiąkliwość zaleca się również badać na próbkach wyciętych z konstrukcji.

Dla określenia mrozoodporności betonu należy pobrać przy stanowisku betonowania co najmniej jeden raz w okresie betonowania obiektu oraz każdorazowo przy zmianie składników i sposobu wykonywania betonu po 12 próbek regularnych o minimalnym wymiarze boku lub średnicy próbki 100 mm. Próbki należy przechowywać w warunkach laboratoryjnych i badać w okresie 90 dni zgodnie z normą PN-EN 206:2014-04. Zaleca się badać mrozoodporność na próbkach wyciętych z konstrukcji. Przy stosowaniu metody przyspieszonej wg normy PN-EN 206:2014-04 liczba próbek reprezentujących daną partię betonu może być zmniejszona do 6, a badanie należy przeprowadzić w okresie 28 dni.

Wymagany stopień wodoszczelności sprawdza się, pobierając co najmniej jeden raz w okresie betonowania obiektu oraz każdorazowo przy zmianie składników i sposobu wykonywania betonu po 6 próbek regularnych o grubości nie większej niż 160 mm i minimalnym wymiarze boku lub średnicy 100 mm. Próbki przechowywać należy w warunkach laboratoryjnych i badać w okresie 28 dni wg normy PN-EN 206:2014-04. Dopuszcza się badanie wodoszczelności na próbkach wyciętych z konstrukcji.

Na Wykonawcy spoczywa obowiązek zapewnienia wykonania badań laboratoryjnych (przez własne laboratoria lub inne uprawnione) przewidzianych normą PN-EN 206:2014-04, a także gromadzenie, przechowywanie i okazywanie Inspektorowi nadzoru wszystkich wyników badań dotyczących jakości betonu i stosowanych materiałów.

Jeżeli beton poddany jest specjalnym zabiegom technologicznym, należy opracować plan kontroli jakości betonu dostosowany do wymagań technologii produkcji. W planie kontroli powinny być uwzględnione badania przewidziane aktualną normą i niniejszą ST oraz ewentualnie inne, konieczne do potwierdzenia prawidłowości zastosowanych zabiegów technologicznych.

Badania powinny obejmować:

- badanie składników betonu,
- badanie mieszanki betonowej,
- badanie betonu.

Zestawienie wymaganych badań wg PN-EN 206:2014-04:

	RODZAJ BADANIA	METODA BADANIA WG	TERMIN LUB CZĘSTOŚĆ BADANIA
BADANIA SKŁADNIKÓW BETONU	1) Badanie cementu - czasu wiązania - stałość objętości - obecności grudek - wytrzymałości	PN-EN 196-3 PN-EN 196-3 PN-EN 196-6 PN-EN 196-1	Bezpośrednio przed użyciem każdej dostarczonej partii
	2) Badanie kruszywa - składu ziarnowego - kształtu ziaren - zawartości pyłów - zawartości zanieczyszczeń - wilgotności	PN-EN 933-1 PN-EN 933-3 PN-EN 933-9 PN-B-06714/12 PN-EN 1097-6	Bezpośrednio przed użyciem każdej dostarczonej partii

	3) Badanie wody	PN-EN-1008:2004	Przy rozpoczęciu robót i w przypadku stwierdzenia zanieczyszczenia
	4) Badanie dodatków i domieszek - beton wzorcowy - oznaczenie czasu wiązania	PN-EN-934-2:2002 PN-EN-480-1:2006 PN-EN-480-2:2006	
BADANIE MIESZANKI BETONOWEJ	Urabialność	PN-EN 206:2014-04	Przy rozpoczęciu robót
	Konsystencja	PN-EN 206:2014-04	Przy projektowaniu recepty i 2 razy na zmianę roboczą
	Zawartość powietrza	PN-EN 206:2014-04	Przy projektowaniu recepty i 2 razy na zmianę roboczą
BADANIE BETONU	1) Wytrzymałość na ściskanie na próbkach	PN-EN 206:2014-04	Po ustaleniu recepty i po wykonaniu każdej partii betonu
	2) Wytrzymałość na ściskanie - badania nieniszczące	PN-EN-12504-4:2005 PN-EN-12504-2:2002	W przypadkach technicznie uzasadnionych
	3) Nasiąkliwość	PN-EN-206-1:2003	Po ustaleniu recepty, 3 razy w okresie wykonywania konstrukcji i raz na 5000m ³ betonu
	4) Mrozoodporność	PN-EN-206-1:2003	Po ustaleniu recepty, 3 razy w okresie wykonywania konstrukcji i raz na 5000m ³ betonu
	5) Przepuszczalność wody	PN-EN-206-1:2003	Po ustaleniu recepty, 3 razy w okresie wykonywania konstrukcji i raz na 5000m ³ betonu

Norma wymaga, aby próbki betonu do badań miały kształt sześcianu lub prostopadłościanu. Wymiary i tolerancje muszą być zgodne z wymaganiami podanymi w EN 12390-1. Jeżeli tolerancje są przekroczone, próbki należy odrzucić, badać z zachowaniem specjalnej procedury podanej w załączniku do normy lub dostosować. Dostosowanie polega na wyrównaniu powierzchni przez szlifowanie lub nałożenie warstwy wyrównującej z zaprawy z cementem glinowym, albo warstwy z mieszanki siarkowej, albo nakładki piaskowej, co podano w Załączniku A do normy. Załącznik B określa sposób wykonywania pomiarów geometrycznych próbek.

Formy do badań próbek muszą być wodoszczelne i nienasiąkliwe. Szczeliny mogą być uszczelniane odpowiednim materiałem. Powinny być wykonane ze stali lub żeliwa jako materiału odniesienia. Jeżeli stosowane są inne materiały, muszą być należy udowodnić w długotrwałych próbach ich porównywalność do form ze stali lub żeliwa.

6.2. Tolerancje robót

6.2.1. Wymagania ogólne

Rozróżnia się tolerancje normalne klasy N1 i N2 oraz specjalne. Odchylenia poziome usytuowania elementów powinny być mierzone w stosunku do osi podłużnych i poprzecznych osnowy geodezyjnej pokrywających się z osiami ścian. Odchylenia poziome wzdłuż wysokości budynku powinny przyjmować wartości różniące się w stosunku do układu rzeczywistego. W przypadku stwierdzenia odchylenia o charakterze systematycznym należy podjąć działania korygujące.

6.2.2. System odniesienia

Przed przystąpieniem do robót na budowie należy ustalić punkty pomiarowe zgodne z przyjętą osnową geodezyjną stanowiącą przestrzenny układ odniesienia do określania usytuowania elementów konstrukcji zgodnie z normami PN-87/N-02251 i PN-02/N-02211.

Punkty pomiarowe powinny być zabezpieczone przed uszkodzeniem lub zniszczeniem.

6.2.3. Fundamenty

Dopuszczalne odchylenie usytuowania osi fundamentów w planie nie powinno być większe niż:

- ± 10 mm przy klasie tolerancji N1,
- ± 5 mm przy klasie tolerancji N2.

Dopuszczalne odchylenie usytuowania poziomu fundamentu w stosunku do poziomu pozycyjnego nie powinno być większe niż:

- ± 20 mm przy klasie tolerancji N1,
- ± 15 mm przy klasie tolerancji N2.

6.2.4. Belki i płyty

Dopuszczalne odchylenie usytuowania osi belki w stosunku do osi słupa nie powinno być większe niż:

- ± 10 mm przy klasie tolerancji N1,
- ± 5 mm przy klasie tolerancji N2.

Dopuszczalne odchylenie poziomu podpór belki lub płyty o rozpiętości L nie powinno być większe niż:

- $\pm L/300$ lub 15 mm przy klasie tolerancji N1,
- $\pm L/500$ lub 10 mm przy klasie tolerancji N2.

Dopuszczalne odchylenie poziomu przyległych belek nie powinno być większe niż:

- ± 15 mm przy klasie tolerancji N1,
- ± 10 mm przy klasie tolerancji N2.

Dopuszczalne odchylenie rozstawu między belkami nie powinno być większe niż:

- ± 10 mm przy klasie tolerancji N1,
- ± 5 mm przy klasie tolerancji N2.

Dopuszczalne wygięcie belek i płyt od poziomu nie powinno być większe niż:

- ± 15 mm przy klasie tolerancji N1,
- ± 10 mm przy klasie tolerancji N2.

Dopuszczalne odchylenie poziomu przyległych stropów sąsiednich kondygnacji nie powinno być większe niż:

- ± 15 mm przy klasie tolerancji N1,
- ± 10 mm przy klasie tolerancji N2.

Dopuszczalne odchylenie poziomu H_i stropu na najwyższej kondygnacji w stosunku do poziomu podstawy nie powinno być większe niż:

- ± 20 mm przy $H_i \leq 20$ m,
- $\pm 0,5 (H_i+20)$ przy $20 \text{ m} < K < 100 \text{ m}$,
- $\pm 0,2 (H_i+200)$ przy $H_i > 100 \text{ m}$.

6.2.5. Przekroje

Dopuszczalne odchylenie wymiaru I_i przekroju poprzecznego elementu nie powinno być większe niż:

- $\pm 0,04 I_i$ lub 10 mm przy klasie tolerancji N1,
- $\pm 0,02 I_i$ lub 5 mm przy klasie tolerancji N2.

Dopuszczalne odchylenie szerokości przekroju elementu na poziomach górnym i dolnym oraz odchylenie płaszczyzny bocznej od pionu nie powinno być większe niż:

- $\pm 0,04 I_i$ lub 10 mm przy klasie tolerancji N1,
- $\pm 0,02 I_i$ lub 5 mm przy klasie tolerancji N2.

Dopuszczalne odchylenie usytuowania strzemion nie powinno być większe niż:

- 10 mm przy klasie tolerancji N1,
- 5 mm przy klasie tolerancji N2.

Dopuszczalne odchylenie usytuowania odgięć i połączeń prętów nie powinno być większe niż:

- 10 mm przy klasie tolerancji N1,
- 5 mm przy klasie tolerancji N2.

6.2.6. Powierzchnie i krawędzie

Dopuszczalne odchylenia od płaskiej formowanej lub wygładzonej powierzchni na odcinku 2 m nie powinny być większe niż:

- 7 mm przy klasie tolerancji N1,
- 5 mm przy klasie tolerancji N2.

Dopuszczalne odchylenia od płaskiej niewygładzonej powierzchni na odcinku 2 m nie powinny być większe niż:

- 15 mm przy klasie tolerancji N1,
- 10 mm przy klasie tolerancji N2.

Dopuszczalne lokalne odchylenia od płaskiej formowanej lub wygładzonej powierzchni na odcinku 0,2 m nie powinny być większe niż:

- 5 mm przy klasie tolerancji N1,
- 2 mm przy klasie tolerancji N2.

Dopuszczalne lokalne odchylenia od płaskiej niewygładzonej powierzchni na odcinku 0,2 m nie powinny być większe niż:

- 6 mm przy klasie tolerancji N1,
- 4 mm przy klasie tolerancji N2.

Dopuszczalne odchylenia elementu o długości L (w mm) powodujące jego skośność (odchylenie od obrysu) w płaszczyźnie nie powinno być większe niż:

- $L/100 < 20$ mm przy klasie tolerancji N1,
- $L/200 < 10$ mm przy klasie tolerancji N2.

Dopuszczalne odchylenia linii krawędzi elementu na odcinku 1,0 m nie powinno być większe niż:

- 4 mm przy klasie tolerancji N1,
- 2 mm przy klasie tolerancji N2.

6.3. Ocena wyników badań

Wszystkie materiały muszą spełniać określone w ST wymagania. Wszystkie elementy które wykazują odstęstwa od postanowień ST powinny zostać rozebrane i ponownie wykonane na koszt Wykonawcy.

7. OBMIAR ROBÓT

Ogólne wymagania dotyczące obmiarów robót omówiono w punkcie 7 ogólnej specyfikacji technicznej. Jednostką obmiarową betonowania jest 1m^2 w przypadku ścian oraz stropów, oraz 1m^3 w przypadku pozostałych elementów betonowych. Wielkości obmiarowe powierzchni do impregnowania określa się na podstawie dokumentacji projektowej z uwzględnieniem zmian zaakceptowanych przez Inspektora nadzoru i sprawdzonych w naturze.

8. ODBIÓR ROBÓT

Ogólne wymagania dotyczące prowadzenia odbioru robót omówiono w punkcie 8 ogólnej specyfikacji technicznej.

Roboty uznaje się za wykonane zgodnie z dokumentacją projektową, ST i wymaganiami Inspektora, jeżeli wszystkie pomiary i badania, z zachowaniem tolerancji ww. dały wyniki pozytywne. Jeżeli chociaż jeden wynik badania będzie niepozytywny, roboty nie powinny być odebrane.

9. PODSTAWA PŁATNOŚCI

Płatność za wykonane roboty odbywać się będzie na podstawie zapisów zawartych w umowie z Inwestorem.

10. PRZEPISY ZWIĄZANE

PN-EN 1995-1-1:2010	Eurokod 5 - Projektowanie konstrukcji drewnianych - Część 1-1: Postanowienia ogólne - Reguły ogólne i reguły dotyczące budynków
PN-S-10040:1999	Obiekty mostowe - Konstrukcje betonowe, żelbetowe i sprężone - Wymagania i badania.
PN-EN 1992-2:2010	Eurokod 2: Projektowanie konstrukcji z betonu - Część 2: Mosty z betonu - Obliczanie i reguły konstrukcyjne.
PN-EN 1994-2:2010	Eurokod 4 - Projektowanie konstrukcji zespolonych stalowo-betonowych - Część 2: Reguły ogólne i reguły dla mostów.
PN-EN 197-1:2012	Cement - Część 1: Skład, wymagania i kryteria zgodności dotyczące cementów powszechnego użytku.
PN-EN 196-1:2006	Metody badania cementu. Oznaczanie wytrzymałości.
PN-EN 196-2:2013-11	Metody badania cementu. Analiza chemiczna cementu.
PN-EN 196-3+A1:2011	Metody badania cementu - Część 3: Oznaczanie czasów wiązania i stałości objętości.
PN-EN 196-6:2011	Metody badania cementu - Część 6: Oznaczanie stopnia zmielenia.
PN-EN 197-2:2014-05	Cement - Część 2: Ocena zgodności.
PN-EN 934-2+A1:2012	Domieszki do betonu, zaprawy i zaczynu - Część 2: Domieszki do betonu - Definicje, wymagania, zgodność, oznakowanie i etykietowanie.

PN-EN 480-1:2014-12	Domieszki do betonu, zaprawy i zaczynu - Metody badań - Część 1: Beton wzorcowy i zaprawa wzorcowa do badania.
PN-EN 480-2:2008	Domieszki do betonu, zaprawy i zaczynu. Metody badań. Oznaczanie czasu wiązania.
PN-EN 480-4:2008	Domieszki do betonu, zaprawy i zaczynu - Metody badań - Część 4: Oznaczanie ilości cieczy wydzielającej się samoczynnie z mieszanki betonowej.
PN-EN 480-5:2008	Domieszki do betonu, zaprawy i zaczynu - Metody badań - Część 5: Oznaczanie absorpcji kapilarnej.
PN-EN 480-6:2008	Domieszki do betonu, zaprawy i zaczynu - Metody badań - Część 6: Analiza w podczerwieni.
PN-EN 480-8:2012	Domieszki do betonu, zaprawy i zaczynu - Metody badań - Część 8: Oznaczanie umownej zawartości suchej substancji.
PN-EN 480-10:2011	Domieszki do betonu, zaprawy i zaczynu - Metody badań - Część 10: Oznaczanie zawartości chlorków rozpuszczalnych w wodzie.
PN-EN 480-12:2008	Domieszki do betonu, zaprawy i zaczynu - Metody badań - Część 12: Oznaczanie zawartości alkaliów w domieszkach.
PN-EN 206:2014-04	Beton - Wymagania, właściwości, produkcja i zgodność.
PN-EN 12504-4:2005	Badania betonu - Część 4: Oznaczanie prędkości fali ultradźwiękowej.
PN-EN 12504-2:2013-03	Badania betonu w konstrukcjach - Część 2: Badanie nieniszczące - Oznaczanie liczby odbicia.
PN-EN 12620+A1:2010	Kruszywa do betonu.
PN-EN 933-1:2012	Badania geometrycznych właściwości kruszyw - Część 1: Oznaczanie składu ziarnowego - Metoda przesiewania.
PN-EN 933-4:2008	Badania geometrycznych właściwości kruszyw - Część 4: Oznaczanie kształtu ziarn - Wskaźnik kształtu.
PN-EN 1097-6:2013-11	Badania mechanicznych i fizycznych właściwości kruszyw - Część 6: Oznaczanie gęstości ziarn i nasiąkliwości.
PN-EN 1008:2004	Woda zarobowa do betonu - Specyfikacja pobierania próbek, badanie i ocena przydatności wody zarobowej do betonu, w tym wody odzyskanej z procesów produkcji betonu.
PN-N-02251	Geodezja. Osnowy geodezyjne. Terminologia.
PN-N-02211	Geodezyjne wyznaczenie pomieszczeń. Podstawowe nazwy i określenia.
PN-M-47900.00	Rusztowania stojące metalowe robocze. Określenia, podział i główne wymiary.
PN-M-47900.01	Rusztowania stojące metalowe robocze. Rusztowania stojakowe z rur stalowych. Ogólne wymagania i badania oraz eksploatacja.
PN-M-47900.02	Rusztowania stojące metalowe robocze. Rusztowania ramowe. Ogólne wymagania i badania.
PN-M-47900.03	Rusztowania stojące metalowe robocze. Złącza. Ogólne wymagania i badania.
PN-B-03163-1	Konstrukcje drewniane. Rusztowania. Terminologia.
PN-B-03163-2	Konstrukcje drewniane. Rusztowania. Wymagania.
PN-B-03163-3	Konstrukcje drewniane. Rusztowania. Badania.
PN-ISO-9000	(seria 9000, 9001, 9002 i 9003). Normy dotyczące zarządzania jakością i zapewnienie jakości.

240/82 Instrukcja zabezpieczenia przed korozją konstrukcji betonowych i żelbetowych.

306/91 Zabezpieczenie korozji alkalicznej betonu przez zastosowanie dodatków mineralnych.

Warunki wykonania i odbioru robót budowlanych.

Zygmunt Orłowski, Podstawy technologii betonowego budownictwa monolitycznego, Wydawnictwo Naukowe PWN, 2010.

Umowa, warunki umowy.

Dokumentacja projektowa.

Nie wymienienie tytułu jakiegokolwiek dziedziny, grupy, podgrupy czy normy nie zwalnia Wykonawcy od obowiązku stosowania wymogów określonych prawem polskim. Wykonawca będzie przestrzegał praw autorskich i patentowych. Jest zobowiązany do odpowiedzialności za spełnienie wszystkich wymagań prawnych w odniesieniu do używanych opatentowanych urządzeń lub metod.

SPECYFIKACJA TECHNICZNA WYKONANIA I ODBIORU ROBÓT

B-01.02.04.a

ROBOTY MUROWE - BLOCZKI SILIKATOWE

SPIS TREŚCI

- 1. WSTĘP**
 - 2. MATERIAŁY**
 - 3. SPRZĘT**
 - 4. TRANSPORT**
 - 5. WYKONANIE ROBÓT**
 - 6. KONTROLA JAKOŚCI ROBÓT**
 - 7. OBMIAR ROBÓT**
 - 8. ODBIÓR ROBÓT**
 - 9. PODSTAWA PŁATNOŚCI**
 - 10. PRZEPISY ZWIĄZANE**
-

1. WSTĘP

1.1. Przedmiot ST

Przedmiotem niniejszej specyfikacji technicznej (ST) są wymagania dotyczące wykonania i odbioru robót związanych z pracami murowymi przy użyciu bloczków silikatowych, które zostaną wykonane na podstawie dokumentacji projektowej dla zadania pn. „Projekt hali sportowo-widowiskowej wraz z zagospodarowaniem terenu przy ul. Zarzecze 26”.

Klasyfikacja wg Wspólnego Słownika Zamówień (CPV)

<i>Grupa</i>	<i>Klasa</i>	<i>Kategoria</i>	<i>Opis</i>
45200000-9			Roboty budowlane w zakresie wznoszenia kompletnych obiektów budowlanych lub ich części oraz w zakresie inżynierii lądowej i wodnej.
	45260000-7		Roboty w zakresie wykonywania pokryć i konstrukcji dachowych i inne podobne roboty specjalistyczne.
		45261000-4	Wykonywanie pokryć i konstrukcji dachowych oraz podobne roboty.
		45262500-6	Roboty murarskie.

1.2. Zakres stosowania ST

Specyfikacja techniczna jest dokumentem będącym podstawą do udzielenia zamówienia i zawarcia umowy na wykonanie robót zawartych w pkt. 1.1 powyższej ST.

1.3. Określenia podstawowe

Określenia i nazewnictwo użyte w niniejszej specyfikacji technicznej ST są zgodne z obowiązującymi podanymi w normach PN i przepisach Prawa budowlanego.

Roboty budowlane murowe – wszystkie prace budowlane związane z wykonywaniem murów z ceramiki budowlanej, betonów wibrowanych i komórkowych zgodnie z dokumentacją projektową.

Ściana działowa – ściana pionowa, nienośna, dzieląca wewnątrz.

1.4. Zakres robót objętych ST

Ustalenia zawarte w niniejszej ST dotyczą zasad prowadzenia robót związanych z wykonaniem ścian nośnych murowanych zewnętrznych i wewnętrznych z bloczków silikatowych zgodnie z Dokumentacją Projektową.

Przewiduje się wykonanie ściany z bloków silikatowych o gr. 12 cm na zaprawie zwykłej.

1.5. Ogólne wymagania dotyczące robót

Ogólne wymagania dotyczące zasad prowadzenia robót omówiono w punkcie 1.5 ogólnej specyfikacji technicznej.

Wykonawca robót jest odpowiedzialny, za jakość ich wykonania oraz za zgodność z Dokumentacją Projektową, ST i poleceniami Inspektora Nadzoru Inwestorskiego. Organizator przetargu zakłada, że Wykonawca jest profesjonalną, wykwalifikowaną firmą budowlaną i dlatego jego obowiązkiem jest sprecyzować szczegółowo zakres prac poprzez przedmiary i szczegółowe omówienie całej dokumentacji. Wykonawcy nie usprawiedliwia brak wiedzy technicznej.

2. MATERIAŁY

2.1. Wymagania ogólne

Ogólne wymagania dotyczące materiałów, ich pozyskiwania i składowania, omówiono w punkcie 2 ogólnej specyfikacji technicznej.

Bloczki silikatowe

Przewiduje się bloczki o gr. 12,0 cm

Zaprawa systemowa cienkospoinowa

Tabela1. Wymagane dane techniczne zaprawy cienkospoinowej

pojemność worka [kg]	zużycie zaprawy [kg/m ³]		współ. przewodzenia ciepła [W/(mK)]	minimalna temp. stosowania [°C]	minimalna temp. podczas wiązania [°C]	zużycie wody [dm ³ /worek]
	spoiny pionowe pióro-wpust	spoiny pionowe gładkie				
25	13,3	17,7	0,93	5	n.d.	6,5

Zaprawa cementowa i cementowo-wapienna

Zaprawa cementowa i cementowo-wapienna klasy 3, 5 i 7 MPa wytwarzana na budowie lub dostarczona z węzła betoniarskiego (obowiązkiem Inspektora nadzoru inwestorskiego jest zatwierdzenie receptur na zaprawy wytwarzane na budowie). Zaprawę cementową kl. 5 i 10 MPa - wykonać w węźle betoniarskim na budowie zgodnie z zatwierdzoną recepturą przez Inspektora nadzoru. Marka i skład zaprawy powinny być zgodne z wymaganiami podanymi w projekcie. Przygotowanie zapraw do robót murowych powinno być wykonywane mechanicznie.

Zaprawę należy przygotować w takiej ilości, aby mogła być wbudowana możliwie wcześnie po jej przygotowaniu tj. ok. 3 godzin. Do zapraw murarskich należy stosować piasek rzeczny lub kopalniany. Do zapraw cementowo-wapiennych należy stosować cement portlandzki z dodatkiem żużla lub popiołów lotnych 25 i 35 oraz cement hutniczy 25 pod warunkiem, że temperatura otoczenia w ciągu 7 dni od chwili zużycia zaprawy nie będzie niższa niż +5°C.

Do zapraw cementowo-wapiennych należy stosować wapno suchogaszone lub gaszone w postaci ciasta wapiennego otrzymanego z wapna niegaszonego, które powinno tworzyć jednolitą i jednobarwną masę, bez grudek niegaszonego wapna i zanieczyszczeń obcych.

Skład objętościowy zapraw należy dobierać doświadczalnie, w zależności od wymaganej marki zaprawy oraz rodzaju cementu i wapna.

Wypełnienie szczelin

Dla ścian wypełniających bez funkcji rozdzielania przeciwpożarowego zaleca się pozostawienie szczeliny o grubości około 10 mm i wciśnięcie paska poliuretanu o szerokości 100 mm i grubości 10 mm w stanie nieściśniętym, a następnie wypełnienie pozostałej szczeliny poliuretanem spienionym. W przypadku ścian z funkcją rozdzielania pożarowego, szczelinę należy wypełnić wełną mineralną twardą o gęstości minimum 100kg/m³ i uszczelnić obustronnie elastyczną masą ogniochronną.

3. SPRZĘT

3.1. Ogólne wymagania

Ogólne wymagania dotyczące sprzętu omówiono w punkcie 3 ogólnej specyfikacji technicznej.

3.2. Sprzęt do wykonywania robót murowych

Do wykonania robót należy stosować dowolny typ sprzętu, sprawny technicznie i zaakceptowany przez Inspektora Nadzoru Inwestorskiego. Wykonawca jest zobowiązany do używania jedynie takiego sprzętu, który nie spowoduje niekorzystnego wpływu na jakość i środowisko wykonywanych robót.

Prawidłowe wprowadzenie robót murarskich wymaga stosowania odpowiedniego sprzętu i narzędzi.

Do wyznaczania i sprawdzania kierunku, wymiarów oraz płaszczyzn zaleca się stosować:

- pion murarski,
- łątę murarską,
- poziomnicę uniwersalną,
- łątę kierunkową,
- warstwomierz do wytyczenia poziomów poszczególnych warstw i do zaczepiania sznura oraz do wyznaczania kierunku,
- sznur murarski,
- kątownik murarski,
- wykrój.

Do przechowywania materiałów budowlanych na stanowisku roboczym zaleca się stosować:

- kastrę na zaprawę,
- zafel do zaprawy,
- szkopek do wody,
- palety na elementy murowe,
- wiadra.

Do obróbki elementów murowych zaleca się stosować:

- młotek murarski,
- oskard murarski,
- przecinak murarski,
- puckę murarską,
- drąg murarski,
- szlifierkę kątową.

Do murowania zaleca się stosować:

- kielnię murarską,
- gilotyna - do przycinania bloków dożądanego wymiaru,
- piła stołowa – do cięcia bloków sposobem mechanicznym,
- dozowniki do zapraw cienkospoinowych – szerokość dostosowana do grubości bloków,
- kielnie do zapraw cienkospoinowych – szerokość dostosowana do grubości bloków,
- kotwa do murów szczelinowych PK 31 – do łączenia warstwy konstrukcyjnej z warstwą elewacyjną,
- rusztowania.

4. TRANSPORT

4.1. Wymagania ogólne

Ogólne wymagania dotyczące transportu omówiono w punkcie 4 ogólnej specyfikacji technicznej.

4.2. Transport elementów murowych

Właściwości materiałów budowlanych zależą od samych cech produktu oraz od właściwego składowania i transportu. Wyroby i materiały konieczne do wznoszenia murów z blozków silikatowych należy transportować i składować w sposób zapewniający niewystąpienia uszkodzeń mechanicznych oraz powstania zawilgoceń. Błoczki silikatowe powinny być dostarczane są na budowę transportem samochodowym, na paletach zapakowanych w folię. Palety mogą być ustawiane nie więcej niż w trzech warstwach na równym i twardym podłożu zapewniającym ich stabilność. Palety mogą być rozładowywane przez samochody samowyladowcze, wózki widłowe lub żuraw znajdujący się na budowie. W transporcie wewnętrznym palet

pomocny jest wózek ręczny. Palety należy umieszczać najbliżej miejsca pracy w taki sposób, aby był zapewniony łatwy dostęp do poszczególnych rodzajów wyrobów.

5. WYKONANIE ROBÓT

5.1. Wymagania ogólne

Ogólne wymagania dotyczące prowadzenia prac związanych z wykonaniem robót omówiono w punkcie 5 ogólnej specyfikacji technicznej.

Przed przystąpieniem do murowania ścian należy odebrać roboty poprzedzające roboty murowe sprawdzając zgodność ich wykonania z dokumentacją projektową i odpowiednimi szczegółowymi specyfikacjami technicznymi. Należy zwrócić szczególną uwagę na wypoziomowanie elementów, na których mają być wzniesione ściany (ław fundamentowych, stropów itd.). Roboty murowe należy wykonywać zgodnie z dokumentacją projektową, niniejszymi wytycznymi i zasadami sztuki murarskiej. O ile w dokumentacji projektowej i/lub specyfikacji technicznej nie podano inaczej, to:

- mury należy wykonywać warstwami z zachowaniem odpowiedniego wiązania elementów murowych i grubości spoin,
- elementy murowe powinny być układane na płasko, a nie na rąb lub na stojąco,
- mury należy wnosić możliwie równomiernie na całym obszarze budowy,
- elementy murowe powinny być czyste i wolne od kurzu,
- stosowanie elementów murowych połówkowych przy murowaniu słupów i filarów, poza liczbą konieczną do uzyskania prawidłowego wiązania, jest niedopuszczalne,
- liczba przyciętych lub połówkowych elementów murowych nie powinna przekraczać:
 - w murach konstrukcyjnych niezbrojonych – 10%,
 - w murach konstrukcyjnych zbrojonych – 15%,
 - w ścianach wypełniających, podokiennych – 30%,
- konstrukcje murowe mogą być wykonywane przy temperaturze powyżej 0°C,
- murów nie należy wykonywać na zmrożonej konstrukcji lub ze zmrożonych materiałów,
- w przypadku przerwania robót na okres zimowy lub z innych przyczyn, wierzchnie warstwy murów powinny być zabezpieczone przed szkodliwym działaniem czynników atmosferycznych przez okrycie grubą folią budowlaną,
- należy ograniczyć do wysokości muru, na jaką może być wzniesiony w czasie jednego dnia w celu uniknięcia niestateczności i przeciążenia świeżej zaprawy. W zależności od rodzaju zaprawy (zwykła lub do cienkich spoin) oraz grubości muru nie należy wykonywać ścian o wysokości większej niż 3,0 m (ściany o grubości 80 mm) i 4,5 m (ściany o grubości 240 mm).

5.2. Warunki przystąpienia do robót

Przed przystąpieniem do wykonywania robót murowych wewnętrznych należy:

- zakończyć roboty stanu surowego,
- oczyścić pomieszczenia z gruzu i odpadów,
- sprawdzić wymiary oraz kąty skrzyżowań ścian.

5.3. Murowanie ścian

Pierwsza warstwa muru powinna być układana na warstwie izolacji poziomej. Zastosowanie warstwy izolacyjnej pozwoli na zabezpieczenie ściany przed ewentualnym podciąganiem wilgoci. Jakość wykonania pierwszej warstwy wpływa w istotny sposób na kolejne warstwy, dlatego należy zwrócić szczególną uwagę na jej wypoziomowanie i zgodność wymiarową z założeniami projektowymi. Do sprawdzenia wypoziomowania pierwszej warstwy ściany stosować należy długie poziomice oraz niwelatory. W wypadku, gdy odchyłki od poziomu konstrukcji pod pierwszą warstwę muru są większe od 10 mm na długości 1,0 m lub 50 mm na długości 10,0 m przed położeniem pierwszej warstwy należy wykonać wyrównanie konstrukcji za pomocą zaprawy cementowej, w której stosunek cementu do piasku wynosi 1:3. Pierwsza warstwa powinna być murowana z systemowych bloczków wyrównawczych lub bloczków podstawowych o szerokości dobranej do szerokości ściany.

Elementy murowe należy wiązać w kolejnych warstwach tak, aby mur zachowywał się jak jeden element konstrukcyjny. Następne warstwy należy murować na zaprawie cienkowarstwowej. Podczas murowania narożników ścian należy stosować tylko metodę typowego połączenia na wiązanie murarskie.

Ściany murować bezpośrednio na stropie, niedopuszczalne jest murowanie ścian na warstwach posadzkowych. Podczas murowania bez wypełniania spoin czołowych należy zwrócić szczególną uwagę na sposób układania elementów murowych. W celu właściwego domknięcia zamków elementy należy nasuwać na siebie, a niedopuszczalne jest układanie elementów obok siebie i poziome dobijanie ich młotkiem murarskim. Przy poziomym dobijaniu elementów do siebie bloczek dobijany zbiera warstwę zaprawy i zbyt duża jej ilość może

uniemożliwić prawidłowe zamknięcie zamka, a tym samym nie zapewnia odpowiedniego przewiązania elementów w murze.

Ściany nienośne należy murować pozostawiając szczelinę dylatacyjną pod stropem o wys. 1-2 cm. Szczelinę należy następnie wypełnić starannie wełną mineralną.

Wszelkie zmiany materiałowe muszą być uzgodnione z nadzorem autorskim i inwestorskim. Zabrania się zmieniania grubości ścian lub ich warstw w wyniku stosowania zamienników.

Murując kolejne warstwy należy pamiętać o przesunięciu spoin pionowych w stosunku do poprzedniej warstwy. W murach, gdzie przewidziane są wewnętrzne kanały elektryczne, spoiny pionowe muszą mijać się dokładnie w połowie bloków, co 166 mm. Tam, gdzie nie zachodzi potrzeba wykorzystania kanałów elektrycznych, przy układaniu kolejnych warstw muru spoiny pionowe muszą się mijać o co najmniej 80 mm. Przy wykonywaniu otworów na puszki instalacyjne nie należy stosować udaru.

5.4. Murowanie ścian trójwarstwowych

Ściany trójwarstwowe należy murować dwuetapowo. Pierwszy rząd pustaków należy ułożyć na warstwie mocnej zaprawy np. cementowej lub cementowo – wapiennej. W narożach należy ułożyć minimum trzy warstwy pustaków tak, by w rogu kolejne elementy były ustawione prostopadle do pustaków z niższej warstwy. Zaprawę należy dobrać specjalnie do rodzaju elementów konstrukcyjnych. Podczas wnoszenia konstrukcji należy zamontować kotwy ze stali nierdzewnej (o wysokiej odporności korozyjnej) na głębokość kilku centymetrów (zgodnie z wymaganiami wybranego producenta i systemu). Jeśli spoiny w ścianie osłonowej wystąpią na innej wysokości niż w nośnej, kotwy należy wygiąć tak, by opadały na zewnątrz. Na 1 m² powierzchni zastosować ok. 5 kotew, w rozstawie 75x50 cm (pion x poziom) przy brzegach ścian, np. wokół otworów okiennych należy zwiększyć ich ilość (rozstaw co 25 cm). Kolejne rzędy kotew powinny być przesunięte o ok. 50 cm. Należy użyć kotew z talerzykiem i kapinosem aby docisnąć izolację termiczną oraz umożliwić skraplanie się wody. Szczelina wentylacyjna powinna zaczynać się ok. 30 cm nad ziemią i kończyć ponad dachem, podczas murowania ściany osłonowej należy ułożyć naroża schodkowo na wysokość 5 warstw, dopiero wtedy murować przestrzenie między nimi. Podczas murowania ściany osłonowej należy co drugą – trzecią fugę pionową pozostawić pustą, aby umożliwić wentylację szczeliny powietrznej. Dylatacja wykonana masą elastyczną.

5.5. Zalecane zasady wykonywania ścian działowych murowanych minimalizujące ryzyko pęknięcia

W celu zminimalizowania zarysowywania się ścian murowanych nienośnych wykonywanych na stropach należy przestrzegać następujących zasad i zaleceń:

1. pierwszą warstwę ściany murowanej należy murować na stropie za pomocą warstwy zapobiegającej związaniu ściany z konstrukcją stropu – efekt ten można osiągnąć poprzez zastosowanie 1 warstwy papy lub warstwy grubej folii budowlanej,
2. ściany należy wykonać po rozstemplowaniu stropu (murowanie na ugiętym od ciężaru własnego stropie),
3. ściany grubości 12 cm i mniej i o długości większej niż 5 m zbroić podłużnym zbrojeniem 2#6 mm (A-IIIN) w co drugiej spoinie oraz dodatkowo w pierwszych dwóch dolnych spoinach, dopuszcza się alternatywnie zastosowanie zbrojenia typu „MURFOR” według wytycznych producenta,
4. ściany o długości większej niż 3 m wykonywane z elementów murowych łączonych w spoinach pionowych na „sucho” poprzez tzw. zamki (Silka, Porotherm) zaleca się wykonać na pełne spoiny pionowe (inaczej niż zaleca producent),
5. nad ścianami należy wykonać wieńce spinające i usztywniające te ściany. Spełnienie powyższych zasad minimalizuje ryzyko zarysowywania się ścian działowych.
6. W przypadku powstania ewentualnych rys na tynku ww. ścian należy wykonać naprawy stosując siatkę z tworzyw sztucznych do wzmocnień tynków.
7. Rozmieszczenie ścianek działowych na stropie nad parterem wg rzutu architektonicznego. Inne rozmieszczenie ścianek działowych obowiązkowo należy uzgodnić z projektantem konstrukcji.

5.6. Docinanie elementów murowych

Gdy długość ściany wymaga docinania elementów murowych do innych rozmiarów niż całkowita długość bloczka to zabieg ten można przeprowadzić przy użyciu szlifierki kątowej, przecinarki stolikowej lub gilotyny. Niektórzy dostawcy oferują elementy połówkowe, o długościach zmniejszonych o połowę w stosunku do oferty handlowej. Elementy takie stosuje się głównie w narożach ścian oraz w miejscach połączenia ścian wzajemnie prostopadłych. W wypadku zastosowania w środku długości ściany elementów połówkowych do bloczków bazowych nie jest spełniony warunek na minimalną długość przewiązania. Prawidłowe wiązanie elementów murowych musi być zatem zapewnione np. przez zastosowanie zbrojenia w spoinach wspornych muru. Zbrojenie powinno być zgodne z normą PN-EN 845-3:2013-10 i posiadać Aprobatę Techniczną ITB lub inny certyfikat dopuszczający do stosowania w budownictwie. Elementy połówkowe zaleca się stosować na krawędzi ściany, wówczas zazwyczaj nie ma problemów z długością przewiązania. Z uwagi na wyeliminowanie ryzyka

wystąpienia zarysowań od skurczu i odkształceń termicznych zaleca się docinane elementy o długościach zapewniających prawidłowe przewiązanie sytuować w odległości 1 od krawędzi ściany.

Bloczki silikatowe mogą być murowane na zwykłe lub cienkie spoiny oraz z wypełnionymi lub niewypełnionymi spoinami czołowymi. Podczas murowania należy stosować się do instrukcji stosowania zapraw fabrycznych, a w przypadku wytwarzania zapraw na budowie do zaleceń zawartych w normie PN-B-10104:2014-03. Spoiny wsporne i pionowe wykonane z użyciem zapraw zwykłych i zapraw lekkich powinny mieć rzeczywistą grubość nie mniejszą niż 6 mm i nie większą niż 15 mm, a spoiny wsporne i pionowe wykonane z zaprawy do cienkich spoin, powinny mieć grubość nie mniejszą niż 0,5 mm i nie większą niż 3 mm. Spoiny pionowe można uważać za wypełnione, jeśli zaprawa znajduje się na całej wysokości spoiny i szerokości powyżej 40 % szerokości elementu murowego.

5.7. Bruzdy i wnęki w ścianach

W ścianach z bloczków silikatowych nie zaleca się wykonywania bruzd i wnęk. Czasem jednak konieczne jest poprowadzenie instalacji w bruzdach lub wnękach. Dopuszczalne wymiary bruzd pionowych podano w tablicy 1, natomiast bruzd poziomych i ukośnych w tablicy 2.

Tabela 1. Dopuszczalne wymiary bruzd i wnęk pionowych w murach z bloczków silikatowych

Grubość ściany mm	Bruzdy i wnęki wykonywane w gotowym murze		Bruzdy i wnęki wykonywane w trakcie wznoszenia muru	
	Maksymalna głębokość mm	Maksymalna szerokość mm	Minimalna wymagana grubość ściany mm	Maksymalna szerokość mm
80	10	100	70	300
115, 120, 150	30	125	90	300
175, 180	30	150	140	300
240*	30	200	215	300

* Pionowe bruzdy, które nie sięgają dalej niż na 1/3 wysokości ściany ponad stropem, mogą mieć głębokość do 80 mm i szerokość do 120 mm.
 UWAGA 1 – Zaleca się, aby odległość w kierunku poziomym sąsiednich bruzd lub od bruzdy do wnęki lub otworu była nie mniejsza niż 225 mm.
 UWAGA 2 – Zaleca się aby odległość w kierunku poziomym między sąsiednimi wnękami, jeżeli występują po tej samej stronie ściany lub po obu stronach ściany lub od wnęki do otworu, była nie mniejsza niż dwukrotna szerokość szerszej z dwóch wnęk.
 UWAGA 3 – Zaleca się, aby łączna szerokość pionowych bruzd i wnęk nie przekraczała 0,13 długości ściany.

Tabela 2. Dopuszczalne wymiary bruzd i wnęk poziomych i ukośnych w murach z bloczków silikatowych

Grubość ściany mm	Maksymalna głębokość mm	
	Długość bez ograniczeń mm	Długość ≤ 1250 mm
80	0	0
115, 120, 150	0	15
175, 180	10	20
240	15	25

UWAGA 1 – Odległość pozioma między końcem bruzdy a otworem powinna być nie mniejsza niż 500 mm.
 UWAGA 2 – Odległość pozioma między przyległymi bruzdami o ograniczonej długości, niezależnie od tego, czy występują po jednej czy po obu stronach ściany, powinna być nie mniejsza niż dwukrotna długość dłuższej bruzdy.
 UWAGA 3 – W ścianach o grubości co najmniej 175 mm, dopuszczalną głębokość bruzdy można zwiększyć o 10 mm, jeżeli bruzdy są wycinane maszynowo na wymaganą głębokość. Jeżeli maszynowo wycina się bruzdy o głębokości do 10 mm, można wycinać je z obu stron pod warunkiem, że grubość ściany wynosi 240 mm.
 UWAGA 4 – Zaleca się, aby szerokość bruzdy nie przekraczała połowy grubości ściany w miejscu bruzdy.

Każda pozioma i ukośna bruzda powinna być położona w okolicy jednej ósmej wysokości ściany w świetle pomiędzy stropami licząc od góry lub od dołu ściany. W wypadku, gdy podane w tablicach 1 i 2 dopuszczalne wymiary bruzd muszą być przekroczone konieczne jest obliczeniowe sprawdzenie nośności ściany na obciążenia pionowe oraz ścinanie i zginanie. W obliczeniach należy uwzględnić zredukowane wnękami i bruzdami pole przekroju ściany.

5.8. Połączenia ścian z inną konstrukcją

Połączenie ścian nośnych i działowych wykonuje w postaci przewiązania muru, łączników lub zbrojenia przedłużonego. Ponieważ ściany nośne wykonuje się najczęściej przed ścianami działowymi połączenie realizuje się najczęściej przez łączniki LP30 lub LK1, LK2. Łączniki powinny być zgodne z wymogami PN-EN 845-1:2013-11.

W przypadku, gdy ściana murowana styka się ze ścianą żelbetową, w miejscach styku należy wykonać przewiązanie prętami ze stali ocynkowanej, o śr. 6mm. Pręty wklejać na odpowiedni klej w otwory o głębokości 15cm, wiercone w ścianie żelbetowej, w każdym pionie po jednym pręcie co piątą spoinę.

W przypadku, gdy ściana murowana licuje się ze ścianą żelbetową należy uwzględnić grubość wykończenia (tynku) i murować z odpowiednim cofnięciem tak by otynkowana ściana murowana licowała się z nietynkowaną ścianą żelbetową (nie dotyczy sytuacji, gdy na ścianę przychodzi wełna mineralna).

5.9. Połączenia ścian z blozkami systemu kominowego

W wypadku wznoszenia nienośnych ścian osłonowych, wypełniających lub ogniowych istnieje konieczność ich połączenia z konstrukcją obiektu z zachowaniem dylatacji. W tym celu zaleca się zastosowanie łączników typu LDS lub LD3. Jedna część łącznika wchodzi w spoiny pionowe ostatniej warstwy ściany wznoszonej, druga jest mocowana na kołek rozporowy, szybkiego montażu lub przystrzeliwana do spodu stropu. Przy zastosowaniu łączników LDS lub LD3 wymaga się aby ostatnie dwie górne warstwy muru miały wypełnione spoiny czołowe. Łączniki należy umieszczać w rozstawie co dwie lub trzy spoiny. Łączniki powinny być zgodne z wymogami PN-EN 845-1:2013-11.

5.10. Pielęgnacja muru

Nowo wznoszone mury, do czasu pełnego związania zaprawy, należy poddać pielęgnacji. Ściany należy zabezpieczyć przed deszczem bezpośrednio padającym na konstrukcję oraz przed wypłukaniem zaprawy ze spoin i przed cyklicznym zamaczaniem i wysychaniem. Można to uzyskać przez okrycie folią budowlaną i zabezpieczenie jej przed zerwaniem przez wiatr. W czasie intensywnego deszczu należy wstrzymać roboty murarskie i wykończeniowe, a mury, elementy murowe, zaprawę oraz świeże wykończenie należy osłonić. W celu uniknięcia uszkodzeń świeżo wykonanej i wykończonej konstrukcji murowej na skutek cyklicznego zamrażania/rozmarzania należy ją zabezpieczyć przez przesłonięcie lub zainstalowanie tymczasowego ogrzewania. Nowo wzniesione konstrukcje murowe należy chronić przed niską wilgotnością oraz przed wysychaniem na skutek działania wiatru i wysokiej temperatury. Elementy te powinny być utrzymane w stanie wilgotnym, aż cement w zaprawie ulegnie hydratacji. Efekt ten uzyskać można przez przesłonięcie muru folią budowlaną.

Narażone na uszkodzenia mechaniczne krawędzie zewnętrzne narożników ścian i otworów, cokoły i inne wystające elementy należy odpowiednio osłonić przed uszkodzeniem i zaburzeniem, biorąc pod uwagę:

- inne roboty będące w trakcie wykonywania oraz dalsze procesy budowlane;
- aktywność związaną z ruchem na budowie;
- beton układany na wyższych kondygnacjach;
- stosowanie rusztowań i prowadzone z nich roboty budowlane.

Wykonaną konstrukcję murową należy osłonić przed robotami budowlanymi, które mogą zaplamiać powierzchnię licową muru lub zanieczyścić spoiwem w trakcie przyszłych prac tynkarskich.

5.11. Połączenia ogniochronne

Dla ścian wypełniających bez funkcji rozdzielania przeciwpożarowego zaleca się pozostawienie szczeliny o grubości około 10 mm i wciśnięcie paska poliuretanu o szerokości 100 mm i grubości 10 mm w stanie nieściśniętym, a następnie wypełnienie pozostałej szczeliny poliuretanem spienionym.

W przypadku ścian z funkcją rozdzielania pożarowego, szczelinę należy wypełnić wełną mineralną twardą o gęstości minimum 100kg/m³ i uszczelnić obustronnie elastyczną masą ogniochronną.

6. KONTROLA JAKOŚCI ROBÓT

6.1. Wymagania ogólne

Ogólne wymagania dotyczące prowadzenia kontroli jakości robót omówiono w punkcie 6 ogólnej specyfikacji technicznej.

Wykonanie robót przeprowadzić zgodnie z dokumentacją projektową i ST. W czasie wykonywania odbioru robót murarskich należy przeprowadzić badania celem oceny czy spełnione zostały wszystkie wymagania dotyczące jakości wykonania robót. Do badań takich zalicza się:

- badania zgodności z dokumentacją projektową, specyfikacją techniczną wraz z wprowadzonymi zmianami naniesionymi w dokumentacji powykonawczej,
- badania jakości zastosowanych materiałów i wyrobów,
- ocenę prawidłowości robót poprzedzających roboty murowe,
- badania jakości wykonania robót murowych.

6.2. Tolerancje

Dopuszcza się następujące tolerancje wykonania robót murowych:

- Zwichrowania i skrzywienia powierzchni - nie więcej niż 6 mm/1 m oraz nie więcej niż 10 mm na całej długości i wysokości pomieszczenia.
- Odchylenia powierzchni i krawędzi pionowych od pionu - nie więcej niż 6 mm/1 m oraz nie więcej niż 10 mm na całej wysokości pomieszczenia.
- Odchylenia krawędzi poziomych i pionowych od linii prostej nie więcej niż 10 mm/1 m oraz nie więcej niż jedno takie odchylenie na całej długości łąty.
- Odchylenie przecinających się płaszczyzn od kąta przewidzianego w projekcie nie więcej niż 5 mm/1 m i nie więcej niż 10 mm na całej długości pomieszczenia.

6.3. Wymagania dotyczące materiałów

Badania sprawdzające jakość wykonania robót murowych, należy prowadzić zgodnie z warunkami wykonania i odbioru robót opracowanymi przez Instytut Techniki Budowlanej (Warunki techniczne wykonania i odbioru robót budowlanych Część A: Roboty ziemne i konstrukcyjne, Zeszyt 3 Konstrukcje murowe Nr 425/2006). Na podstawie tych zaleceń przeprowadza się:

- sprawdzenie zgodności z dokumentacją – powinno ono być przeprowadzone przez porównanie wykonanych konstrukcji z dokumentacją projektową, specyfikacją techniczną oraz ze zmianami naniesionymi w dokumentacji powykonawczej; sprawdzenia zgodności dokonuje się na podstawie oględzin zewnętrznych i pomiarów; pomiar długości i wysokości konstrukcji przeprowadza się z dokładnością do 10 mm; pomiar grubości murów i ościeży wykonuje się z dokładnością do 1 mm; za wynik należy przyjmować średnią arytmetyczną z pomiarów w trzech różnych miejscach,
- sprawdzenie prawidłowości wiązania elementów w murze, stykach i narożnikach – należy przeprowadzać przez oględziny,
- sprawdzenie grubości spoin i ich wypełnienia – należy przeprowadzać przez oględziny zewnętrzne i pomiar z dokładnością do 1 mm w losowo wybranych 5 punktach na długości ściany. W przypadku rażących różnic grubości poszczególnych spoin, sprawdzanie ich należy przeprowadzać oddzielnie, z dokładnością do 1 mm, na ściśle określonych odcinkach muru,
- sprawdzenie odchylenia powierzchni od płaszczyzny oraz prostoliniowości krawędzi muru – należy przeprowadzać przez przykładanie w dwóch prostopadłych do siebie kierunkach, w dowolnym miejscu powierzchni muru, oraz do krawędzi muru, łąty kontrolnej długości 2 m, a następnie przez pomiar z dokładnością do 1 mm wielkości prześwitu między łątą a powierzchnią lub krawędzią muru,
- sprawdzenie pionowości powierzchni i krawędzi muru – należy przeprowadzać z dokładnością do 1 mm; badanie można wykonać pionem murarskim i przymiarem z podziałką milimetrową,
- sprawdzenie poziomości warstw murowych – należy przeprowadzać przyrządami stosowanymi do takich pomiarów np. poziomnicą murarską i łątą kontrolną lub poziomnicą, a przy budynkach o długości ponad 50 m niwelatorem,
- sprawdzenie kątów pomiędzy przecinającymi się płaszczyznami dwóch sąsiednich murów – należy przeprowadzać mierząc z dokładnością do 1 mm odchylenie (prześwit) przecinających się płaszczyzn od kąta przewidzianego w projekcie; odchylenie (prześwit) mierzy się w odległości 1 m od wierzchołka sprawdzanego kąta; badanie można przeprowadzać stalowym kątownikiem murarskim, łątą kontrolną i przymiarem z podziałką milimetrową,
- sprawdzenie prawidłowości wykonania ścianek działowych, nadproży, gzymsów, przerw dylatacyjnych – należy przeprowadzać przez oględziny zewnętrzne i pomiar na zgodność z dokumentacją projektową i niniejszą specyfikacją techniczną,
- sprawdzenie liczby użytych wyrobów ułamkowych – należy przeprowadzać w trakcie robót przez oględziny i stwierdzenie zgodności z wymaganiami,

- sprawdzenie przewodów kominowych – poprzez sprawdzenie wlotów i wylotów przewodów i prawidłowości ciągu po podłączeniu urządzeń gazowych, trzonów kuchennych, pieców ogrzewczych oraz kominków.

7. OBMIAR ROBÓT

Ogólne wymagania dotyczące obmiarów robót omówiono w punkcie 7 ogólnej specyfikacji technicznej. Jednostką obmiaru jest wykonanie m² ściany z bloczków silikatowych.

8. ODBIÓR ROBÓT

Ogólne wymagania dotyczące prowadzenia odbioru robót omówiono w punkcie 8 ogólnej specyfikacji technicznej. W wyniku odbioru należy sporządzić:

- częściowy protokół odbioru robót,
- protokół odbioru robót zanikających,
- wpis do dziennika budowy,

Jeżeli wszystkie czynności odbioru robót dały wyniki pozytywne, wykonane roboty należy uznać za zgodne z wymaganiami ST i Dokumentacją Projektową.

9. PODSTAWA PŁATNOŚCI

Płatność za wykonane roboty odbywać się będzie na podstawie zapisów zawartych w umowie z Inwestorem.

10. PRZEPISY ZWIĄZANE

PN-EN 459-1:2015-06	Wapno budowlane - Część 1: Definicje, wymagania i kryteria zgodności
PN-EN 13139:2003	Kruszywa do zaprawy
PN-EN 1996-1-1+A1:2013-05	Eurokod 6 - Projektowanie konstrukcji murowych - Część 1-1: Reguły ogólne dla zbrojonych i niezbrojonych konstrukcji murowych
PN-EN 1992-1-1:2008	Eurokod 2 - Projektowanie konstrukcji z betonu - Część 1-1: Reguły ogólne i reguły dla budynków
PN-EN ISO 6946:1998PZ	Ochrona cieplna budynków - Wymagania i obliczenia
PN-EN 1990:2004	Eurokod - Podstawy projektowania konstrukcji
PN-EN 1991-1-1:2004	Eurokod 1: Oddziaływania na konstrukcje - Część 1-1: Oddziaływania ogólne - Ciężar objętościowy, ciężar własny, obciążenia użytkowe w budynkach
PN-EN 1991-1-6:2007	Eurokod 1: Oddziaływania na konstrukcje - Część 1-6: Oddziaływania ogólne - Oddziaływania w czasie wykonywania konstrukcji
PN-EN 1991-1-3:2005	Eurokod 1 - Oddziaływania na konstrukcje - Część 1-3: Oddziaływania ogólne - Obciążenie śniegiem
PN-EN 1991-1-4:2008	Eurokod 1: Oddziaływania na konstrukcje - Część 1-4: Oddziaływania ogólne - Oddziaływania wiatru
PN-EN 1997-1:2008	Eurokod 7 - Projektowanie geotechniczne - Część 1: Zasady ogólne
PN-EN 1991-1-5:2005	Eurokod 1: Oddziaływania na konstrukcje - Część 1-5: Oddziaływania ogólne - Oddziaływania termiczne

Umowa z Inwestorem.

Dokumentacja projektowa.

Nie wymienienie tytułu jakiegokolwiek dziedziny, grupy, podgrupy czy normy nie zwalnia Wykonawcy od obowiązku stosowania wymogów określonych prawem polskim. Wykonawca będzie przestrzegał praw autorskich i patentowych. Jest zobowiązany do odpowiedzialności za spełnienie wszystkich wymagań prawnych w odniesieniu do używanych opatentowanych urządzeń lub metod.

SPECYFIKACJA TECHNICZNA WYKONANIA I ODBIORU ROBÓT

B-01.02.05

STROPY FILIGRAN

SPIS TREŚCI

1. WSTĘP
 2. MATERIAŁY
 3. SPRZĘT
 4. TRANSPORT
 5. WYKONANIE ROBÓT
 6. KONTROLA JAKOŚCI ROBÓT
 7. OBMIAR ROBÓT
 8. ODBIÓR ROBÓT
 9. PODSTAWA PŁATNOŚCI
 10. PRZEPISY ZWIĄZANE
-

1. WSTĘP

1.1. Przedmiot ST

Przedmiotem niniejszej specyfikacji technicznej (ST) są wymagania dotyczące wykonania i odbioru robót związanych z wykonaniem i odbiorem stropów typu Filigran, które zostaną wykonane na podstawie dokumentacji projektowej dla zadania pn. „Projekt hali sportowo-widowiskowej wraz z zagospodarowaniem terenu przy ul. Zarzecze 26”.

1.2. Zakres stosowania

Szczegółowa specyfikacja techniczna jest stosowana jako dokument przetargowy przy zleceniu i realizacji robót wymienionych w pkt. 1.1.

1.3. Określenia podstawowe

Określenia i nazewnictwo użyte w niniejszej specyfikacji technicznej ST są zgodne z obowiązującymi podanymi w normach PN i przepisach Prawa budowlanego.

Prefabrykat – półprodukt, element budowlany wykonywany w zakładzie prefabrykacji i służący do montażu na placu budowy.

1.4. Zakres robót objętych ST

Ustalenia zawarte w niniejszej ST dotyczą zasad prowadzenia robót związanych z wykonywaniem montażu stropu z prefabrykowanych płyt filigran w obiektach kubaturowych oraz obiektach budownictwa inżynierskiego zgodnie z dokumentacją projektową obiektu.

1.5. Ogólne wymagania dotyczące robót

Ogólne wymagania dotyczące zasad prowadzenia robót omówiono w punkcie 1.5 ogólnej specyfikacji technicznej.

Wykonawca robót jest odpowiedzialny za jakość ich wykonania oraz za zgodność z Dokumentacją Projektową, ST i poleceniami Inspektora Nadzoru Inwestorskiego. Organizator przetargu zakłada, że Wykonawca jest profesjonalną, wykwalifikowaną firmą budowlaną i dlatego jego obowiązkiem jest sprecyzować szczegółowo zakres prac poprzez przedmiary i szczegółowe omówienie całej dokumentacji. Wykonawcy nie usprawiedliwia brak wiedzy technicznej.

1.6. Wyszczególnienie i opis prac towarzyszących i robót tymczasowych

Prace tymczasowe i towarzyszące:

- geodezyjne wytyczanie elementów konstrukcji
- wykonanie pomocniczych konstrukcji montażowych
- inwentaryzacja powykonawcza
- wykonanie tymczasowych przyłączy wody, energii elektrycznej, kanalizacji, telekomunikacji i innych mediów potrzebnych Wykonawcy
- obsługę sprzętu drobnego oraz tych jednostek sprzętu podstawowego, dla którego nie przewiduje się żadnej obsługi,
- załadunek i wyładunek narzędzi i pomocniczego sprzętu na środki transportowe - ręcznie
- utrzymanie urządzeń placu budowy
- pomiary do rozliczenia robót
- działania ochronne zgodnie z warunkami bhp
- utrzymanie drobnych narzędzi
- usuwanie z obszaru budowy odpadów i zanieczyszczeń
- opłata za wjazd samochodów ciężarowych do miasta, których obciążenie na oś przekracza obowiązujące przepisy
- wykonanie dróg tymczasowych
- Wykonawca ponosi odpowiedzialność za dokładne wytyczenie w planie i wyznaczenie wysokości wszystkich elementów robót zgodnie z wymiarami i rzędnymi określonymi w dokumentacji projektowej. Wytyczenie charakterystycznych punktów budowy w terenie i ustawienie reperów roboczych powinno być wykonane w nawiązaniu do geodezyjnie wyznaczonych punktów sytuacyjnych i wysokościowych oraz pod nadzorem uprawnionego geodety. Robót pomiarowych Zamawiający nie będzie opłacał odrębnie. Wykonawca zobowiązany będzie do wykonania i utrzymywania w stanie nadającym się do użytku oraz likwidacji wszystkich robót tymczasowych, niezbędnych do realizacji przedmiotu zamówienia. Robót tymczasowych i prac towarzyszących Zamawiający nie będzie opłacał oddzielnie.

2. MATERIAŁY

2.1. Wymagania ogólne

Ogólne wymagania dotyczące materiałów, ich pozyskiwania i składowania, omówiono w punkcie 2 ogólnej specyfikacji technicznej.

Wszystkie elementy prefabrykowane dostarczane na budowę powinny być trwale oznakowane. Poszczególne partie elementów tego samego typu powinny posiadać świadectwo jakości (atest). Ogólne wymagania dotyczące materiałów, ich pozyskiwania i składowania podano w ST „Wymagania ogólne”.

Nazw firmowych (handlowych) materiałów i urządzeń użytych w Specyfikacji Technicznej nie należy traktować, jako narzuconych bądź sugerowanych przez Zamawiającego. Służą one tylko i wyłącznie określeniu projektowanych parametrów materiałów i urządzeń. W każdym przypadku mogą być stosowane inne równoważne wyroby i urządzenia innych firm spełniające wymagania podane w dokumentacji przetargowej.

2.2. Wymagania szczegółowe

2.2.1. Płyty filigran

Stropy kondygnacji nadziemnych wykonać należy jako monolityczne żelbetowe krzyżowo zbrojone typu Filigran.

Projekt wykonawczo-montażowy stropów Filigran powinien być sporządzony przez Producenta prefabrykatów Filigran (przez osobę posiadającą uprawnienia budowlane do projektowania w specjalności konstrukcyjno-budowlanej). Producent obowiązany jest przekazać dokumentację wykonawczo-montażową Wykonawcy. Projekt stropów Filigran powinien bezwzględnie uzyskać akceptację autora Projektu Budowlanego Konstrukcji.

Stropy "Filigran" charakteryzują się wyeliminowaniem tradycyjnych zestawów deskowań, zamiast których stosuje się prefabrykowane płyty grubości 5 cm zbrojone siatkami stanowiącymi całkowite dolne zbrojenie płyty stropowej.

- Zbrojenie nad podporami układa się bezpośrednio na budowie.
- Zbrojenie górne lokalizować miejscu wbudowania za pomocą odpowiednich dodatkowych prętów dystansowych. Dźwigarki kratowe stropu filigran nie służą do opierania na nich zbrojenia górnego.

Całość stropu stanowi dolna, prefabrykowana płyta ze zbrojeniem oraz warstwa monolityczna wylewana na budowie również z betonu C20/25 (B25). Obydwie warstwy stropu są zespolone ze sobą poprzez szorstką powierzchnię styku oraz za pomocą stalowych dźwigarów kratowych przenoszących siły rozwarstwiające w płaszczynie zespolenia.

Sufity stropu "Filigran" nie wymagają tynkowania.

Betonowanie części monolitycznej może odbywać się po uprzednim:

- założeniu rurek dla elektrycznej instalacji zatapialnej,
- założeniu siatek łącznikowych na stykach podłużnych płyt,
- ułożeniu na prefabrykacie dolnego zbrojenia nośnego dla drugiego kierunku,
- wykonaniu zbrojenia górnego w strefach podporowych,
- założeniu skrzynek przy otworach instalacyjnych,
- zadeskowaniu obrzeża stropu,
- obfitym nawilżeniu prefabrykatu wodą.

Wykonywanie nadbetonu musi odbywać się łącznie z betonowaniem wieńców oraz podciągów.

Na ścianach w poziomie stropu projektuje się wieńce zbrojone stalą B500SP.

Łącznie z betonowaniem stropu wykonać żelbetowe belki ukryte w grubości stropu.

2.2.2. Deskowanie

Rolę szalunków pełni prefabrykowana płyta Filigran. Szalunek ogranicza się tylko do podparcia płyty Filigran na czas betonowania płyty żelbetowej. Wybór rodzaju podparcia płyty i ewentualnych szalunków należy do Wykonawcy, jednak muszą one spełniać warunki wynikające z projektu. Technologia deskowania musi być tak dobrana, aby zminimalizować nakład pracy przy późniejszych robotach wykończeniowych i odpowiadać tolerancjom wg PN. Deskowania powinny w czasie ich użytkowania zapewnić sztywność, niezmienność i bezpieczeństwo wykonywanych w nich elementów konstrukcji monolitycznych. Deskowania należy sprawdzić na siły wywołane parciem świeżej masy betonowej i uderzeniem przy jej wylewaniu z pojemników z uwzględnieniem sposobu zagęszczenia masy. Deskowania, w których będzie ułożona mieszanka betonowa powinny być szczelne i zabezpieczone przed wyciekaniem zaprawy cementowej. Należy przewidzieć wykonanie wszelkich przejść i kanałów instalacyjnych wg rysunków szalunkowych zawartych w dokumentacji projektowej i podanych standardów rozwiązań. Zakłada się wiercenie otworów do średnicy ϕ 100. Wykonawca jest odpowiedzialny za wykonanie wszelkich otworów, zagłębień, kanałów, itp. potrzebnych do wykonywania innych robót branżowych. Wykonawca powinien również zakotwić w trakcie betonowania wszelkie niezbędne marki, szyny, itp. po dostarczeniu ich przez wykonawców pozostałych prac i zgodnie z projektem. Wykonać ww. wg rysunków szalunkowych zawartych w dokumentacji projektowej zawartych w dokumentacji, lub załączonych do specyfikacji szczegółowych i podanych standardów rozwiązań. Wszystkie kotwy, listwy, wypusty, przejścia osadzić wg rysunków szalunkowych zawartych w PW. W przypadku konieczności wykonania przerw roboczych, uszczelnień, dylatacji, przyłączeń do elementów żelbetowych zaleca się stosować rozwiązania systemowe. W przypadku betonowania etapami w tym samym szalunku, przed rozpoczęciem kolejnego etapu należy szalunek oczyścić i wyregulować. Środki antyadhezyjne należy nanosić na oczyszczone z zaprawy cementowej i suche powierzchnie deskowań – bezpośrednio przed układaniem zbrojenia. Środki ułatwiające rozformowanie nie powinny zostawiać żadnych śladów na powierzchni betonu. Łączna powierzchnia ewentualnych braków po rozszalowaniu nie powinna być większa niż 5 % całkowitej powierzchni danego elementu. Lokalne braki nie powinny obejmować więcej niż 5 % przekroju danego elementu.

2.2.3. Inne materiały i surowce

Materiały zastosowane muszą mieć certyfikat zgodności i być oznaczone znakami CE, lub mieć deklarację zgodności. Dopuszczone są do wbudowania wyłącznie materiały, których wprowadzenie na rynek jest zgodne z postanowieniami Ustawy o wyrobach budowlanych. (Dz. U. z 2004 r. Nr 92, poz. 881)

2.2.4. Warunki przyjęcia na budowę materiałów i wyrobów

Materiały i wyroby do robót betonowych mogą być przyjęte na budowę, jeśli spełniają następujące warunki:

- są zgodne z ich wyszczególnieniem i charakterystyką podaną w dokumentacji projektowej i specyfikacji technicznej (szczegółowej),
- są właściwie opakowane, firmowo zamknięte (bez oznak naruszenia zamknięć) i oznakowane (pełna nazwa wyrobu, ewentualnie nazwa handlowa oraz symbol handlowy wyrobu),
- spełniają wymagane właściwości wskazane odpowiednimi dokumentami odniesienia,
- producent dostarczył dokumenty świadczące o dopuszczeniu do obrotu i powszechnego lub jednostkowego zastosowania wyrobów oraz karty techniczne (katalogowe) wyrobów lub firmowe wytyczne (zalecenia) stosowania wyrobów,
- spełniają wymagania wynikające z ich terminu przydatności do użycia.

Przyjęcie materiałów i wyrobów na budowę powinno być potwierdzone wpisem do dziennika budowy lub protokołem przyjęcia materiałów.

2.2.5. Warunki przechowywania materiałów i wyrobów

Materiały i wyroby do robót betonowych powinny być przechowywane i magazynowane zgodnie z instrukcją producenta oraz wymaganiami odpowiednich dokumentów odniesienia tj. norm bądź aprobat technicznych. Pomieszczenie magazynowe do przechowywania materiałów i wyrobów opakowanych powinno być kryte, suche oraz zabezpieczone przed zawilgoceniem, opadami atmosferycznymi, przemarzeniem i przed działaniem promieni słonecznych. Wyroby konfekcjonowane powinny być przechowywane w oryginalnych, zamkniętych opakowaniach w temperaturze powyżej $+5^{\circ}\text{C}$ a poniżej $+35^{\circ}\text{C}$. Wyroby pakowane w worki powinny być układane na paletach lub drewnianej wentylowanej podłodze, w ilości warstw nie większej niż 10.

Jeżeli nie ma możliwości poboru wody na miejscu wykonywania robót, to wodę należy przechowywać w szczelnych i czystych pojemnikach lub cysternach. Nie wolno przechowywać wody w opakowaniach po środkach chemicznych lub w takich, w których wcześniej przetrzymywano materiały mogące zmienić skład chemiczny wody.

3. SPRZĘT

Ogólne wymagania dotyczące sprzętu omówiono w punkcie 3 ogólnej specyfikacji technicznej.

Wykonawca jest zobowiązany do używania jedynie takiego sprzętu, który nie spowoduje niekorzystnego wpływu na jakość wykonywanych robót i będzie gwarantować przeprowadzenie robót, zgodnie z zasadami określonymi w Dokumentacji Projektowej i ST. W przypadku braku ustaleń w wymienionych dokumentach, zasady pracy sprzętu powinny być uzgodnione i zaakceptowane przez inspektora nadzoru inwestorskiego.

Sprzęt należący do Wykonawcy lub wynajęty do wykonania robót musi być utrzymany w dobrym stanie technicznym i w gotowości do pracy. Wykonawca dostarczy, na żądanie, Inspektorowi nadzoru inwestorskiego kopie dokumentów potwierdzających dopuszczenie sprzętu do użytkowania, tam gdzie jest to wymagane przepisami. Jeżeli przewiduje się możliwość wariantowego użycia sprzętu przy wykonywanych robotach, Wykonawca powiadomi Inspektora nadzoru inwestorskiego o swoim zamiarze wyboru i uzyska jego akceptację. Wybrany sprzęt po akceptacji, nie może być później zmieniany bez zgody Inspektora.

Jakikolwiek sprzęt, maszyny, urządzenia i narzędzia nie gwarantujące zachowania warunków technologicznych, nie zostaną przez Inspektora nadzoru inwestorskiego dopuszczone do robót. Wykonawca jest zobligowany do skalkulowania kosztów jednorazowych sprzętu w cenie jednostkowej robót, do których ten sprzęt jest przeznaczony. Koszty transportu sprzętu nie podlegają oddzielnej zapłacie.

Mieszanie składników powinno odbywać się wyłącznie w betoniarkach o wymuszonym działaniu (zabrania się stosowania betoniarek wolnospadowych). Do podawania mieszanek należy stosować pojemniki lub pompy przystosowane do podawania mieszanek plastycznych.

Do zagęszczania mieszanki betonowej należy stosować:

- przy zagęszczaniu wgłębnym wibratory z buławami o średnicy nie większej od 0,65 odległości między prętami zbrojenia leżącymi w płaszczyźnie poziomej, o częstotliwości 6000 drgań/min.
- przy zagęszczaniu powierzchniowym (do wyrównywania powierzchni) stosować łaty wibracyjne charakteryzujące się jednakowymi drganiami na całej długości.

4. TRANSPORT

Ogólne wymagania dotyczące transportu omówiono w punkcie 4 ogólnej specyfikacji technicznej.

Gotowe elementy powinny być przewożone odpowiednimi środkami transportu, w sposób zapewniający uniknięcie trwałych odkształceń oraz zgodnie z przepisami BHP i ruchu drogowego. Liczbę środków transportu należy dostosować tak by zapewnić prowadzenie robót zgodnie z ich technologią oraz zasadą ciągłości frontu robót. Podczas transportu materiały i elementy konstrukcji powinny być zabezpieczone przed uszkodzeniami lub utratą stateczności.

System filigran jest systemem „just in time” - płyty dowożone są na miejsce budowy w określonym przez inwestora lub wykonawcę terminie. Na środkach transportu płyty powinny być układane jak przy składowaniu, długością w kierunku jazdy. Płyty nie powinny wystawać więcej niż 5 cm ponad górną krawędź środka transportu.

5. WYKONANIE ROBÓT

5.1. Wymagania ogólne

Ogólne wymagania dotyczące prowadzenia prac związanych z wykonaniem robót omówiono w punkcie 5 ogólnej specyfikacji technicznej.

5.2. Montaż płyt filigran

Uwagi dotyczące wykonania stropów:

- Przed przystąpieniem do wykonania płyt należy sprawdzić prawidłowe wypoziomowanie podpór stałych tj.: ścian i podciągów.
- Układanie betonu płyt może odbywać się po:
 - o założeniu zbrojenia płyt,
 - o zazbrojeniu wieńców,
 - o ułożeniu rurek dla instalacji zatapialnej,
 - o zaszalowaniu otworów i obrzeży stropów.
- Podczas betonowania spust betonu należy dokonywać z małej wysokości w celu uniknięcia dynamicznych obciążeń płyty.
- Mieszankę betonową należy rozprowadzać równomiernie na całej powierzchni płyty, aby nie dopuścić do miejscowego przeciążenia stropu.
- Przed przystąpieniem do betonowania elementów konstrukcyjnych należy sprawdzić rozmieszczenie i usytuowanie wszystkich elementów instalacji, tj. wentylacji i instalacji wod.-kan., a w razie jakichkolwiek wątpliwości należy poinformować projektanta konstrukcji.

Wylewając nadbeton należy pamiętać o odpowiednim zawibrowaniu go łąką wibracyjną lub wibratorem buławowym. Mieszkankę betonową należy rozprowadzać równomiernie na całej powierzchni płyty, aby nie dopuścić do miejscowego przeciążenia stropu. Wylewanie nadbetonu musi odbywać się łącznie z betonowaniem wieńców stropu. Podczas betonowania spust betonu z pojemnika należy dokonywać z małej wysokości w celu uniknięcia dynamicznego obciążenia płyty. Po zakończeniu betonowania należy oczyścić styki międzypłytowe z resztek betonu. Podpory montażowe można usunąć dopiero gdy wytrzymałość nadbetonu wyniesie min 0,8R_{gb}. Po usunięciu podpór styki podłużne między płytami należy wypełnić od dołu masą szpachlową.

6. KONTROLA JAKOŚCI ROBÓT

6.1. Wymagania ogólne

Ogólne wymagania dotyczące prowadzenia kontroli jakości robót omówiono w punkcie 6 ogólnej specyfikacji technicznej.

6.2. Kontrola jakości

Prefabrykaty gotowe do wbudowania muszą uzyskać projektowaną wytrzymałość i posiadać atest wytwórni.

Niedopuszczalne są:

- odkryte zbrojenie oraz braki powstałe na skutek niewłaściwego zagęszczenia betonu
- szczyrby i uszkodzenia krawędzi i naroży: głębokość do 5,0 mm, długość do 30 mm, ilość do 3 szt/mb
- uszkodzenia spodniej powierzchni płyty są niedopuszczalne
- wyszczerbienia krawędzi są niedopuszczalne
- zwichrowanie powierzchni na końcach płyty po przekątnej są niedopuszczalne rysy i pęknięcia – powstałe na skutek skurczu betonu niedopuszczalne.

6.3. Zasady kontroli

Kontrola jakości wykonania robót żelbetowych polega na sprawdzeniu zgodności z projektem oraz wymogami podanymi w specyfikacji technicznej. Odbiorowi podlegają:

- roboty betonowe,
- deskowanie,
- zbrojenie przed betonowaniem,
- roboty izolacyjne przed ich zakryciem.

Kontroli podlegają:

- zgodność rzędnych z projektem,
- prawidłowość wykonania deskowań, rusztowań, usztywnień, pomostów, barierek,
- prawidłowość wykonania zbrojenia,
- czystość deskowań oraz obecność wkładek systemowych,
- parametry wbudowanego betonu, sposób pobierania próbek, sposób ich przechowywania, archiwizowanie wyników badań,
- prawidłowość wykonania wszelkich robót zanikających takich jak przerwy roboczych i dylatacyjnych, warstw izolacyjnych itp.
- prawidłowość ułożenia elementów wbudowywanych takich jak kanały, wpusty, sączki, kotwy, rury, listwy itp.
- warunki pogodowe przy wykonywaniu prac,
- sposób zatarcia powierzchni wylewanych betonów,
- sposób pielęgnacji betonu,
- sposób wykonania izolacji i rodzaj zastosowanych materiałów,
- prawidłowość wykonania zbrojenia polega na skontrolowaniu: rodzaju stali,
- średnicy prętów,
- grubość otulin,
- rodzaj i ilość podkładek dystansowych, położenie i jakość złączy.

Wyniki nie mogą przekraczać dopuszczalnych odchyłek podanych w przywołanych normach oraz wszystkich specyfikacjach szczegółowych.

7. OBMIAR ROBÓT

Ogólne wymagania dotyczące obmiarów robót omówiono w punkcie 7 ogólnej specyfikacji technicznej. Jednostką obmiarową jest 1 metr kwadratowy wykonanego stropu.

8. ODBIÓR ROBÓT

8.1. Zasady ogólne

Ogólne wymagania dotyczące prowadzenia odbioru robót omówiono w punkcie 8 ogólnej specyfikacji technicznej.

Roboty powinny być wykonane zgodnie z dokumentacją projektową, Specyfikacją Techniczną oraz pisemnymi decyzjami Inspektora.

8.2. Rodzaje odbiorów

8.2.1. Odbiór robót zanikających lub ulegających zakryciu

Podstawą dokonania oceny ilości i jakości robót ulegających zakryciu są następujące dane i dokumenty:

- dokumentacja projektowa z naniesionymi na niej zmianami dokonywanymi w trakcie budowy,
- dane geotechniczne zawierające informacje o rodzaju gruntu, w którym wykonywane były roboty
- dziennik budowy.

Zakres robót zanikających lub ulegających zakryciu określają pisemne stwierdzenia Inspektora lub inne dokumenty potwierdzone przez Inspektora.

8.2.2. Odbiór końcowy

Odbiór końcowy odbywa się po pisemnym stwierdzeniu przez inspektora w Dzienniku Budowy zakończenia robót betonowych i spełnieniu innych warunków dotyczących tych robót zawartych w umowie. Do odbioru końcowego robót betonowych i żelbetowych kierownik budowy obowiązany jest przedstawić:

- rysunki konstrukcyjne łącznie z ewentualnymi naniesionymi na nie zmianami dokonywanymi podczas wykonania budowy,
- dziennik budowy,
- protokoły (lub i) atesty betonu z węzła betoniarki i wyniki ich badań wytrzymałościowych zgodnie z normami PN-EN 12350:2009 i PN-EN 12390-2:2009,
- atesty dostarczonych materiałów (w szczególności cementu) zgodnie z Polską Normą, protokoły badań materiału,
- ewentualne wyniki próbných obciążeń konstrukcji, protokoły z odbiorów.

9. PODSTAWA PŁATNOŚCI

Ogólne wymagania dotyczące rozliczeń za wykonane prace omówiono w punkcie 9 ogólnej specyfikacji technicznej.

Płatność za wykonane roboty odbywać się będzie na podstawie zapisów zawartych w umowie z Inwestorem.

10. PRZEPISY ZWIĄZANE

PN-EN 206-1:2003	Beton. Wymagania, właściwości, produkcja i zgodność.
PN-EN 12504-2:2002	Badanie betonu w konstrukcjach. Cz.2- Badania nieniszczące. Oznaczenie liczby odbicia.
PN-EN 934-2:2002	Domieszki do betonu zaprawy i zaczynu. Cz.2-Domieszki do betonu, Definicje i wymagania, zgodność , znakowanie i etykietowanie.
PN-EN 10020:2003	Definicja i klasyfikacja gatunków stali.
PN-EN 10027-1:2007	Systemy oznaczania stali. Część 1 - Znaki stali. PN-ISO 6935-1:1998 Stal do zbrojenia betonu. Pręty gładkie.
PN-ISO 6935-1/Ak:1998	Stal do zbrojenia betonu. Pręty gładkie. Dodatkowe wymagania stosowane w kraju.
PN-ISO 6935-2:1998	Stal do zbrojenia betonu. Pręty żebrowane.
PN-ISO 6935-2/Ak:1998	Stal do zbrojenia betonu. Pręty żebrowane. Dodatkowe wymagania stosowane w kraju.
PN-EN 1008:2004	Woda zarobowa do betonu. Specyfikacja pobierania próbek. badanie i ocena przydatności wody zarobowej do betonu w tym wody odzyskane z procesów produkcji betonu
PN-EN 1504-1:2006	Wyroby i systemy do ochrony i napraw konstrukcji betonowych. Definicje, wymagania, kontrola jakości i ocena zgodności. Część 1 . Definicje.

PN-B-01802:1986	Antykorozyjne zabezpieczenia w budownictwie. Konstrukcje betonowe i żelbetowe. Nazwy i określenia.
PN-B-01805:1985	Antykorozyjne zabezpieczenia w budownictwie. Konstrukcje betonowe i żelbetowe. Ogólne zasady ochrony.
PN-B-01813:1991	Antykorozyjne zabezpieczenia w budownictwie. Konstrukcje betonowe i żelbetowe. Zabezpieczenia powierzchniowe. Zasady odbioru
PN-B-30010:1990	Cement portlandzki biały
PN-EN 197-1:2002	Cement – Część 1: Skład, wymagania i kryteria zgodności dotyczące cementów powszechnego użytku.
PN-EN 12390:2009	Badania betonu
PN-EN 12350:2009	Badania mieszanki betonowej
PN-EN 1260+A1:2008	Kruszywa do betonu.
PN-EN 12504-4:2005	Badania betonu - Część 4: Oznaczanie prędkości fali ultradźwiękowej
PN-EN12390-2:2009	Badania betonu -- Część 2: Wykonywanie i pielęgnacja próbek do badań wytrzymałościowych

Umowa z Inwestorem.

Dokumentacja projektowa.

Nie wymienienie tytułu jakiegokolwiek dziedziny, grupy, podgrupy czy normy nie zwalnia Wykonawcy od obowiązku stosowania wymogów określonych prawem polskim. Wykonawca będzie przestrzegał praw autorskich i patentowych. Jest zobowiązany do odpowiedzialności za spełnienie wszystkich wymagań prawnych w odniesieniu do używanych opatentowanych urządzeń lub metod.

SPECYFIKACJA TECHNICZNA WYKONANIA I ODBIORU ROBÓT

B - 01.02.06

IZOLACJE TERMICZNE I AKUSTYCZNE

SPIS TREŚCI

- 1. WSTĘP**
 - 2. MATERIAŁY**
 - 3. SPRZĘT**
 - 4. TRANSPORT**
 - 5. WYKONANIE ROBÓT**
 - 6. KONTROLA JAKOŚCI ROBÓT**
 - 7. OBMIAR ROBÓT**
 - 8. ODBIÓR ROBÓT**
 - 9. PODSTAWA PŁATNOŚCI**
 - 10. PRZEPISY ZWIĄZANE**
-

1. WSTĘP

1.1. Przedmiot ST

Przedmiotem niniejszej specyfikacji technicznej (ST) są wymagania dotyczące wykonania i odbioru izolacji cieplochronnych i akustycznych, które zostaną wykonane na podstawie dokumentacji projektowej dla zadania pn. „Projekt hali sportowo-widowiskowej wraz z zagospodarowaniem terenu przy ul. Zarzecze 26”.

Klasyfikacja wg Wspólnego Słownika Zamówień (CPV)

<i>Grupa</i>	<i>Klasa</i>	<i>Kategoria</i>	<i>Opis</i>
45300000-0			Roboty w zakresie instalacji budowlanych.
	45320000-6		Roboty izolacyjne.
		45321000-3	Izolacja cieplna i akustyczna.

1.2. Zakres stosowania

Szczegółowa specyfikacja techniczna jest stosowana jako dokument przetargowy przy zleceniu i realizacji robót wymienionych w pkt. 1.1.

1.3. Określenia podstawowe

Określenia i nazewnictwo użyte w niniejszej specyfikacji technicznej ST są zgodne z obowiązującymi podanymi w normach PN i przepisach Prawa budowlanego.

Roboty budowlane przy wykonywaniu termoizolacji – wszystkie prace budowlane związane z wykonywaniem izolacji cieplochronnych zgodnie z dokumentacją projektową.

Materiał izolacyjny – materiał zmniejszający lub zabezpieczający przed przepływem ciepła.

1.4. Zakres robót objętych ST

Ustalenia zawarte w niniejszej specyfikacji obejmują izolacje cieplochronne zaprojektowane i zawarte w dokumentacji projektowej do niniejszej inwestycji.

1.5. Ogólne wymagania dotyczące robót

Wykonawca robót jest odpowiedzialny za jakość wykonania robót, ich zgodność z dokumentacją projektową, ST i poleceniami Inspektora Nadzoru Inwestorskiego. Ogólne wymagania dotyczące robót podano w części „Wymagania ogólne” pkt 2 specyfikacji technicznej.

2. MATERIAŁY

2.1. Wymagania ogólne

Ogólne wymagania dotyczące materiałów, ich pozyskiwania i składowania podano w części „Wymagania ogólne” pkt 2 specyfikacji technicznej. Wszystkie materiały do wykonania ociepleń powinny odpowiadać wymaganiom zawartym w dokumentach odniesienia (normach, aprobatkach technicznych).

2.2. Materiały potrzebne do wykonania robót

Wszystkie materiały użyte do wykonania ocieplenia ścian muszą wchodzić w skład jednego systemu dociepleń i odpowiadać wymaganiom producenta systemu.

ZAPRAWY:

Zaprawa (masa) klejąca – gotowy lub wymagający zarobienia z wodą materiał (na bazie cementu modyfikowany polimerami, polimerowy/akrylowy mieszany z cementem, zbrojony włóknem szklanym) do klejenia płyt izolacji termicznej do podłoża, zróżnicowany zależnie od rodzaju izolacji (styropian, wełna mineralna). Wybór zaprawy ma wpływ na klasyfikację palności wyrobu. W niektórych systemach zaprawa klejąca stosowana jest także do wykonania warstwy zbrojonej. Wymagana konsystencja zaprawy (stożek pomiarowy): 10 ± 1 cm.

MATERIAŁY TERMOIZOLACYJNE:**a) Izolacje poziome**

- **P1** - antresola i korona trybun - Styropian XPS 300 gr. 8cm,
- **P2** - VIP zaplecze - Styropian twardy EPS 100 gr.10cm,
- **P4** – VIP – Styropian twardy EPS 100 gr. 10 cm,
- **PG1** – arena - Styropian XPS500 gr.12cm,
- **PG3** – hol - Styropian XPS 300 gr.12cm,
- **PG4** - parter korytarze - Styropian XPS 300 gr.12cm,
- **PG5** -mokre - Styropian twardy EPS 100 gr.12cm,
- **PG6** -szatnie - Styropian twardy EPS 100 gr.12cm
- **D1** - Termoizolacja z pianki PIR w okładzinach z folii ALU, gr.= MIN 13 -31cm + warstwa spadkowa wykonana w termoizolacji,
- **D2** - Płyty styropianowe płaskie Roof EPS 100 gr 20cm; Styropian spadkowy Roof EPS 100,

b) Izolacje pionowe

- **SZ1** - Płyta z wełny skalnej z okładziną z włókniny szklanej 20 cm.
- **SZ2** - Płyta z wełny skalnej z okładziną z włókniny szklanej 20 cm.
- **SZ2b** - Płyta z wełny skalnej z okładziną z włókniny szklanej 25 cm,
- **SZ2c** – Wełna mineralna 20 cm
- **SZ3** – styropian XPS 15 cm
- **SZ4** - Płyta z wełny skalnej z okładziną z włókniny szklanej 10 cm,
- **SZ5** - Styropian XPS 300 15cm,
- **SZ6** – łącznik - twarda płyta termoizolacyjna z zintegrowaną warstwą paraizolacji aluminiowej raz warstwy wykończeniowej gr. 10cm ($\lambda = 0.023$),
- **SZ7** - odtworzenie izolacji w budynku stadionu - Styropian XPS 300 15cm,
- **SZ8** - ściana wzdłuż istniejącego muru oporowego - Styropian XPS 20cm
- **SZ9** - Styropian EPS 100 20cm

Płyty termoizolacyjne PIR GT lub PIR AL

PIR GT jest płytą izolacyjną pokrytą obustronnie laminowanym welonem z włókna szklanego na zasadzie samoistnego sklejenia z rdzeniem płyty w czasie procesu produkcyjnego. W przypadku płyty PIR AL jest to folia aluminiowa.

Parametry techniczne

- wymiary płyty: 2400x1200mm z felcem
1200x600mm z felcem
- gęstość: 32 [k/m³]
- wsp. przewodności cieplnej λ [W/(m*K)]:
dla płyt PIR GT $\lambda=0,024$ – dla grubości ≥ 120 mm
 $\lambda=0,025$ – dla grubości 80÷119mm
 $\lambda=0,026$ – dla grubości < 80 mm
- wsp. przewodności cieplnej λ [W/(m*K)] dla płyt PIR AL: $\lambda=0,022$
- wytrzymałość na ściskanie: 150 [kPa] przy 10% odkształceniu
- reakcja na ogień: klasa E
- nasiąkliwość rdzenia: max. 1,3%
- klasa określająca stabilność wymiarów: DS(TH)7 wg. PN-EN 13165

Styropian

Podstawowym materiałem termoizolacyjnym stosowanym do ocieplenia jest styropian. Charakteryzuje się niską adsorpcją wody, odpornością na butwienie oraz odpornością na korozję. Płyty mogą być przyklejane lepikiem asfaltowym na gorąco lub klejem nie zawierającym rozpuszczalników do izolacji ścian. Zastosowany styropian powinien odpowiadać polskim normom lub posiadać atest ITB oraz ocenę higieniczno-sanitarną.

- a) Płyty ze styropianu ekstrudowanego – ze względu na niższą w porównaniu ze styropianem ekspandowanym nasiąkliwość, mają zastosowanie w strefach o podwyższonym oddziaływaniu wilgoci (woda rozpryskowa, wilgoć gruntowa), np. na cokołach budynków. Szczegółowe wymagania dla płyt ze styropianu ekstrudowanego określa norma PN-EN 13164.

Wymagane minimalne właściwości płyt:

- moduł sprężystości – E - zgodnie z PN-EN 826 - 20.000 kPa
- odporność na przenikanie pary wodnej – μ - zgodnie z PN-EN 12086- 200 - 80
- klasyfikacja ogniowa E

- b) Płyty ze styropianu (polistyrenu spienionego) ekspandowanego mają zastosowanie jako izolacja termiczna BSO przy ograniczeniu do wysokości 25m powyżej poziomu terenu (budynki nowobudowane) oraz do 11 kondygnacji włącznie (budynki wzniesione przed 01.04.1995). Mocowane są, zależnie od rodzaju podłoża, wysokości budynku i położenia na ścianie – metodą klejenia, za pomocą łączników mechanicznych lub metodą łączoną. Płyty mają krawędzie proste lub frezowane (pióro/wpust, przyłga), poprawiające szczelność połączeń. Do elewacji boniowanych produkowane są gotowe, frezowane elementy izolacji lub spoiny frezowane są na powierzchni zwykłych płyt. Szczegółowe wymagania dla płyt ze styropianu ekspandowanego określa norma PN-EN 13163.

c) dylatacje

Szczeliny dylatacyjne wykonać przy pomocy arkusza polistyrenu ekstrudowanego gr. 30-50mm. Uszczelnienie dylatacji należy wykonać przy pomocy systemowej taśmy dylatacyjnej o szerokości 200 lub 400 mm przyklejonej do konstrukcji budynku przy pomocy mineralnego szlamu uszczelniającego o zdolności mostkowania $\text{rys} \geq 2$ mm. Taśmę należy ułożyć w „omegę” i dodatkowo zabezpieczyć odpowiednim szerokim sznurem dylatacyjnym m.in. na stropie SD3.

MATERIAŁY AKUSTYCZNE:

Za obudową z siatki cięto-ciągnionej, zamontować płyty z wełny mineralnej w workach akustycznych
Lokalizacja: arena główna, sala treningowa

Jako materiały akustyczne należy stosować płyty akustyczne złożone z wełny mineralnej z ochroną przeciw sączeniu.

Parametry płyt akustycznych:

Rozmiar nominalny [mm]	1200 x 600			
Grubość [mm]	40	50	55 ¹⁾	65 ¹⁾
Obudowa	15/25	25/25	15/40	25/40
Wykończenie krawędzi	Ze wszystkich stron ścięte krawędzie, skos 5 mm, podcięta powłoka wełny mineralnej. Do montażu śrubowego na listwach drewnianych lub na profilu CD 60/27/06 mm		Krawędź prosta do widocznego profilu 24/38, podcięta powłoka wełny mineralnej. Montaż wkładany w widocznym profilu Profil T-24/38:	
Ciężar [kg/m ²]	10,1	13,6	11,4	14,9
Wartość pochłaniania dźwięku α_W do 0,95				
Reakcja na ogień zgodna z normą EN 13501-1: B-s1, d0				
Deklaracje produktu: WW-EN 13168-L3-W2-T2-S3-P2-CS (10)20, TR5-C13				
¹⁾ Ogólne dopuszczenie budowlane (ABZ): Z-23.15-1562				

Torby LDPE, przezroczyste, bez nadruku, 4-kantowe 40 mm, przeznaczone do zabezpieczenia przed przesączeniem do powłok akustycznych, lokalizowanych za sufitami z siatki cięto-ciągnionej.

Rozmiar mm	Grubość folii mę	Do grubości powłok mm	Jednostka opakowania sztuka
1400 x 750	30	< 80	250

UWAGA: Izolacje należy wykonać wg rysunków przekroi i opisów warstw. Zaleca się rozwiązania izolacji termicznych, wodochronnych i akustycznych wg systemowych rozwiązań wybranych producentów.

ŁĄCZNIKI MECHANICZNE:

- kołki rozporowe – wkręcane lub wbijane, wykonane z tworzywa sztucznego (nylon, polipropylen, poliamid, polietylen) lub z blachy stalowej, z rdzeniem metalowym lub z tworzywa, wyposażone są w talerzyki dociskowe, dodatkowo – w krążki termoizolacyjne, zmniejszające efekt powstawania mostków termicznych,
- profile mocujące – metalowe (ze stali nierdzewnej, aluminium) elementy, służące do mocowania płyt izolacji termicznej o frezowanych krawędziach.

3. SPRZĘT

3.1. Wymagania ogólne

Ogólne wymagania dotyczące sprzętu podano w części „Wymagania ogólne” pkt 3 specyfikacji technicznej.

3.2. Sprzęt do wykonania robót

Wykonywanie robót termoizolacyjnych należy wykonywać z odebranych i dopuszczonych do eksploatacji rusztowań systemowych przy użyciu drobnego sprzętu budowlanego i elektronarzędzi. Wykonawca jest zobowiązany do używania jedynie takiego sprzętu, który nie spowoduje niekorzystnego wpływu na jakość wykonywanych robót i będzie gwarantować przeprowadzenie robót, zgodnie z zasadami określonymi w Dokumentacji Technicznej i ST.

4. TRANSPORT

4.1. Wymagania ogólne

Ogólne wymagania dotyczące transportu podano w części „Wymagania ogólne” pkt 4 specyfikacji technicznej.

4.2. Transport materiałów

Styropian

Transport materiałów odbywa się w sposób zabezpieczający je przed przesuwaniem podczas jazdy, uszkodzeniem i zniszczeniem, określony w instrukcji określonej przez Producenta i dostosowanej do polskich przepisów przewozowych.

Paczki styropianu należy przewozić ułożone w stosy zabezpieczone przed przesuwaniem się i uszkodzeniem. Do transportu należy używać krytych środków transportu. Załadunek i wyładunek wyrobów w jednostkach ładunkowych (na paletach) należy prowadzić sprzętem mechanicznym, wyposażonym w osprzęt widłowy, kleszczowy lub chwytakowy. Załadunek i wyładunek wyrobów transportowanych luzem wykonuje się ręcznie. Ręczny załadunek zaleca się prowadzić przy maksymalnym wykorzystaniu sprzętu i narzędzi pomocniczych, takich jak: kleszcze, chwytaki, wciągniki, wózki.

Wełna mineralna

Produkt fabrycznie zapakowany jako pełna paleta może być składowany w magazynie otwartym pod warunkiem ułożenia na utwardzonym równym podłożu. W przypadku uszkodzenia opakowania produktu lub otwarcia opakowania produktu, w szczególności jego częściowego rozpakowania (niepełna paleta, a także rolki lub paczki luzem), produkt musi być składowany pod zadaszeniem. W przypadku składowania produktu w magazynie zamkniętym pomieszczenia magazynowe muszą mieć zapewnioną odpowiednią wentylację. Niezależnie od powyższych postanowień produkt winien być składowany w miejscu suchym.

W szczególności produkt nie może być podmywany przez wodę, ani też być składowany w miejscu, w którym zbiera się woda. W przypadku produktu w paletach – palety nie mogą być układane jedna na drugiej z uwagi na ryzyko uszkodzenia produktu lub opakowania. Wszelkie czynności dotyczące produktu powinny być przeprowadzane za pomocą przeznaczonego do tego celu sprzętu. Czynności te należy wykonywać ze szczególną starannością, tak by nie uszkodzić produktu lub jego opakowania. Dotyczy to zarówno opakowania zbiorczego (paleta), wielopaka (składowa paleta), jak i opakowania pojedynczego (rolka, paczka). Transport produktów musi odbywać się pojazdami krytymi, czystymi i wolnymi od wystających ostrych krawędzi. Przewóz należy przeprowadzać w taki sposób aby produkt nie został uszkodzony, w szczególności aby nie przemieszczał się podczas jazdy.

Akcesoria

Zaprawy klejowe oraz pozostałe akcesoria potrzebne do montażu izolacji należy przewozić zgodnie z instrukcją producenta danego wyrobu, zabezpieczając je przed uszkodzeniem, a w przypadku materiałów wrażliwych na wilgoć – przed zawilgoceniem.

4.3. Przechowywanie i składowanie materiałów

Materiały termoizolacyjne powinny być pakowane w sposób zabezpieczający je przed uszkodzeniem i zniszczeniem, określony przez producenta. Instrukcja winna być dostarczona odbiorcom w języku polskim. Na każdym opakowaniu powinna znajdować się etykieta zawierająca:

- nazwę i adres producenta,
- nazwę wyrobu wg aprobaty technicznej jaką wyrób uzyskał,
- datę produkcji i nr partii,
- wymiary,
- liczbę sztuk w pakiecie,
- numer aprobaty technicznej,

- nr certyfikatu na znak bezpieczeństwa,
- znak budowlany.

Wykonawca zapewni, aby tymczasowo składowane materiały, (do czasu, gdy będą one zużyte) były zabezpieczone przed zniszczeniem, zachowały swoją jakość i właściwości oraz były dostępne do kontroli przez Inspektora Nadzoru Inwestorskiego. Przechowywanie materiałów musi się odbywać na zasadach i w warunkach odpowiednich dla danego materiału oraz w sposób skutecznie zabezpieczający przed dostępem osób trzecich. Wszystkie miejsca czasowego składowania materiałów powinny być po zakończeniu robót doprowadzone przez Wykonawcę do ich pierwotnego stanu.

5. WYKONANIE ROBÓT

5.1. Wymagania ogólne

Ogólne zasady wykonania robót podano w części „Wymagania ogólne” pkt 5 specyfikacji technicznej.

5.2. Warunki przystąpienia do robót

Do wykonania robót termoizolacyjnych należy stosować materiały w stanie powietrzno-suchym. W czasie wbudowywania materiałów izolację należy chronić przed zawilgoceniem wodą deszczową, bądź zarobową. Układanie masy betonowej na materiałach izolacyjnych nieodpornych na zawilgocenie jest niedopuszczalne.

Roboty termoizolacyjne powinny być wykonywane w temperaturze dodatniej. Dopuszczalne jest kontynuowanie robót w warunkach zimowych przy ograniczeniu do robót bez procesów mokrych. Warstwy ocieplające winny być wbudowane w sposób uniemożliwiający zawilgocenie parą wodną w czasie użytkowania budynku, bądź z innych źródeł.

Warstwa izolacji powinna być ciągłą i mieć stałą grubość zgodnie z projektem. Płyty w warstwie pojedynczej powinny być układane na styk lub na zakład (frezowane), bądź mijankowo przy większej ilości warstw płyt.

Wymogi fizyko - chemiczne

Podłoże powinno być stabilne, nośne, suche, czyste i pozbawione elementów zmniejszających przyczepność materiałów mocujących warstwę izolacji termicznej (np. kurz, pył, oleje szalunkowe itp.). Podłoże nie może być wykonane lub zawierać materiału, którego wejście w reakcję chemiczną z dowolnym składnikiem zestawu wyrobów do wykonywania ociepleń spowoduje utratę jego funkcji lub skuteczności całego zestawu (np. w wyniku kontaktu gips/cement).

Wymogi geometryczne

Podłoże powinno spełniać normatywne lub umowne kryteria tolerancji odchyień powierzchni i krawędzi, przedstawione w niektórych punktach ST. W przypadku niespełnienia wymogów geometrycznych, podłoże należy przygotować. Sposób przygotowania podłoża powinien być zgodny z aprobatami technicznymi przyjętego systemu.

5.3. Ocieplanie powierzchni poziomych

Ocieplanie posadzek i stropów należy wykonywać na równej powierzchni w sposób ciągły bez przyklejania (lub z przyklejaniem, jeżeli technologia podana przez Producenta wymaga). Ocieplenie powinno być położone na warstwie paroizolacji i zabezpieczone przed przenikaniem wilgoci z warstwy dociskowej. Płyty materiału izolacyjnego na całej ocieplanej powierzchni powinny ściśle do siebie dochodzić i nie tworzyć widocznych spoin niezależnie od sposobu mocowania izolacji i rodzaju ocieplanej powierzchni.

5.4. Wykonywanie izolacji ścian fundamentowych

Na przygotowanej i oczyszczonej ścianie fundamentowej wykonuje się pokrycie hydroizolacyjne – zgodne z ST Hydroizolacje. Po starannym wykonaniu hydroizolacji przystępuje się do montażu płyt termoizolacyjnych XPS. Montuje się je „mijkowo”, tzn. z przesunięciem spoin płyt o ½ ich długości w co drugiej warstwie na powierzchni ściany fundamentowej. Krawędzie montowanych płyt łączone są na zakład. Płyty mogą być układane poziomo lub pionowo w zależności od rozwiązań projektowych. Mocuje się je do ściany tzw. metodą „na placki” (5–6 sztuk na płytę), opierając pierwszy rząd płyt na odsadźce ławy fundamentowej (aby uniknąć ich obsunięcia). Przed przyklejeniem pierwszej warstwy płyt należy „sfazować” dłuższy bok płyt, aby docisnąć go do fasety fundamentu. Do klejenia płyt należy używać kleju bitumicznego przeznaczonego również do klejenia styropianu lub masy, z której wykonano warstwę hydroizolacji. Płyty XPS w żadnym wypadku nie należy mocować mechanicznie – kotwienie spowoduje uszkodzenie warstwy hydroizolacji. Ostatnią czynnością jest ułożenie folii kubełkowej (zgodnie z ST Hydroizolacje) oraz zasypywanie wykopu fundamentowego i odpowiednie jego zagęszczenie.

5.5. Ocieplanie mostków termicznych

Miejscami częstego powstawania mostków termicznych są:

- styki ścian wewnętrznych z poprzecznymi ścianami nośnymi oraz narożnikami budynków na styku ścian osłonowych i nośnych,
- wieńce i nadproża,
- stropy wystające poza obrys niższej kondygnacji,
- połączenia lekkich elementów warstwowych ze słupami metalowymi oraz styki ze ścianami konstrukcyjnymi i stropami,
- przerwy dylatacyjne.

Mostki powinny być starannie ocieplone materiałami termoizolacyjnymi zgodnie z dokumentacją projektową i detalami. Zaleca się, aby opór cieplny był w przybliżeniu równy jak dla samej przegrody. Mostki powinno ocieplać się od zewnątrz. Ocieplanie od wewnątrz dopuszcza się tylko wtedy, gdy jest to jedynie możliwe rozwiązanie.

5.6. Wykonywanie izolacji ze styropianu

Przed przystąpieniem do robót należy przygotować zaprawę klejową. Zaleca się używania zapraw zalecanych przez producenta styropianu. Zaprawę wymieszać ręcznie lub za pomocą powszechnie dostępnych urządzeń (betoniarka). W przypadku mieszania ręcznego, zaprawę dokładnie wymieszać przy użyciu wolnoobrotowej wiertarki z mieszadłem śrubowym, aż do uzyskania jednorodnej masy bez grudek. Zaprawa nadaje się do użycia po ok. 5 minutowym okresie dojrzewania. Bezpośrednio przed nakładaniem ponownie przemieszać. Czas obróbki przy 20°C do około 2 godzin.

W przypadku bardzo równego podłoża masę klejową nakładać na płyty izolacyjne metodą pełno płaszczyznową przy użyciu pacy zębatej 10x10mm. W przypadku gdy podłoże nie jest idealnie równe należy stosować metodę pasmowo-punktową. Nałożyć tyle zaprawy klejowej, żeby po przyłożeniu płyty około 60% (nie mniej niż 40%) powierzchni płyty zostało pokryte zaprawą klejową. Uwaga: zaprawa klejowa nie może się dostać w szczeliny pomiędzy płytami, jeśli jednak tak się stanie należy ją natychmiast usunąć.

W przypadku równego podłoża klej można nakładać równomiernie na płyty izolacyjne za pomocą pacy zębatej (zęby 10x10x10mm). Każdą płytę termoizolacyjną z nałożoną zaprawą klejącą przyciskamy do ściany i lekko ją przesuwamy w celu skutecznego rozprowadzenia kleju. Ułożenie najniższego pasa następuje na wypoziomowanej listwie cokołowej. Płyty należy układać od dołu do góry rozmieszczając pasami poziomymi, z przewiązaniem na narożach „na mijkę” (minięcie krawędzi pionowych min. 15 cm). Nie dotyczy to wyklejania ościeży otworów. Płyty (lamele) należy dociskać równomiernie, np. drewnianą pacą o dużej powierzchni, sprawdzając na bieżąco przy pomocy poziomnicy równość powierzchni. Brzeg płyt musi być całkowicie przyklejony. Prawidłowość mocowania po zaschnięciu kleju można sprawdzić poprzez ucisk naroży – przy prawidłowo zamocowanej płycie nie powinno nastąpić jej ugięcie. Krawędzie płyt dociskać szczelnie do siebie. Po stwardnieniu kleju ewentualne szczeliny wynikające z dopuszczalnych tolerancji płyt termoizolacyjnych większe niż 4 mm należy wypełnić klinami z tej samej izolacji. W celu uniknięcia powstania otwartej spoiny pionowej należy po przyciśnięciu płyty, a przed przyklejeniem kolejnej płyty, usunąć nadmiar wypływającego spod niej kleju. Zabieg taki należy również wykonać na narożnikach zewnętrznych budynku. Klej nie może znaleźć się na bocznych krawędziach płyt. Każdorazowo należy używać pełnych płyt i ich połówek zachowując ich przewiązanie (nie dotyczy krawędzi ościeży). Nie należy używać płyt

wyszczerbionych, wgniecionych czy połamanych. Przycinanie płyt wystających poza naroża ścian możliwe jest dopiero po związaniu kleju. Należy zachować przesunięcie styków płyt względem krawędzi ościeży na szerokość minimalnie 10cm. Niedopuszczalne jest pokrywanie się krawędzi płyt termoizolacyjnych z krawędziami naroży otworów w elewacjach. Płytę termoizolacyjną należy pozostawić lekko wysuniętą poza narożnik, w celu późniejszego, przycięcia jej wzdłuż prowadnicy. Narożnikowe krawędzie płyt termoizolacyjnych, zaleca się przeszlifować płasko, wzdłuż prowadnicy.

5.7. Metoda lekka-morka – układanie wełny mineralnej

Klej należy przygotować zgodnie ze wskazówkami na opakowaniu. Płytę wełny można położyć na paczce wełny, w sposób umożliwiający swobodny dostęp do niej z każdej strony. Płyty przyklejamy do podłoża, metodą punktowo-obwodową. Nakładanie zaprawy klejącej wykonujemy w dwóch etapach.

Niewielką ilością zaprawy klejącej wstępnie gruntujemy płytę przy jej krawędziach, wzdłuż obwodu oraz w trzech równomiernie rozłożonych punktach. Nakładamy kolejną warstwę zaprawy po obwodzie płyty na szerokości około 7cm oraz plackami o średnicy około 15 cm w trzech wcześniej wskazanych miejscach, tak aby powierzchnia przyklejenia płyty do podłoża wynosiła co najmniej 40%.

Przyklejanie mijankowe płyt wykonujemy dosuwając kolejne płyty do poprzednio przyklejonych. Gładką pacą наносimy cienką warstwę zaprawy klejącej i gruntujemy, przeszpaczlowując całą powierzchnię płyty. Za pomocą pacy zębatej 12x12mm równomiernie rozprowadzamy warstwę zaprawy klejącej na całej wcześniej zagruntowanej powierzchni płyty. Zaprawę klejącą наносimy na taką grubość, aby zapewnić dobrą przyczepność do podłoża. Natychmiast po naniesieniu zaprawy klejącej, płytę należy osadzić ok. 2 cm nad płytami wcześniej przyklejonymi, przesuując ją za pomocą drewnianej pacy, tak aby uzyskać szczelny styk pomiędzy płytami i następnie docisnąć do podłoża. Taki sposób klejenia zapewnia maksymalną przyczepność. Płyty należy przyklejać mijankowo, szczelnie dosuwając do poprzednio przyklejonych. Nadmiar wychodzącej z boku płyty zaprawy klejącej usuwamy tak, by nie była widoczna na stykach płyt.

Po przyklejeniu płyt twardych z wełny, ale nie wcześniej niż po 24 godzinach, w celu wyrównania ewentualnych nierówności należy je przeszlifować pacą obłożoną gruboziarnistym papierem ściernym, aż do uzyskania wymaganej dokładności wykonywanego ocieplenia.

Na narożach budynku płyty powinny być ułożone w sposób zapewniający „związanie”. W celu prawidłowego ukształtowania krawędzi naroża pozostawione wysunięte płyty obcinamy nożem wzdłuż łaty i szlifujemy pacą obłożoną gruboziarnistym papierem ściernym.

Mocowanie łącznikami wykonujemy nie wcześniej niż po 24 godzinach od ich przyklejenia, za pomocą łączników wbijanych lub wkręcanych z rdzeniem stalowym. Rodzaj łączników mocujących (wkręcane lub wbijane) oraz ich długość powinny być dostosowane do podłoża, grubości warstwy termoizolacyjnej układu ociepleniowego i występujących obciążeń statycznych.

Jeżeli Aprobata Techniczna lub Europejskie Aprobata Techniczne dotyczące łączników nie stanowią inaczej, to minimalna głębokość zakotwienia łączników w podłożu powinna wynosić co najmniej:

- 5 cm – w przypadku podłoża z betonu zwykłego lub z cegły pełnej,
- 8 cm – w przypadku podłoża z betonu komórkowego lub z cegły kratówki.

Przy narożach budynku, w tzw. „strefie narożnej”, liczbę łączników należy zwiększyć. Szerokość strefy narożnikowej powinna wynosić jedną ósmą szerokości budynku (węższej części budynku), jednak nie mniej niż 1m i nie więcej niż 2m. Odległość pomiędzy skrajnymi łącznikami a krawędzią budynku powinna wynosić co najmniej:

- 5 cm – w przypadku podłoża z betonu,
- 10 cm – w przypadku ściany murowanej.

Zastosowanie płyt ze skalnej wełny mineralnej o układzie włókien prostopadłym do powierzchni ściany zwanym lamelowym pozwala na ograniczenie lub całkowite wyeliminowanie mocowania łącznikami. Mocowanie jedynie za pomocą zaprawy klejącej może być wykonywane w przypadku płyt lamelowych, pod warunkiem że wysokość budynku jest nie większa niż 20 m, a wytrzymałość podłoża ściany na rozerwanie jest nie mniejsza niż 0,08 MPa. Na podłożach niepewnych, nienośnych np. tynki, gazobeton, oprócz klejenia należy dodatkowo stosować łączniki mechaniczne.

5.8. Wykonywanie izolacji akustycznych

Izolacje należy wykonać wg rysunków przekroi i opisów warstw dokumentacji projektowej. Zaleca się rozwiązania izolacji akustycznych wg systemowych rozwiązań wybranych producentów. Podczas montażu każdorazowo stosować się do zaleceń producenta.

6. KONTROLA JAKOŚCI ROBÓT

6.1. Wymagania ogólne

Wymagania ogólne dotyczące kontroli jakości robót podano w części „Wymagania ogólne” pkt 6 specyfikacji technicznej.

6.2. Badania w czasie robót

Częstotliwość oraz zakres badań materiałów do izolacji termicznej powinna być zgodna z normami oraz z Aprobatami technicznymi ITB dla poszczególnego materiału. Dostarczone na plac budowy materiały należy kontrolować pod względem ich jakości. Zasady kontroli powinien ustalić Kierownik budowy w porozumieniu z Inspektorem nadzoru. Kontrola jakości polega na sprawdzeniu, czy dostarczone materiały i wyroby mają zaświadczenia o jakości wystawione przez producenta oraz na sprawdzeniu właściwości technicznych na podstawie badań doraźnych.

W szczególności powinna być oceniana:

- równość powierzchni płyt,
- narożniki i krawędzie (czy nie ma uszkodzeń),
- wymiary i kształt płyt (zgodnie z tolerancją),
- wilgotność i nasiąkliwość,
- naprężenia ściskające płyt,
- klasyfikacja ogniowa.

Wyniki badań płyt termoizolacyjnych powinny być wpisywane do dziennika budowy i akceptowane przez Inspektora Nadzoru.

Ocena podłoża

Wymagana jest kontrola przydatności podłoża pod kątem przyklejania płyt termoizolacyjnych i przyjęcia właściwych kroków zapewniających polepszenie przyczepności masy lub zaprawy klejowej do podłoża. Kontrolę wykonywać można przy pomocy poniższych metod oceny podłoża.

Tabela 1. Metody oceny podłoża

Próba odporności na ścieranie	Otwartą dłonią lub przy pomocy czarnej i twardej tkaniny ocenić stopień zakurzenia, piaszczenia lub pozostałości wykwitów na podłożu.
Próba odporności na skrobanie lub zadrapanie	Stosując metodę siatki nacięć lub posługując się twardym i ostrym rylcem ocenić zwartość i nośność podłoża oraz stopień przyczepności istniejących powłok.
Próba zwilżania	Szczotką, pędzlem lub przy pomocy spryskiwacza określić stopień chłonności podłoża.
Test równości i gładkości	Posługując się łątą (zwykle 2m), pionem i poziomicą określić odchyłki ściany od płaszczyzny i sprawdzić jej odchylenie od pionu, a następnie porównanie otrzymanych wyników z wymaganiami odpowiednich norm (dotyczących np. konstrukcji murowych, tynków zewnętrznych, itp.).
Powyższe próby należy przeprowadzić w kilku miejscach na podłożu, aby uzyskane wyniki były w pełni miarodajne i obiektywne dla całego obiektu (1 raz na 20 m ² powierzchni ścian).	

Kontrola międzyoperacyjna powinna obejmować prawidłowość:

- przygotowania podłoża (oczyszczenie, zmycie, uzupełnienie ubytków, wzmocnienie, wyrównanie – w zakresie koniecznym),
- przyklejania płyt termoizolacyjnych,
- osadzenia łączników mechanicznych.

Kontrola przyklejania płyt izolacyjnych polega na sprawdzeniu: równości i ciągłości powierzchni, układu i szerokości spoin. Kontrola osadzenia łączników mechanicznych polega na sprawdzeniu liczby i rozmieszczenia łączników mechanicznych. W przypadku podłoży o wątpliwej nośności, w szczególności zbudowanych z materiałów szelinowych zalecane jest wykonanie prób wrywania łączników).

7. OBMIAR ROBÓT

Ogólne zasady obmiaru robót podano w części „Wymagania ogólne” pkt 7 specyfikacji technicznej.

Jednostka obmiarowa:

- powierzchnię ociepleń oblicza się w m²,
- przymocowanie dyblami do podłoża ceramicznego płyt styropianowych przy ociepleniu metodą lekką moką oblicza się w szt.

Wielkości obmiarowe ociepleń określa się na podstawie dokumentacji projektowej z uwzględnieniem zmian zaakceptowanych przez Inspektora nadzoru i sprawdzonych w naturze.

8. ODBIÓR ROBÓT

8.1. Wymagania ogólne

Ogólne zasady odbioru robót podano w części „Wymagania ogólne” pkt 8 specyfikacji technicznej. Roboty uznaje się za wykonane zgodnie z dokumentacją projektową, ST i wymaganiami Inspektora, jeżeli wszystkie pomiary i badania, z zachowaniem tolerancji dały wyniki pozytywne.

8.2. Odbiór podłoży

Odbiór podłoża należy przeprowadzić bezpośrednio przed przystąpieniem do ocieplenia. Jeżeli odbiór podłoża odbywa się po dłuższym czasie od jego wykonania, należy podłoże oczyścić z zanieczyszczeń.

8.3. Zgodność robót z dokumentacją

Roboty uznaje się za zgodne z dokumentacją projektową, ST i wymaganiami Inspektora Nadzoru, jeżeli wszystkie pomiary i badania (z uwzględnieniem dopuszczalnych tolerancji) wg pkt. 6 ST dały pozytywny wynik.

8.4. Wymagania przy odbiorze

Sprawdzeniu przy odbiorze podlega:

- zgodność wykonania z dokumentacją techniczną,
- rodzaj zastosowanych materiałów,
- przygotowanie podłoża,
- prawidłowość zamocowania płyt, ich wykończenia na stykach, narożach i obrzeżach,
- wchrowatość powierzchni: powierzchnie ociepleń powinny stanowić płaszczyzny pionowe, poziome lub o kącie nachylenia przewidzianym w dokumentacji.

9. PODSTAWA PŁATNOŚCI

Płatność za wykonane roboty odbywać się będzie na podstawie zapisów zawartych w Umowie z Inwestorem.

10. PRZEPISY ZWIĄZANE

BN-84/06755-08 Materiały do izolacji termicznej i akustycznej. Wyroby z wełny mineralnej. Filce i płyty

Instrukcje wybranych producentów.

Umowa z Inwestorem.

Dokumentacja projektowa.

Nie wymienienie tytułu jakiegokolwiek dziedziny, grupy, podgrupy czy normy nie zwalnia Wykonawcy od obowiązku stosowania wymogów określonych prawem polskim. Wykonawca będzie przestrzegał praw autorskich i patentowych. Jest zobowiązany do odpowiedzialności za spełnienie wszystkich wymagań prawnych w odniesieniu do używanych opatentowanych urządzeń lub metod.

SPECYFIKACJA TECHNICZNA WYKONANIA I ODBIORU ROBÓT

B - 01.02.07

HYDROIZOLACJE

SPIS TREŚCI

- 1. WSTĘP**
 - 2. MATERIAŁY**
 - 3. SPRZĘT**
 - 4. TRANSPORT**
 - 5. WYKONANIE ROBÓT**
 - 6. KONTROLA JAKOŚCI ROBÓT**
 - 7. OBMIAR ROBÓT**
 - 8. ODBIÓR ROBÓT**
 - 9. PODSTAWA PŁATNOŚCI**
 - 10. PRZEPISY ZWIĄZANE**
-

1. WSTĘP

1.1. Przedmiot ST

Przedmiotem niniejszej Specyfikacji Technicznej (ST) są wymagania dotyczące wykonania i odbioru izolacji przeciwwilgociowych i przeciwwodnych, które zostaną wykonane na podstawie dokumentacji projektowej dla zadania pn. „Projekt hali sportowo-widowiskowej wraz z zagospodarowaniem terenu”.

Klasyfikacja wg Wspólnego Słownika Zamówień (CPV)

<i>Grupa</i>	<i>Klasa</i>	<i>Kategoria</i>	<i>Opis</i>
45300000-0			Roboty w zakresie instalacji budowlanych.
	45320000-6		Roboty izolacyjne.

1.2. Zakres stosowania

Specyfikacja techniczna (ST) jest stosowana jako dokument przetargowy przy zleceniu i realizacji robót wymienionych w pkt. 1.1.

1.3. Określenia podstawowe

Określenia i nazewnictwo użyte w niniejszej specyfikacji technicznej (ST) są zgodne z obowiązującymi podanymi w normach PN i przepisach Prawa budowlanego.

Podłoże – element budynku, na powierzchni którego wykonana ma być izolacja.

Materiał izolacyjny – materiał zabezpieczający przed przepływem wody lub wilgoci.

1.4. Zakres robót objętych ST

Ustalenia zawarte w niniejszej ST dotyczą zasad prowadzenia robót związanych z wykonaniem mineralnych zabezpieczeń powłokowych konstrukcji żelbetowych i betonowych, realizowanych w ramach zadania.

Zakres prac, którego dotyczy ustalenia niniejszej ST obejmuje w szczególności:

- a) prace pomocnicze i towarzyszące obejmujące wszelkie działania zabezpieczające i organizacyjne oraz opracowania projektowe i uzgodnienia, których zakres i potrzeba wykonania wynika z technologii przyjętej przez wykonawcę a mające za zadanie bezpieczne i zgodne z wymogami prawa wykonanie prac podstawowych,
- b) prace podstawowe, w skład których wchodzi:
 - przygotowanie powierzchni – usunięcie zanieczyszczeń organicznych i innych, pogarszających przyczepność powłoki oraz w razie konieczności odpowiednie uszorstkowanie powierzchni metodą strumieniowo-cierną (piaskowanie na sucho, hydropiaskowanie),
 - zmycie powierzchni po uszorstkowaniu strumieniem wody pod ciśnieniem ok. 150-180 bar,
 - kontrola jakościowa przygotowania podłoża,
 - naniesienie warstwy zabezpieczenia hydroizolacyjnego zgodnie z zaleceniami producenta danego materiału bądź systemu materiałowego,
 - kontrola przyczepności do podłoża wykonanej powłoki (metoda pull-off).

1.5. Ogólne wymagania dotyczące robót

Ogólne wymagania dotyczące zasad prowadzenia robót omówiono w punkcie 1.5 ogólnej specyfikacji technicznej.

Dokumentacja Projektowa i Specyfikacje Techniczne (ST) oraz inne dodatkowe dokumenty przekazane przez Inspektora stanowią o zamówionym zakresie i są integralną częścią umowy, a wymagania w nich zawarte są obowiązujące dla Wykonawcy. Wykonawca nie może wykorzystywać błędów w Dokumentacji Projektowej lub ich pomijać. O ich wykryciu powinien natychmiast powiadomić Inspektora, który w porozumieniu z projektantem dokona odpowiednich zmian lub poprawek. Wszystkie wykonane roboty i dostarczone materiały winny być zgodne z Dokumentacją Projektową i ST. Dane określone w Dokumentacji Projektowej i w ST uważane są za wartości docelowe, od których dopuszczalne są odchylenia w ramach określonego przedziału tolerancji.

Cechy materiałów muszą być jednorodne i wykazywać zgodność z określonymi wymogami, a rozrzuty tych cech nie mogą przekraczać dopuszczalnego przedziału tolerancji. W przypadku, gdy roboty lub materiały nie będą w pełni zgodne z Dokumentacją Projektową lub ST i wpłynie to na zmianę parametrów wykonanych elementów budowli, to takie materiały winny być niezwłocznie zastąpione innymi, a roboty wykonane od nowa na koszt Wykonawcy.

1.6. Dokumentacja, którą należy przedstawić w trakcie budowy

Dokumentacja przedstawiana przez Wykonawcę w trakcie budowy musi być zgodna z zasadami podanymi w Ogólnej Specyfikacji Technicznej. Dodatkowo wykonawca dostarczać będzie następujące informacje:

1. Rysunki robocze wymagane przez zarządzającego realizacją umowy.
2. Program badań oraz protokoły z badań, dotyczących kontroli jakości przygotowania podłoża.
3. Deklaracje zgodności partii materiału ze stosownymi dokumentami odniesienia, potwierdzającymi dopuszczenie danego materiału bądź systemu do stosowania w budownictwie na terenie RP.
4. Świadectwa jakości przedstawione przez producenta wyszczególnione w dalszej części opracowania.
5. Zalecenia i instrukcje dostarczane przez producentów, wyszczególnione w dalszej części opracowania.
6. Protokoły z kontrolnych badań laboratoryjnych próbek wbudowanego materiału pobieranych w trakcie realizowanych robót (pobieranie próbek w ilościach po 6 szt na każdą partię materiału dostarczoną na plac budowy).
7. Protokoły kontroli przyczepności wykonanej powłoki do podłoża.

2. MATERIAŁY

2.1. Wymagania ogólne

Ogólne wymagania dotyczące materiałów, ich pozyskiwania i składowania, omówiono w punkcie 2 ogólnej specyfikacji technicznej.

Izolacje przeciwwodne należy wykonać wg rysunków detali i zaleceń producentów przyjętych rozwiązań. Wszystkie izolacje muszą być ułożone w ten sposób by uzyskać ciągłość.

Zaprojektowane izolacje poziome i pionowe uwzględniają specyfikę zagłębionych pod ziemią obiektów z uwzględnieniem warunków gruntowych wodnych na tym terenie jako przesiąkliwych z możliwością pojawienia się spiętrzeń chwilowych. Przewiduje się stosowanie izolacji powłokowych odpornych na średnie obciążenie wodą.

2.2. Wymagania szczegółowe

2.2.1. Izolacja fundamentów

- Płytę fundamentową oraz ławy fundamentowe należy zabezpieczyć powłokowo emulsją asfaltową odporną na agresywne działanie związków występujących w gruncie.
- Wierzch ławy i płyty fundamentowej w obrębie ściany i ok 10 cm poza jej krawędzią należy zabezpieczyć materiałem w postaci elastycznego szlamu mineralnego.

Opis/Charakterystyka:

Materiał powinien posiadać zdolność mostkowania rys ≥ 2 mm oraz być odporny na nacisk wynikający z zastosowania jako izolacja pozioma przekroju murów przed wilgocią podciągana kapilarnie.

2.2.2. Ściany fundamentowe

- Ściany fundamentowe podziemne zabezpieczyć należy izolacją dwuskładnikową z masy szpachlowej na bazie surowców bitumicznych i tworzyw sztucznych, które po wymieszaniu w wyniku reakcji tworzą wysoko elastyczną powłokę izolacyjną, odporną na działanie wody i wilgoci zawartej w gruncie, grubości 3 mm zbrojoną siatką z włókna szklanego.

2.2.3. Attyki

- Attyki oraz wszystkie inne miejsca narażone na ściskanie izolacji należy zabezpieczyć izolacją odporną na ściskanie. Należy użyć szlamu mineralnego o zdolności mostkowania rys ≥ 2 mm.
- Miejsce łączenia ścianki atyki z prefabrykowanym elementem dociskowym atyki należy dodatkowo uszczelnić kołnierzem uszczelniającym szerokości 200mm służącego do elastycznego i trwałego uszczelniania szczelin dylatacyjnych budowli. Taśmy te mogą być klejone na materiał izolacyjny szlam uszczelniający.

Opis/Charakterystyka:

- Taśmy uszczelniające składają się z dwóch części: rozciągliwej z miękkiego, laminowanego PVC oraz z części przyklejanej z włókniny poliestrowej.
- Powierzchnie do sklejenia posiadają włókninę poliestrową, włóknisty materiał, który nasiąka klejem i tworzy niezawodne połączenie. (obustronnie powlekana włókniną, wodoszczelna, odporna na starzenie się, UV, czynniki atmosferyczne, oraz rozcieńczone kwasy i zasady, dobrej przyczepności do materiału hydroizolacyjnego). Zgodnie z rysunkami detali atyk.

2.2.4. Stropodachy

Stropodachy projektowane w konstrukcji dachu odwróconego należy zabezpieczyć ciężką izolacją powłokową elastyczną, dwuskładnikowym szlamem mineralnym o zdolności mostkowania rys $\geq 2\text{mm}$, przeznaczoną do trwałego i niezawodnego uszczelniania budowli.

Opis/Charakterystyka:

- Materiał nie zawiera rozpuszczalników, dzięki czemu nie wpływa negatywnie na środowisko (łącznie grubość izolacji powinna wynosić co najmniej 3mm).
- Warstwy spadkowe należy wykonać jako monolityczne warstwy stropu lub jako zespolone z warstwą konstrukcyjną przy pomocy warstwy szczepnej.

Jako warstwę wierzchnią stropodachu należy stosować membranę dachową przeznaczoną jest do systemów dachowych mocowanych mechanicznie, nadającą się do stosowania we wszystkich strefach klimatycznych. o następujących parametrach:

2.2.5. Pomieszczenia mokre

W pomieszczeniach mokrych (np. prysznicach, itp.) na ścianach i posadzce stosować mikrozaprawę uszczelniającą uniemożliwiającą dostanie się wody do przegrody stropowej. W pomieszczeniach, w których istnieje możliwość pojawienia się wody na ścianach i posadzce (np. szatnie, WC, pomieszczenia technologiczne kuchni, itp.) stosować folię w płynie uniemożliwiającą dostanie się wody do przegrody stropowej

2.2.6. Strefa cokołowa

Ściany z betonu architektonicznego (łącznik) zabezpieczyć przeciwilgociowo szlamem mineralnym cementowym w kolorze szarym szerokości około 50 cm na całym obwodzie budynku (10cm ponad terenem i 40 poniżej terenu). Część podziemną ścian betonowych zabezpieczyć ciężką izolacją powłokową gr. 3 mm zbrojoną włóknem szklanym z wykonaniem zakładu na warstwę szlamu mineralnego. Ścianę betonową do wysokości 30cm powyżej terenu hydrofobizować bezbarwnie środkami do tego przeznaczonymi.

Wszystkie prace związane z wykonywaniem powłok i warstw uszczelniających należy wykonywać ze szczególną starannością stosując się do wytycznych, wskazań oraz instrukcji producentów preparatów z zachowaniem kolejności robót i czasu ich wykonywania, z uwzględnieniem procesów technologicznych.

Uwaga: wszystkie materiały budowlane muszą spełniać przepisy odrębne i posiadać certyfikaty zgodnie z obowiązującymi normami.

2.3. Materiały potrzebne do wykonania robót

PREPARAT KRZEMIONKUJĄCY

Płynny koncentrat krzemionkujący stosowany w systemach uszczelnienia i renowacji budowli, między innymi do gruntowania pod powłoki hydroizolacyjne. Stosowany w nowym budownictwie a także do prac renowacyjnych w starym budownictwie, do iniekcji przeciw wilgoci podciąganej kapilarnie, do uszczelniania piwnic od wewnątrz i renowacji cokołów. Poza tym w zbiornikach wody pitnej, kanałach, oczyszczalniach ścieków itp.

Dane techniczne:

- | | |
|--|--|
| – Gęstość: | ok. 1,15 g/cm ³ |
| – Odczyn pH: | ok. 11 |
| – Właściwości podłoża po przereagowaniu preparatu: | |
| – Przepuszczalność pary wodnej: | > 90% (w stosunku do pierwotnych właściwości) |
| – Nasiąkliwość powierzchniowa: | w: $\leq 0,5 \text{ kg/m}^2 \cdot \text{h}0,5$ |
| – Wzmocnienie: | do 5 N/mm ² (MPa) |
| – Czyszczenie narzędzi: | Czyścić na świeżo czystą wodą. |
| – Rodzaj opakowania: | Kanister blaszany 1 kg, 5 kg,
10 kg i 30 kg |
| – Trwałość podczas składowania: | W zamkniętych pojemnikach co najmniej
3 lata. |

MINERALNY SZLAM USZCZELNIAJĄCY ODPORNY NA SIARCZANY

Mineralna, drobnoziarnista zaprawa uszczelniająca (szlam uszczelniający). Przepuszczalna dla pary wodnej, szczelna w stosunku do wody pod ciśnieniem powłoka uszczelniająca, która cechuje się wysoką odpornością mechaniczną.

Dane techniczne:

- Proporcje mieszania: 5,0 do 5,3 litra wody na 25 kg proszku
- Ilość wody zarobowej: 20 do 21 %
- Czas przydatności do stosowania po wymieszaniu: 60 minut
- Temperatura stosowania: +5°C do +30°C
- Konsystencja: odpowiednia do nakładania pędzlem, szlamowania
- Nasiąkliwość kapilarna w₂₄: < 0,1 kg/m²·h_{0,5}
- Współczynnik oporu dyfuzji pary wodnej μ: < 200
- Wytrzymałość na ściskanie: 28 dni ok. 30 MPa
- Wytrzymałość na zginanie: 28 dni ok. 6 MPa
- Rodzaj opakowania: Worki papierowe 25 kg
- Trwałość podczas składowania: W zamkniętych workach przy składowaniu w suchym miejscu, co najmniej 1 rok.
- Czyszczenie narzędzi: Czyścić na świeżo wodą.
- Rodzaj opakowania: Worki papierowe 25 kg.

SZPACHLÓWKA WODOSZCZELNA

Wysokiej jakości, szybkowiążąca szpachlówka uszczelniająca. Przeznaczona do wodoszczelnej, szybkiej naprawy wyłomów, zagłębień, ubytków na podłożach mineralnych podczas prac renowacyjnych. Do spoinowania i wyrównywania powierzchni muru. Do wykonywania faset uszczelniających.

Dane techniczne

- Proporcje mieszania: 3,5 do 3,8 litra wody na 25 kg proszku
- Ilość wody zarobowej: 14 do 15% wag.
- Konsystencja: odpowiednia do szpachlowania
- Temperatura stosowania: +5°C do +30°C
- Gęstość objętościowa świeżej zaprawy: ok. 1,9 kg/l
- Wytrzymałość na ściskanie po 28 dniach: ok. 20 MPa
- Nasiąkliwość powierzchniowa: w₂₄ < 0,1 kg/m²·h_{0,5}
- Współczynnik oporu dyfuzji pary wodnej μ: < 200
- Rodzaj opakowania: worki papierowe 25 kg
- Czyszczenie narzędzi: Czyścić na świeżo czystą wodą.
- Trwałość podczas składowania: W zamkniętych workach przy składowaniu w suchym miejscu, co najmniej 1 rok.
- Czyszczenie narzędzi: Czyścić na świeżo wodą.
- Rodzaj opakowania: Worki papierowe 30 kg.

WYSOCE ELASTYCZNY SZLAM USZCZELNIAJĄCY

Elastyczny dwuskładnikowy szlam uszczelniający, mostkujący rysy.

Podstawowe składniki: spoiwo polimerowe, cement, specjalne wypełniacze, dodatki

Dane techniczne:

- Gęstość gotowej mieszanki: ok. 1,1 kg/dm³
- Konsystencja: pasta
- Wodoszczelność wg DIN 18195-6: spełnia wymagania
- Czas schnięcia (5°C/ 70 % wilgotności względnej): ok. 18 godz.
(Zależnie od warunków atmosferycznych i grubości świeżej warstwy czas schnięcia może się skrócić lub wydłużyć.)
- Mostkowanie rys: ≥ 2 mm (grubość warstwy 3 mm)
- Zachowanie przy działaniu nacisku: stała grubość suchej warstwy
- Badanie przy obciążeniu naciskiem > 0,9 MN/m²: grubość pod naciskiem > 75 % grubości pierwotnej
- Grubość warstwy: 1,1 mm świeżej warstwy = ok. 1 mm warstwy wyschniętej, co odpowiada zużyciu 1,25 kg/m²
- Proporcje mieszania: 1,36 cz. wag. proszku + 1 cz. wag. płynu zarobowego
- Konsystencja: odpowiednia do szlamowania, nakładania pędzlem, natryskiwania i szpachlowania
- Czas przydatności do stosowania po wymieszaniu: 30 - 60 minut
- Temperatura powietrza i obiektu podczas nakładania: +5°C do +30°C

Właściwości użytkowe wg EN 14891: 2012 + AC: 2012

- Początkowa wytrzymałość na odrywanie: $\geq 0,5 \text{ N/mm}^2$
- Wytrzymałość na odrywanie po kontakcie z wodą: $\geq 0,5 \text{ N/mm}^2$
- Wytrzymałość na odrywanie po starzeniu cieplnym: $\geq 0,5 \text{ N/mm}^2$
- Wytrzymałość na odrywanie po zmiennych obciążeniach zamrażanie/rozmarzanie: $\geq 0,5 \text{ N/mm}^2$
- Wytrzymałość na odrywanie po kontakcie z wodą wapienną: $\geq 0,5 \text{ N/mm}^2$
- Wodoszczelność: brak penetracji
- Mostkowanie rys w warunkach normalnych: $\geq 0,75 \text{ mm}$
- Mostkowanie rys w niskich temperaturach: $\geq 0,75 \text{ mm}$ przy -5°C

WODA

Do przygotowania zapraw i zwilżania podłoża należy stosować wodę odpowiadającą wymaganiom normy PN-88/B-32250 "Materiały budowlane. Woda do betonów i zapraw". Bez badań laboratoryjnych można stosować wodociągową wodę pitną. Niedozwolone jest użycie wód ściekowych, kanalizacyjnych, bagiennych oraz wód zawierających tłuszcze organiczne, oleje i muł.

MEMBRANA ZBROJONA POLIESTREM, WIELOWARSTWOWA, SYSTEMATYCZNA

- powierzchnia: matowa
- warstwa wierzchnia: beżowa
- warstwa spodnia: czarna
- długość rolki: 18,0 (-0/+5%) m
- szerokość rolki: 2,0 m (-0,5/+1%) m
- ciężar rolki: 59.50 kg
- grubość efektywna 1,50 (-5 / +10%) mm
- gramatura 1.98 (-5 / +10 %) kg/m²
- przenikanie pary wodnej: $\mu = 150\ 000$
- wytrzymałość na rozciąganie wzdłużna (MD): $\geq 1000 \text{ N/50 mm}$
- wytrzymałość na rozciąganie poprzeczna (CMD): $\geq 900 \text{ N/50 mm}$
- reakcja na ogień: E
- sposób montażu membrany:
 - układana swobodnie i mocowana mechanicznie do podłoża konstrukcyjnego dachu,
 - zakładki membrany zgrzewane gorącym powietrzem (bez udziału otwartego ognia).

FOLIA PAROIZOLACYJNA PE

- membrana zbrojona poliestrem, wielowarstwowa, systematyczna
- powierzchnia: matowa
- warstwa wierzchnia: beżowa
- warstwa spodnia: czarna
- długość rolki: 18,0 (-0/+5%) m
- szerokość rolki: 2,0 m (-0,5/+1%) m
- ciężar rolki: 59.50 kg
- grubość efektywna 1,50 (-5 / +10%) mm
- gramatura 1.98 (-5 / +10 %) kg/m²
- przenikanie pary wodnej: $\mu = 150\ 000$
- wytrzymałość na rozciąganie wzdłużna (MD): $\geq 1000 \text{ N/50 mm}$
- wytrzymałość na rozciąganie poprzeczna (CMD): $\geq 900 \text{ N/50 mm}$
- reakcja na ogień: E
- sposób montażu membrany:
 - układana swobodnie i mocowana mechanicznie do podłoża konstrukcyjnego dachu,
 - zakładki membrany zgrzewane gorącym powietrzem (bez udziału otwartego ognia).

MATERIAŁY MOCUJACE

Do mocowania należy stosować:

- łączniki mechaniczne z utwardzonej stali węglowej do mechanicznego mocowania systemów izolacji przeciwwodnych i płyt izolacyjnych do podłoża stalowych, betonowych, ze sklejki/płyt OSB.
Parametry techniczne
 - baza materiałowa: utwardzona stal węglowa
 - powierzchnia: Durocoat
 - gwint: średnica 6.0 mm; gwint trapezowy niesymetryczny rozpoczyna się 2,5 mm poniżej główki łącznika przy wkrętach ≤ 70 mm;
 - wszystkie wkręty ≤ 80 mm mają gwint o długości 75 mm.
 - rodzaj główki: okrągła, $\varnothing 9.8$ mm; wysokość główki 3 mm
 - końcówka typu Drive Torx T25
 - odporność na korozję: 15 cykli próby Kesternich'a (koncentracja SFW 2.0 S zgodna z DIN 50018), zgodnie z ETAG 006 - D.3.1
- Tulejkę mocującą do systemu mocowania punktowego, wykonaną z poliamidu (PA 6)
Parametry techniczne
 - baza materiałowa: poliamid PA 6
 - powierzchnia: gładka, okrągła
 - wymiary: średnica $\varnothing 13$ mm (kołnierz o średnicy 50 mm), 4 zęby o średnicy $\varnothing 3.5$ mm i długości 10 mm
 - barwa: szara RAL 7015
- Tulejki mocujące do systemu mocowania liniowego
Parametry techniczne
 - baza materiałowa: poliamid PA 6
 - powierzchnia: gładka, okrągła
 - wymiary: średnica $\varnothing 13$ mm (kołnierz o średnicy 20 mm)
 - barwa: szara RAL 7015
- Profil mocujący do mechanicznego systemu mocowania liniowego membran
Parametry techniczne
 - postać: profil ze stali ocynkowanej ogniowo
 - powierzchnia: gładka
 - szerokość: 30mm
 - grubość: 1.5 mm
 - wysokość: 7.0 mm
 - ciężar jednostkowy: 0.70 kg/m
 - odporność na korozję: 15 cykli próby Kesternich'a (koncentracja SFW 2.0 S zgodna z DIN 50018), zgodnie z ETAG 006 - D.3.1
- Podkładki do mocowania izolacji termicznej stosowaną z tulejką do mocowania liniowego
Parametry techniczne
 - baza materiałowa: stal ocynkowana
 - powierzchnia: gładka
 - wymiary: średnica otworu $\varnothing 15$ mm
 - długość x szerokość: 70x70mm
 - odporność na korozję: 15 cykli próby Kesternich'a (koncentracja SFW 2.0 S zgodna z DIN 50018), zgodnie z ETAG 006 - D.3.1
- Podkładki krańcowe stosowane do zakończenia rzędów mocowań w systemie mocowania liniowego
Parametry techniczne
 - baza materiałowa: stal ocynkowana
 - powierzchnia: gładka
 - wymiary:
 - średnica zewn. $\varnothing 105$ mm
 - średnica otworów $\varnothing 15$ mm
 - grubość: 1mm
 - odporność na korozję: 15 cykli próby Kesternich'a (koncentracja SFW 2.0 S zgodna z DIN 50018), zgodnie z ETAG 006 - D.3.1

- Uzupełniający sznur spawalniczy do systemu mocowania liniowego w systemie
- Parametry techniczne
- baza materiałowa: ekstrudowany PVC-P
- powierzchnia: gładka
- barwa: czerwona
- ciężar jednostkowy: 18 g/m
 - wymiary: średnica \varnothing 4 mm
 - długość: 4000 mm
 - grubość: 1mm

3. SPRZĘT

3.1. Wymagania ogólne

Ogólne wymagania dotyczące sprzętu omówiono w punkcie 3 ogólnej specyfikacji technicznej.

3.2. Sprzęt do wykonywania robót

Wykonywanie robót izolacyjnych należy wykonywać z odebranych i dopuszczonych do eksploatacji rusztowań systemowych przy użyciu palników do zgrzewania, drobnego sprzętu budowlanego i elektronarzędzi. Materiały, które mogą okazać się pomocne w wykonywaniu izolacji i które są często preferowane przez producentów podstawowych materiałów hydroizolacyjnych, to:

- a) do przygotowania podłoża – młotki, szczotki druciane, odkurzacze przemysłowe, urządzenia do mycia hydrodynamicznego, urządzenia do czyszczenia strumieniowo-ściernego, termometry elektroniczne, wilgotnościomierze elektryczne, przyrządy do badania wytrzymałości podłoża,
- b) do nakładania izolacji z mas powłokowych – pędzle, szczotki, wałki, pace, kielnie, mechaniczne natryskiwacze materiałów izolacyjnych,
- c) do cięcia taśm, wkładek zbrojących, materiałów rolowych i blach – nożyczki, nożyce, noże,
- d) do układania materiałów rolowych – urządzenia służące do odwijania materiałów izolacyjnych z rolek.

4. TRANSPORT

4.1. Wymagania ogólne

Ogólne wymagania dotyczące transportu omówiono w punkcie 4 ogólnej specyfikacji technicznej.

4.2. Transport materiałów

Transport materiałów odbywa się przy w sposób zabezpieczający je przed przesuwaniem podczas jazdy, uszkodzeniem i zniszczeniem, określony w instrukcji przez Producenta i dostosowanej do polskich przepisów przewozowych. Przy załadunku i rozładunku zaleca się korzystanie z urządzeń mechanicznych typu wózek widłowy, dźwig, koparka.

4.3. Przechowywanie i składowanie materiałów

Materiały izolacyjne należy przechowywać w pomieszczeniach krytych, chroniących je przed zmiennymi warunkami atmosferycznymi, a przede wszystkim przed działaniem promieni słonecznych i zbyt mocnym nagrzewaniem, w odległości co najmniej 120 cm od grzejników. Instrukcja winna być dostarczona odbiorcom w języku polskim. Masy bitumiczne dostarczane są w pojemnikach typu kombi, które zawierają masę bitumiczną i proszek reaktywny. W suchym pomieszczeniu, w temperaturze dodatniej, w pojemniku oryginalnie zamkniętym można przechowywać co najmniej 6 miesięcy.

Na każdym opakowaniu powinna znajdować się etykieta zawierająca:

- nazwę i adres producenta,
- nazwę wyrobu wg aprobaty technicznej jaką wyrób uzyskał,
- datę produkcji i nr partii,
- wymiary,
- numer aprobaty technicznej,
- nr certyfikatu na znak bezpieczeństwa,
- znak budowlany.

5. WYKONANIE ROBÓT

5.1. Wymagania ogólne

Ogólne wymagania dotyczące prowadzenia prac związanych z wykonaniem robót omówiono w punkcie 5 ogólnej specyfikacji technicznej.

Układając izolacje przeciwwodne i przeciwwilgociowe należy szczególnie zadbać o zachowanie ciągłości powłok izolacyjnych oraz zachować niezbędne zakłady przy łączeniach materiałów papowych.

Należy stosować wyłącznie kompletne rozwiązania systemowe izolacji z zachowaniem zaleceń producenta i dostawcy systemu. Wszystkie styki, dylatacje i przerwy technologiczne w przegrodach należy uszczelnić taśmami systemowymi z zachowaniem zaleceń producenta i dostawcy systemu.

5.2. Przygotowanie podłoża

Obróbkę rozpoczyna się od przygotowania podłoża. Należy zbicić wystające resztki zaprawy, nadlewki betonu, krawędzie odsadzki fundamentowej należy oczyścić z gruzu i ziemi. Powierzchnia pod izolację powinna być oczyszczona. Oczyszczenie powierzchni wykonać należy przez przedmuchiwanie sprężonym powietrzem lub przez zmycie strumieniem wody pod ciśnieniem. Po zmyciu, powierzchnia powinna zostać osuszona. Wszystkie uszkodzenia powierzchni powinny być naprawione. Części wystające powinny być skute lub zeszlifowane. Wystające części fundamentów należy potraktować ze szczególną pieczołowitością.

Mleczko cementowe, resztki zaprawy i inne obniżające przyczepność części należy usunąć z całej powierzchni za pomocą odpowiednich narzędzi np. ręcznej szlifierki. Następnie, o ile to konieczne należy powierzchnię betonową wyrównać zaprawą cementową, a następnie przetrzeć, ale nie wygładzać. Podłoże musi być nie zmrożone, nośne, równe i wolne od smoły, rozwartych rys, zadziórów oraz szkodliwych zanieczyszczeń. Krawędzie należy sfazować (zukosować) zaś naroża odpowiednio zaokrąglić. Do tworzenia wyoblen najlepiej nadaje się kielnia z zaokrąglonym narożem. Promień zaokrąglenia powinien wynosić maksymalnie 2 cm. Podłoże pod izolację powinno posiadać odpowiednie spadki, zgodne z Dokumentacją Projektową.

5.3. Warunki układania izolacji

Roboty izolacyjne należy wykonywać przy dobrej pogodzie. Niedopuszczalne jest prowadzenie robót podczas opadów deszczu i mżawki, bezpośrednio po opadach oraz w czasie, gdy wilgotność względna powietrza jest większa niż 85%. Roboty można prowadzić, gdy temperatura powietrza oraz podłoża $>5^{\circ}\text{C}$ i $<35^{\circ}\text{C}$, natomiast temperatura betonowego podłoża przeznaczonego do gruntowania powinna być co najmniej o 3°C wyższa od punktu rosy. Niedopuszczalne jest prowadzenie robót, gdy temperatura powietrza jest niższa niż -4°C , lub w czasie silnego wiatru.

Jeśli zachodzi konieczność układania izolacji w złych warunkach pogodowych, takich jak niewłaściwa temperatura lub wilgotność powietrza, roboty powinny być prowadzone pod namiotem foliowym lub brezentowym. W czasie silnych wiatrów, układanie izolacji jest dozwolone tylko pod warunkiem odpowiedniego chronienia powierzchni. Jeżeli roboty będą wykonywane w temperaturze $5-10^{\circ}\text{C}$, materiał izolacyjny powinien być uprzednio składowany przez 24 godz. w temp. 20°C . W pobliżu wykonywanych robót nie mogą być składane żadne materiały sypkie i pyłące.

5.4. Faseta uszczelniająca

Fasety uszczelniające z zaprawy wodoszczelnej należy wykonać na stabilnych połączeniach między powierzchniami poziomymi i pionowymi oraz w pionowych narożnikach wewnętrznych, na całym obszarze przewidzianym do wykonania izolacji przeciwwodnej.

Dokładnie oczyścić strefę fasety, w pasie o szerokości ok. 6-10 cm w pionie i poziomie. Wymieszać preparat gruntujący z wodą w proporcji 1:1 i nanieść na oczyszczone podłoże metodą natryskową używając np. opryskiwacza z tworzywa sztucznego. Po ok. 15 minutach, gdy preparat gruntujący zostanie wchłonięty przez podłoże, należy nanieść jedną warstwę szlamu uszczelniającego. Wlać najpierw 5,0 do 5,3 litra wody do czystego pojemnika. Wsypać 25 kg i wymieszać mieszarką przez ok. 3 minuty doprowadzając do jednorodności. Po odczekaniu 2 minut czasu dojrzwania krótko zamieszać, aż osiągnie się konsystencję odpowiednią do stosowania. Należy dokładnie przestrzegać podanych ilości wody zarobowej! Bezpośrednio po wymieszaniu nakładać szlam izolacyjny na przygotowaną powierzchnię techniką szlamowania używając miękkiego pędzla.

Przygotować zaprawę uszczelniającą - wlać najpierw 3,5 litra wody do czystego pojemnika i wsypać 25 kg a następnie intensywnie wymieszać mieszarką przez ok. 3 minuty doprowadzając do jednorodności. Po odczekaniu 2 minut czasu dojrzwania krótko zamieszać aż osiągnie się odpowiednią konsystencję. Czas przydatności do stosowania po wymieszaniu: 30-45 minut. Po zagruntowaniu podłoża tak jak opisano wyżej, gdy szlam uszczelniający jest jeszcze świeży (po ok. 15 minutach) ułożyć fasetę.

Ułożyć zaprawę, rozciągnąć specjalnym narzędziem do wykonywania faset lub używając krótkiego odcinka rury PCV o średnicy 100 mm (ewentualnie kolanka), podczas rozciągania zagęszczać zaprawę. Promień fasety uszczelniającej powinien wynosić 3-5 cm.

5.5. Hydroizolacje powłokowe

Podłoże nie może być zmrożone, oszronione oraz musi być pozbawione zastoin wody. Usunąć luźne elementy, ostre krawędzie, zanieczyszczenia i pył, części metalowe odrzewić. Ubytki wyspoinować, powierzchnie porowate wyrównać zaprawą cementową. Stosować na zimno. Przed użyciem wymieszać. Pierwszą warstwę nakładać poprzez wtrącenie w podłoże szczotką dekarską lub pędzlem. W przypadku wykonywania samodzielnej powłoki hydroizolacyjnej nakładać 2-3 warstwy roztworu, każdą warstwę po wyschnięciu poprzedniej, przy użyciu szczotki dekarskiej, pędzla lub metodą natrysku. Nie stosować w pomieszczeniach zamkniętych przeznaczonych na stały pobyt ludzi. Należy zachować ostrożność przy wyborze masy, ponieważ część z nich ma w swoim składzie rozpuszczalniki organiczne, niszczące styropian.

Elastyczną grubowarstwową masę uszczelniającą stosować w temperaturze dodatniej, nakładać dwukrotnie na podłożu zagruntowanym jego roztworem, każda warstwa w ilości około 1 kg preparatu/1m².

5.5.1. Izolacja szlamem mineralnym

Izolację tą należy wywijać na attyki wyrabiając narożniki w postaci fasety o promieniu min 4 cm lub wklejając właściwą systemową taśmę dylatacyjną, izolację należy nakładać uzyskując ciągłość do wysokości Attyki. Masa cechuje się zdolnością mostkowania rys $\geq 2\text{mm}$, dobrą przyczepnością do podłoża, odpornością na starzenie się, wodę i normalnie występujące w gruncie agresywne substancje, aż do stopnia „mocno agresywne”.

5.5.2. Wysoce elastyczny szlam uszczelniający

Do nakładania można stosować: pędzel murarski, pędzel zwykły, kielnia, paca stalowa gładka, szpachla, paca z dystansami zapewniająca uzyskanie warstwy o grubości 2 mm, kielnia strzałkowa, urządzenie natryskowe.

Ilość nakładanych warstw szlamu uszczelniającego: co najmniej dwie

Czyszczenie narzędzi: jeżeli materiał nie jest jeszcze zaschnięte narzędzia można czyścić wodą.

Rodzaj opakowania: 25 kg pojemniki typu kombi, składnik proszkowy i polimerowy zapakowane są we właściwej proporcji (worki z proszkiem oraz składnik płynny znajdują się w plastikowym wiadrze).

Trwałość podczas składowania: w oryginalnych, zamkniętych pojemnikach przechowywanych w miejscu zabezpieczonym przed mrozem, suchym oraz chronionym przed silnym nagrzaniem co najmniej 12 miesięcy.

Porowate podłoża należy zagruntować preparatem wymieszanym 1:1 z wodą. Gdy środek gruntujący jest dokładnie wchłonięty przez podłoże można nakładać pierwszą warstwę powłoki. W pewnych przypadkach zamiast gruntowania można ograniczyć się do wstępnego zwilżenia podłoża wodą.

Pierwszą warstwę nakłada się pędzlem lub metodą szpachlowania. Materiał nakłada się zasadniczo w co najmniej dwóch warstwach. Drugą warstwę hydroizolacji nakłada się wtedy, gdy pierwsza warstwa nabierze odporności na uszkodzenie. Należy przestrzegać minimalnego zużycia materiału dla poszczególnych przypadków obciążenia wodą, kontrolować w stanie świeżym a dla przypadków obciążenia spiętrzającą się wodą przesiąkającą oraz wodą napierającą odpowiednio dokumentować. Drugą warstwę o wymaganej grubości nakładać przez szpachlowanie lub natryskowo.

Jeżeli wymagane jest wtopienie tkaniny wzmacniającej, należy na całej powierzchni wtopić w pierwszą warstwę tkaninę zbrojącą odporną na alkalia o oczkach 2-3 mm.

Wymagana grubość i zużycie w zależności od przewidywanego obciążenia wodą:

Grupa obciążeń	Grubość warstwy (mm)	Ilość nakładanego materiału (kg/m ²)
wilgoć gruntowa	> 2,0	> 2,5
niespiętrzona woda przesiąkająca	> 2,0	> 2,5
woda spiętrzająca się oraz zbiorniki wodne o głębokości wody < 5m	> 3,0	> 3,7

5.6. Elastyczne folie w płynie

Podłoże pod ułożenie folii powinno być równe i nośne - tzn. mocne, stabilne i oczyszczone z kurzu, brudu, wykwitów solnych i słabo przylegających fragmentów podłoża, pozostałości starych farb, olejów i innych substancji mogących osłabić przyczepność folii. Występujące w podłożu rysy i ubytki należy mechanicznie poszerzyć i wypełnić zaprawą cementową. Podłoża pyliste, a także wykonane z materiałów gipsowych należy przeszlifować i odpylić. Powierzchnia powinna być całkowicie wyschnięta, co należy potwierdzić „testem folii”. Test polega na ułożeniu folii z tworzywa sztucznego na powierzchni ok. 1m². Jeżeli po ok. kilkunastu godzinach na wewnętrznej powierzchni folii pojawi się skroplona para wodna, to takie podłoże nie nadaje się jeszcze do ułożenia elastycznej folii w płynie. Świeżo wykonane powierzchnie, np. tynku lub posadzki, mogą być

uszczelniane po ich całkowitym wyschnięciu, nie wcześniej jednak niż po upływie 14 dni od czasu ich wykonania. Powierzchnie szczególnie chłonne zaleca się gruntować emulsją gruntującą przed użyciem folii. Folie zazwyczaj produkowane są jako gotowe do użycia jednorodne pasty. Nie wolno jej łączyć ich z innymi materiałami, rozcieńczać lub zagęszczać. Po otwarciu wiaderka jego zawartość należy przemieszać w celu wyrównania konsystencji (zaleca się stosowanie wiertarki wolnoobrotowej). Folię należy nakładać na podłoże co najmniej w dwóch warstwach. Pierwszą nanosi się pędzlem. Do nałożenia drugiej warstwy można przystąpić po całkowitym wyschnięciu pierwszej. Kolejne warstwy można nanosić przy pomocy pędzla lub pacą stalową. Powstałą po związaniu powłokę (po ok. 24 godzinach) należy pokryć trwale posadzką, tynkiem lub okładziną. Folię w płynie należy wywinąć na ścianę 10 cm, a narożniki uszczelnić taśmą. Uszczelnione powierzchnie należy chronić ok. 3 dni przed oddziaływaniem wody.

5.7. Izolacje bitumiczne

Podłoże pod wykonanie izolacji musi być niezamrożone, nośne, równe i wolne od smoły, raków i rozwartych rys, zadziurów oraz szkodliwych zanieczyszczeń. Krawędzie należy sfazować (zukosować) zaś wyoblenia odpowiednio zaokrąglić. Podłoże nie powinno posiadać rys o szerokości powyżej 1 mm. Na tak przygotowane podłoże należy nanieść preparat gruntujący, koncentrat bitumicznej emulsji, o wysokiej odporności na zasady. Roztwór nanosić szczotkami. Można stosować na suchym i lekko wilgotnym, lecz chłonnym podłożu. Po wyschnięciu materiału gruntującego wykonać właściwą izolację powłokową. Materiał nanosić w dwóch operacjach roboczych przy pomocy szpachli metalowej. Drugą warstwę izolacji można nakładać po dostatecznym związaniu pierwszej. Minimalna warstwa suchej pozostałości powinna wynosić 3 mm. Po całkowitym wyschnięciu materiału izolacyjnego należy przystąpić do przyklejania izolacji termicznej. Izolację termiczną należy kleić punktowo przy użyciu bitumicznej masy szpachlowej z której wykonano izolację lub właściwego kleju na bazie piany poliuretanowej.

5.8. Folie, membrany, maty itp.

Materiały należy rozwijać na ochranianej powierzchni, układając ją na zakład. W celu uzyskania pełnej szczelności należy sklejać powstały zakład za pomocą:

- asfaltowo polimerowych taśm dwustronnych,
- jednostronnych taśm zbrojonych,
- dwustronnych taśm,
- taśm butylowych.

Każdorazowo należy stosować się do zaleceń producenta izolacji.

6. KONTROLA JAKOŚCI ROBÓT

6.1. Wymagania ogólne

Ogólne wymagania dotyczące prowadzenia kontroli jakości robót omówiono w punkcie 6 ogólnej specyfikacji technicznej.

6.2. Badania w czasie wykonywania robót

Kontrola polega na sprawdzeniu:

- stosowanych materiałów, kontrolę jakości przygotowania podłoża – ocena optyczna stopnia czystości oraz pomiar wytrzymałości na odrywanie metodą pull-off, zgodnie z wymaganiami normy PN-EN 1542:2000,
- kontrolę bieżącą grubości wykonanej powłoki, polegającą na kontroli ilości zużycia materiału w odniesieniu do zaleceń producenta,
- kontrola jakości wykonanej powłoki po odpowiednim okresie jej dojrzewania, obejmująca:
 - a) ocenę powierzchni powłoki pod kątem występowania odbarwień, nieciągłości, odspojeń,
 - b) pomiar przyczepności powłoki do podłoża, zgodnie z wymaganiami normy PN-EN 1542:2000.

7. OBMIAR ROBÓT

Ogólne wymagania dotyczące obmiarów robót omówiono w punkcie 7 ogólnej specyfikacji technicznej. Jednostką obmiarową jest m² (metr kwadratowy) powierzchni, na której wykonano zabezpieczenie hydroizolacyjne.

8. ODBIÓR ROBÓT

8.1. Ogólne zasady odbioru robót

Ogólne wymagania dotyczące prowadzenia odbioru robót omówiono w punkcie 8 ogólnej specyfikacji technicznej.

8.2. Odbiór podłoża

Odbiór podłoża należy przeprowadzić bezpośrednio przed przystąpieniem do izolacji. Jeżeli odbiór podłoża odbywa się po dłuższym czasie od jego wykonania, należy podłoże oczyścić.

8.3. Zgodność z dokumentacją

Roboty uznaje się za zgodne z dokumentacją projektową, ST i wymaganiami Inspektora nadzoru, jeżeli wszystkie pomiary i badania (z uwzględnieniem dopuszczalnych tolerancji) wg pkt. 6 ST dały pozytywny wynik.

8.4. Wymagania przy odbiorze

Sprawdzeniu przy odbiorze podlega:

- zgodność wykonania z dokumentacją techniczną,
- rodzaj zastosowanych materiałów,
- przygotowanie podłoża,
- prawidłowość wykonania izolacji, wykończenia na stykach, narożach i obrzeżach,
- szczelność.

9. PODSTAWA PŁATNOŚCI

Płatność za wykonane roboty odbywać się będzie na podstawie zapisów zawartych w Umowie z Inwestorem.

10. PRZEPISY ZWIĄZANE

PN-83/C-89091	Folie z tworzyw sztucznych. Oznaczenia wytrzymałości na rozdieranie
PN-EN ISO 527-3:1998	Tworzywa sztuczne. Oznaczanie właściwości mechanicznych przy statycznym rozciąganiu.
PN-ISO 4593:1999	Tworzywa sztuczne. Folie i płyty. Oznaczenia grubości metodą skaningu mechanicznego.
PN-83/N-03010	Statyczna kontrola jakości. Losowy wybór jednostek produktu do próbki
ZUAT-15/IV.08	Wyroby do izolacji paroszczelnych.
PN-B-02862:1993	Ochrona przeciwpożarowa budynków. Metoda badania nie palności materiałów budowlanych.
PN-90/B-04615	Papy asfaltowe i smołowe. Metody badań.
PN-EN-1008:2004	Woda zarobowa do betonów. Specyfikacja pobierania próbek, badania i ocena przydatności wody zarobowej do betonu, w tym wody odzyskanej z procesów produkcji betonu.
PN-EN 13139:2003/ AC:2004	Kruszywa do zaprawy.

Norma ISO Seria 9000, 9001, 9002, 9003, 9004 Normy dotyczące systemów zapewnienia jakości i zarządzania systemami zapewnienia jakości.

Instrukcje montażu materiałów hydroizolacyjnych wydane przez poszczególnych producentów.

Umowa, warunki umowy.

Dokumentacja projektowa.

Nie wymienienie tytułu jakiegokolwiek dziedziny, grupy, podgrupy czy normy nie zwalnia Wykonawcy od obowiązku stosowania wymogów określonych prawem polskim. Wykonawca będzie przestrzegał praw autorskich i patentowych. Jest zobowiązany do odpowiedzialności za spełnienie wszystkich wymagań prawnych w odniesieniu do używanych opatentowanych urządzeń lub metod.

SPECYFIKACJA TECHNICZNA WYKONANIA I ODBIORU ROBÓT

B - 01.02.08

OBROBKI BLACHARSKIE

SPIS TREŚCI

- 1. WSTĘP**
 - 2. MATERIAŁY**
 - 3. SPRZĘT**
 - 4. TRANSPORT**
 - 5. WYKONANIE ROBÓT**
 - 6. KONTROLA JAKOŚCI ROBÓT**
 - 7. OBMIAR ROBÓT**
 - 8. ODBIÓR ROBÓT**
 - 9. PODSTAWA PŁATNOŚCI**
 - 10. PRZEPISY ZWIĄZANE**
-

1. WSTĘP

1.1. Przedmiot ST

Przedmiotem niniejszej specyfikacji technicznej (ST) są wymagania dotyczące wykonania i odbioru robót związanych z obróbkami blacharskimi, które zostaną wykonane na podstawie dokumentacji projektowej dla zadania pn. „Projekt hali sportowo-widowiskowej wraz z zagospodarowaniem terenu”.

Klasyfikacja wg Wspólnego Słownika Zamówień (CPV)

<i>Grupa</i>	<i>Klasa</i>	<i>Kategoria</i>	<i>Opis</i>
45200000-9			Roboty budowlane w zakresie wznoszenia kompletnych obiektów budowlanych lub ich części oraz w zakresie inżynierii lądowej i wodnej.
	45260000-7		Roboty w zakresie wykonywania pokryć i konstrukcji dachowych i inne podobne roboty specjalistyczne.
		45261000-4	Wykonanie pokryć i konstrukcji dachowych oraz podobne roboty.
		45261210-9	Wykonanie pokryć dachowych.

1.2. Zakres stosowania ST

Specyfikacja techniczna jest dokumentem będącym podstawą do udzielenia zamówienia i zawarcia umowy na wykonanie robót zawartych w pkt. 1.1 powyższej ST.

1.3. Określenia podstawowe

Określenia i nazewnictwo użyte w niniejszej specyfikacji technicznej ST są zgodne z obowiązującymi podanymi w normach PN i przepisach Prawa budowlanego.

1.4. Zakres robót objętych ST

Niniejsza specyfikacja obejmuje wszystkie czynności umożliwiające i mające na celu wykonanie obróbek blacharskich przy użyciu materiałów i systemów odpowiadających wymaganiom norm lub aprobat technicznych.

1.5. Ogólne wymagania dotyczące robót

Ogólne wymagania dotyczące zasad prowadzenia robót omówiono w punkcie 1.5 ogólnej specyfikacji technicznej.

Wykonawca robót jest odpowiedzialny za jakość ich wykonania oraz za zgodność z Dokumentacją Projektową, ST i poleceniami Inspektora Nadzoru Inwestorskiego. Organizator przetargu zakłada, że Wykonawca jest profesjonalną, wykwalifikowaną firmą budowlaną i dlatego jego obowiązkiem jest sprecyzować szczegółowo zakres prac poprzez przedmiary i szczegółowe omówienie całej dokumentacji. Wykonawcy nie usprawiedliwia brak wiedzy technicznej.

2. MATERIAŁY

2.1. Wymagania ogólne

Ogólne wymagania dotyczące materiałów, ich pozyskiwania i składowania, omówiono w punkcie 2 ogólnej specyfikacji technicznej.

Materiały stosowane do wykonywania pokryć dachowych powinny mieć m.in.:

- Aprobaty Techniczne lub być produkowane zgodnie z obowiązującymi normami,
- Certyfikat lub Deklarację Zgodności z Aprobata Techniczną lub z PN,
- Certyfikat na znak bezpieczeństwa,
- Certyfikat zgodności ze zharmonizowaną normą europejską wprowadzona do zbioru norm polskich,
- na opakowaniach powinien znajdować się termin przydatności do stosowania.

2.2. Materiały potrzebne do wykonania robót

W ramach niniejszej inwestycji należy wykonać:

- Obróbki blacharskie dachu z blachy aluminiowej gr. 3mm w kolorze RAL 7024.
- Wykończenie cokołu blacha aluminiowa gr. 3 mm w kolorze RAL 7024.

Wymagania szczegółowe zgodnie z dokumentacją projektową i zaleceniami Inwestora.

3. SPRZĘT

3.1. Ogólne wymagania

Ogólne wymagania dotyczące sprzętu omówiono w punkcie 3 ogólnej specyfikacji technicznej.

Roboty można wykonać ręcznie lub przy użyciu innych specjalistycznych narzędzi. Wykonawca jest zobowiązany do używania takich narzędzi, które nie spowodują niekorzystnego wpływu na jakość materiałów i wykonywanych robót oraz będą przyjazne dla środowiska.

3.2. Sprzęt do wykonywania robót blacharskich

Przy wykonywaniu obróbek blacharskich Wykonawca powinien korzystać z:

- elektronarzędzia ręczne jak: wiertarka z udarem, elektrowkrętarki,
- nożyce do cięcia blach,
- młotek gumowy, młotek drewniany,
- nóż blacharski,
- kleszcze blacharskie,
- giętarka do blach,
- szczypce techniczne,
- palnik gazowy z butlą gazową,
- lutownica,
- pistolet wyciskowy do pojemników z silikonem,
- rusztowania systemowe z pomstami technologicznymi,
- przyścienny wyciąg budowlany.

4. TRANSPORT

4.1. Wymagania ogólne

Ogólne wymagania dotyczące transportu omówiono w punkcie 4 ogólnej specyfikacji technicznej.

4.2. Transport i składowanie materiałów

Elementy prefabrykowane obróbek blacharskich można przewozić dowolnymi środkami transportu w odpowiedni sposób zabezpieczone przed uszkodzeniami mechanicznymi. Sposób transportu i składowania powinien być zgodny z warunkami i wymaganiami podanymi przez producenta.

Blacha powinna być transportowana i składowana w stanie suchym i przy zapewnieniu stałego dostępu powietrza. W przypadku składowania zwojów lub prefabrykowanych pasów na placu budowy należy unikać bezpośredniego kontaktu płaszczyzn materiału np. z mokrą folią, zapewnić również przykrycie odporne na działanie wiatru. Unikać należy:

- przykrywania zwojów lub prefabrykatów w sposób uniemożliwiający dopływ powietrza,
- składowania na wilgotnym podłożu,
- przekroczenia punktu rosy,
- transportowania lub składowania materiału na wilgotnych paletach,
- zbyt ciasnego układania materiału w trakcie transportu i składowania.

5. WYKONANIE ROBÓT

Roboty blacharskie z można wykonywać o każdej porze roku, lecz w temperaturze nie niższej od -15°C . Robót nie można wykonywać na oblodzonych podłożach. Przy wykonywaniu obróbek blacharskich należy pamiętać o konieczności zachowania dylatacji. Dylatacje konstrukcyjne powinny być zabezpieczone w sposób umożliwiający przeniesienie ruchów poziomych i pionowych dachu w taki sposób, aby następował szybki odpływ wody z obszaru dylatacji.

Rynny i rury

W dachach (stropodachach) z odwodnieniem zewnętrznym w warstwach przekrycia powinny być osadzone uchwyty rynnowe (rynhaki) o wyregulowanym spadku podłużnym.

Rynny powinny być:

- wykonane z pojedynczych członów odpowiadających długości arkusza blachy i składane w elementy wielocłonowe,
- łączone w złączach poziomych na zakład szerokości 40 mm; złącza powinny być lutowane na całej długości,
- mocowane do uchwytów, rozstawionych w odstępach nie większych niż 50 cm,
- rynny powinny mieć wlutowane wpusty do rur spustowych.

Rury spustowe powinny być:

- wykonane z pojedynczych członów odpowiadających długości arkusza blachy i składane w elementy wielocłonowe,
- łączone w złączach pionowych na rąbek pojedynczy leżący, a w złączach poziomych na zakład szerokości 40 mm; złącza powinny być lutowane na całej długości,
- mocowane do ścian uchwytami, rozstawionymi w odstępach nie większych niż 3 m w sposób trwały przez wbicie trzpienia w spoiny muru lub osadzenie w zaprawie cementowej w wykutych gniazdach,
- rury spustowe odprowadzające wodę do kanalizacji powinny być wpuszczone do rury żeliwnej
- na głębokość kielicha.

Spadki koryt dachowych nie powinny być mniejsze niż 1,5%, a rozstaw rur spustowych nie powinien przekraczać 25,0 m. Przekroje poprzeczne rynien dachowych, rur spustowych i wpustów dachowych powinny być dostosowane do wielkości odwadnianych powierzchni dachu (stropodachu). Rynny i rury spustowe z blachy powinny odpowiadać wymaganiom podanym w PN-EN 612:1999, uchwyty zaś do rynien i rur spustowych wymaganiom PN-EN 1462:2001, PN-B/94701:1999 i PN-B/94702:1999. Rynny dachowe i elementy wyposażenia z PVC-U powinny odpowiadać wymaganiom w PN-EN 607:1999.

Obróbki blacharskie dachu

Roboty blacharskie mogą być wykonywane o każdej porze roku, lecz w temperaturze nie niższej od -15°C , a w przypadku blach cynkowanych w temperaturze nie niższej niż 5°C . Robot nie wolno wykonywać na oblodzonych podłożach blachy nie należy układać bezpośrednio na podłożach z betonu (stosować izolacje np. z papy), tynku cementowego lub cementowo-wapiennego, z gładzi cementowej oraz na podłożu zawierającym związki siarki. Podłoża te należy najpierw zagruntować roztworem asfaltowym i położyć na nich papę asfaltową. Wymaganie to dotyczy szczególnie miejsc wykonywania obróbek blacharskich.

Wszystkie wygięcia blach powinny być wykonane w taki sposób, aby nie nastąpiło nacięcie blachy lub odprysnięcie powłoki zabezpieczającej blachy.

Każde zabezpieczenie jest zakończone zębem okapowym (kapinosem). Sposoby połączenia zabezpieczenia z pokryciem zależne są od rodzaju pokrycia, w każdym przypadku jednak powinny one zapewniać szczelność pokrycia. Przy wykonywaniu obróbek blacharskich należy pamiętać o konieczności zachowania dylatacji. Dylatacje konstrukcyjne powinny być zabezpieczone w sposób umożliwiający przeniesienie ruchów poziomych i pionowych dachu w taki sposób, aby następował szybki odpływ wody z obszaru dylatacji.

Zakład obróbek wykonać na szerokość zgodną z zaleceniami producenta obróbek.

6. KONTROLA JAKOŚCI ROBÓT

Ogólne wymagania dotyczące prowadzenia kontroli jakości robót omówiono w punkcie 6 ogólnej specyfikacji technicznej.

Wykonanie robót przeprowadzić zgodnie z ST i dokumentacją projektową. Badania jakości robót podczas budowy obejmują:

- Sprawdzenie zgodności z dokumentacją techniczną. Badanie powinno polegać na porównaniu wykonanych obróbek, rur spustowych i rynien dachowych z projektem technicznym oraz stwierdzeniu wzajemnej zgodności za pomocą oględzin i pomiaru.
- Sprawdzenie podłoża. Badanie to powinno być przeprowadzone przed przystąpieniem do robót.
- Sprawdzenie materiałów. Badanie należy przeprowadzić pośrednio na podstawie zapisów w dzienniku budowy oraz atestów i świadectw dopuszczenia materiałów do stosowania w budownictwie wydanych przez ITB.
- Sprawdzenie wyglądu zewnętrznego robót. Badanie polega na oględzinach i sprawdzeniu występowania takich wad jak: dziury, pęknięcia, nieprostokątności szwów do okapu, odchylenia rąbków lub zwojów od linii prostej itp.
- Sprawdzenie umocowania i łączenia arkuszy. Badanie polega na stwierdzeniu czy łączenia i umocowania arkuszy są wykonane zgodnie z normą i instrukcją montażu wybranego producenta.

Kontrola jakości robót polega na sprawdzeniu zgodności ich wykonania z wymaganiami normowymi, wymaganiami dokumentacji projektowej oraz niniejszej specyfikacji. Kontrola ta przeprowadzana jest przez Inspektora nadzoru:

- a) w odniesieniu do prac zanikających (kontrola i odbiór częściowy) – podczas wykonania prac pokrywczych,
- b) w odniesieniu do właściwości całego pokrycia (kontrola końcowa) – po zakończeniu prac pokrywczych.

Kontrola częściowa i końcowa dotycząca pokryć z blachy przeprowadza się sprawdzając zgodność wykonanych robót z wymaganiami norm: PN-61/B-10245, PN-EN 501:1999, PN-EN 506:2002, PN-EN 502:2002, PN-EN 504:2002, PN-EN 505:2002, PN-EN 507:2002, PN-EN 508-1:2002, PN-EN 508-2:2002, PN-EN 508-3:2000 oraz z wymaganiami niniejszej specyfikacji technicznej.

7. OBMIAR ROBÓT

Ogólne wymagania dotyczące obmiarów robót omówiono w punkcie 7 ogólnej specyfikacji technicznej. Jednostką obmiaru jest 1 m² wykonanych obróbek, mb rynien i rur spustowych..

8. ODBIÓR ROBÓT

Ogólne wymagania dotyczące prowadzenia odbioru robót omówiono w punkcie 8 ogólnej specyfikacji technicznej.

Roboty związane z wykonywaniem obróbek blacharskich, wymagają odbiorów częściowych. Badania w czasie odbioru częściowego należy przeprowadzać dla tych robót, do których dostęp później jest niemożliwy lub utrudniony. Odbiór częściowy powinien obejmować sprawdzenie:

- a) podkładu,
- b) jakości zastosowanych materiałów,
- c) dokładności wykonania obróbek blacharskich i ich połączenia z pokryciem,
- d) szczelności połączeń.

Dokonanie odbioru częściowego powinno być potwierdzone wpisem do dziennika budowy. Odbioru końcowego obróbek blacharskich należy dokonać po zakończeniu robót, po deszczu. Podstawę do odbioru obróbek blacharskich, rynien i rur spustowych (wpusty dachowe) stanowią następujące dokumenty:

- a) dokumentacja projektowa i dokumentacja powykonawcza,
- b) dziennik budowy z zapisem stwierdzającym odbiór częściowy podłoża oraz poszczególnych warstw lub fragmentów obróbek,
- c) zapisy dotyczące wykonywania robót i rodzaju zastosowanych materiałów,
- d) protokoły odbioru materiałów i wyrobów, które powinny zawierać: zestawienie wyników kontroli i odbiorów częściowych, jak również końcowych,
- e) stwierdzenie zgodności lub niezgodności wykonania robót pokrywczych z dokumentacją,
- f) spis dokumentacji przekazywanej inwestorowi. W skład tej dokumentacji powinien wchodzić program utrzymania pokrycia – obróbek blacharskich.

Uznaje się, że badania dały wynik pozytywny gdy wszystkie właściwości materiałów i pokrycia dachowego są zgodne z wymaganiami niniejszej specyfikacji technicznej lub aprobaty technicznej albo wymaganiami norm przedmiotowych. Jeżeli chociaż jeden wynik badania daje wynik negatywny, obróbki blacharskie nie powinny być odebrane.

W takim przypadku należy przyjąć jedno z następujących rozwiązań:

- poprawić roboty i elementy obróbek i przedstawić do ponownego odbioru,
- jeżeli odchylenia od wymagań nie zagrażają bezpieczeństwu użytkowania i trwałości pokrycia, należy obniżyć cenę za wykonane prace,
- w przypadku gdy nie są możliwe podane wyżej rozwiązania – rozebrać obróbki w miejscach, w których nie odpowiadają one wymaganiom i ponownie je wykonać.

9. PODSTAWA PŁATNOŚCI

Ogólne ustalenia dotyczące podstawy płatności podano w części „Wymagania ogólne” pkt 9 specyfikacji technicznej.

Płatność za wykonane roboty odbywać się będzie na podstawie zapisów zawartych w umowie z Inwestorem.

10. PRZEPISY ZWIĄZANE

PN-61/B-10245	Roboty blacharskie budowlane z blachy stalowej ocynkowanej i cynkowej. Wymagania i badania techniczne przy odbiorze.
PN-84/H-92126	Blachy stalowe profilowane ocynkowane oraz ocynkowane i powlekane.

Umowa, warunki Umowy.
Dokumentacja projektowa.

Nie wymienienie tytułu jakiegokolwiek dziedziny, grupy, podgrupy czy normy nie zwalnia Wykonawcy od obowiązku stosowania wymogów określonych prawem polskim. Wykonawca będzie przestrzegał praw autorskich i patentowych. Jest zobowiązany do odpowiedzialności za spełnienie wszystkich wymagań prawnych w odniesieniu do używanych opatentowanych urządzeń lub metod.

SPECYFIKACJA TECHNICZNA WYKONANIA I ODBIORU ROBÓT

B - 02.02.01

STOLARKA I ŚLUSARKA

SPIS TREŚCI

- 1. WSTĘP**
 - 2. MATERIAŁY**
 - 3. SPRZĘT**
 - 4. TRANSPORT**
 - 5. WYKONANIE ROBÓT**
 - 6. KONTROLA JAKOŚCI ROBÓT**
 - 7. OBMIAR ROBÓT**
 - 8. ODBIÓR ROBÓT**
 - 9. PODSTAWA PŁATNOŚCI**
 - 10. PRZEPISY ZWIĄZANE**
-

1. WSTĘP

1.1. Przedmiot ST

Przedmiotem niniejszej szczegółowej specyfikacji technicznej są wymagania dotyczące wykonania i odbioru robót polegających na montażu stolarki i ślusarki drzwiowej i okiennej, które zostaną wykonane na podstawie dokumentacji projektowej dla zadania pn. „Projekt hali sportowo-widowiskowej wraz z zagospodarowaniem terenu”.

Klasyfikacja wg Wspólnego Słownika Zamówień (CPV)

<i>Grupa</i>	<i>Klasa</i>	<i>Kategoria</i>	<i>Opis</i>
93000000-8			Różne usługi
	93900000-7		Różne usługi niesklasyfikowane.
		93950000-2	Usługi ślusarskie.
45400000-1			Roboty wykończeniowe w zakresie obiektów budowlanych.
	45420000-7		Roboty w zakresie stolarki budowlanej oraz roboty ciesielskie.
		45421000-4	Roboty w zakresie stolarki budowlanej.

1.2. Zakres stosowania ST

Szczegółowa specyfikacja techniczna jest dokumentem będącym podstawą do udzielenie zamówienia i zawarcia umowy na wykonanie robót zawartych w pkt 1.1.

1.3. Określenia podstawowe

Określenia i nazewnictwo użyte w niniejszej specyfikacji technicznej ST są zgodne z obowiązującymi podanymi w normach PN i przepisach Prawa budowlanego.

Element konstrukcyjny – część konstrukcji służąca do przeniesienia sił.

Złącze – konstrukcja utworzona przez przyległe części dwóch lub więcej wyrobów, elementów budowlanych zestawionych razem albo połączonych z zastosowaniem lub bez łączników.

Kształtownik – wyrób hutniczy o stałym, lecz złożonym przekroju poprzecznym, małym w stosunku do jego długości.

Drzwi - konstrukcja do zamykania otworu, przeznaczona głównie do zapewnienia dostępu, działająca na zawiasach przegubowych, osi obrotu lub za pomocą przesuwu.

1.4. Zakres robót objętych ST

Roboty, których dotyczy niniejsza ST obejmują wszystkie czynności umożliwiające i mające na celu montaż stolarki i ślusarki drzwiowej i okiennej. Zastosowaniu podlegają tylko i wyłącznie wyroby odpowiadające wymaganiom norm, dokumentacji projektowej i posiadające niezbędne aprobaty techniczne.

1.5. Ogólne wymagania dotyczące robót

Ogólne wymagania dotyczące robót podano w części „Wymagania ogólne” pkt 1.5 niniejszej specyfikacji technicznej. Wykonawca robót jest odpowiedzialny za jakość wykonania robót, ich zgodność z dokumentacją projektową, ST i poleceniami Inspektora Nadzoru Inwestorskiego.

2. MATERIAŁY

2.1. Wymagania ogólne

Ogólne wymagania dotyczące materiałów, ich pozyskiwania i składowania podano w części „Wymagania ogólne” pkt 2 specyfikacji technicznej. Należy stosować materiały zgodne z Dokumentacją projektową.

2.2. Wymagania szczegółowe

2.2.1. Drzwi wewnętrzne drewniane

Oznaczenie:	D1
Wymiary otworu w ścianie:	180x225
Wymiary przejścia:	170x220
Opis:	<ul style="list-style-type: none"> ○ drzwi wewnętrzne, drewniane płytowe ○ drzwi bezprzylgowe ○ ościeżnica obejmująca w kolorze skrzydła RAL 7024 ○ skrzydło drzwiowe z wielkogabarytowym piktogramem lub napisem w kolorze RAL 9016

Oznaczenie:	D2	Lewe i Prawe
Wymiary otworu w ścianie:	100x225	
Wymiary przejścia:	90x220	
Opis:	<ul style="list-style-type: none"> ○ drzwi wewnętrzne, drewniane płytowe ○ drzwi bezprzylgowe ○ ościeżnica obejmująca w kolorze skrzydła RAL 7024 	

Oznaczenie:	D3''	Lewe i Prawe
Wymiary otworu w ścianie:	100x225	
Wymiary przejścia:	90x220	
Opis:	<ul style="list-style-type: none"> ○ drzwi wewnętrzne, drewniane płytowe ○ drzwi bezprzylgowe ○ ościeżnica obejmująca w kolorze skrzydła RAL 7024 ○ skrzydło drzwiowe z wielkogabarytowym piktogramem lub napisem w kolorze RAL 9016 (forma znaku wg odrębnego opracowania) 	

Oznaczenie:	D4''	Lewe i Prawe
Wymiary otworu w ścianie:	100x225	
Wymiary przejścia:	90x220	
Opis:	<ul style="list-style-type: none"> ○ drzwi wewnętrzne, drewniane płytowe ○ drzwi bezprzylgowe ○ ościeżnica obejmująca w kolorze skrzydła ○ panel dolny ze stali nierdzewnej wys. 30cm RAL 7024 ○ drzwi wyposażone w samozamykacz 	

Oznaczenie:	D5	Lewe i Prawe
Wymiary otworu w ścianie:	100x225	
Wymiary przejścia:	90x220	
Opis:	<ul style="list-style-type: none"> ○ drzwi wewnętrzne, drewniane płytowe ○ drzwi z ukrytą ościeżnicą ○ drzwi bezprzylgowe w kolorze RAL 7024 	

Oznaczenie:	D6	Lewe i Prawe
Wymiary otworu w ścianie:	100x225	
Wymiary przejścia:	90x220	
Opis:	<ul style="list-style-type: none"> ○ drzwi wewnętrzne, drewniane płytowe ○ drzwi z ukrytą ościeżnicą ○ drzwi bezprzylgowe w kolorze RAL 9016 	

2.2.2. Drzwi wewnętrzne szklane

Oznaczenie:	DC1	Lewe i Prawe
Wymiary otworu w ścianie:	120x225	
Wymiary przejścia:	110x220	
Opis:	<ul style="list-style-type: none"> ○ drzwi wewnętrzne całoszklone ○ szkło hartowane ○ ościeżnica obejmująca w kolorze RAL 7024 	

Oznaczenie:	DC2'	Lewe i Prawe
Wymiary otworu w ścianie:	100x225	
Wymiary przejścia:	90x220	
Opis:	<ul style="list-style-type: none"> ○ drzwi wewnętrzne całoszklone ○ szkło hartowane, trawione ○ ościeżnica obejmująca w kolorze RAL 7024 ○ drzwi otwierane 180° 	

Oznaczenie:	DC2''	Lewe i Prawe
Wymiary otworu w ścianie:	100x225	
Wymiary przejścia:	90x220	
Opis:	<ul style="list-style-type: none"> ○ drzwi wewnętrzne całoszklone ○ szkło hartowane, trawione ○ ościeżnica obejmująca w kolorze RAL 7024 ○ drzwi wyposażone w samozamykacz 	

Oznaczenie:	DC3	
Wymiary otworu w ścianie:	220x225	
Wymiary przejścia:	90+90x220	
Opis:	<ul style="list-style-type: none"> ○ drzwi wewnętrzne całoszklone ○ dymoszczelne w kolorze RAL 7024 	

2.2.3. Drzwi zewnętrzne

Oznaczenie:	DZ1	
Wymiary otworu w ścianie:	230x240	
Wymiary przejścia:	120x235	
Opis:	<ul style="list-style-type: none"> ○ drzwi aluminiowo-szklane w systemie fasadowym zewnętrzne z naświetlem bocznym ○ kolor drzwi RAL 7024 ○ drzwi wyposażone w samozamykacz 	

Oznaczenie:	DZ2	
Wymiary otworu w ścianie:	200x240	
Wymiary przejścia:	190x235	
Opis:	<ul style="list-style-type: none"> ○ drzwi stalowe zewnętrzne wypełnione wełną mineralną ○ ościeżnica na podkonstrukcji stalowej (drzwi zlicowane z elewacją) ○ obróbka ościeży (poza betonem) kolor RAL 7024 ○ drzwi bezprzylgowe z samozamykaczem ○ kolor drzwi RAL 7024 	

Oznaczenie:	DZ3	
Wymiary otworu w ścianie:	300x240	
Wymiary przejścia:	290x235	
Opis:	<ul style="list-style-type: none"> ○ drzwi aluminiowo-szklane w systemie fasadowym ○ skrzydło pełne wypełnione wełną mineralną, panele aluminiowe RAL 7024 ○ ościeżnica na podkonstrukcji stalowej (drzwi zlicowane z elewacją) 	

	<ul style="list-style-type: none"> ○ kolor drzwi RAL 7024 ○ drzwi wyposażone w samozamykacz
--	---

Oznaczenie:	DZ4
Wymiary otworu w ścianie:	180x240
Wymiary przejścia:	170x235
Opis:	<ul style="list-style-type: none"> ○ drzwi aluminiowo-szklane w systemie fasadowym ○ skrzydło pełne wypełnione wełną mineralną ○ ościeżnica obejmująca (z zewnątrz zakryta panelami HPL) ○ drzwi bezprzylgowe ○ kolor drzwi RAL 7024 ○ drzwi wyposażone w samozamykacz

Oznaczenie:	DZ5
Wymiary otworu w ścianie:	300x310
Wymiary przejścia:	290x305
Opis:	<ul style="list-style-type: none"> ○ drzwi aluminiowo-szklane w systemie fasadowym ○ skrzydło pełne wypełnione wełną mineralną, ościeżnica obejmująca (z zewnątrz zakryta panelami HPL) ○ drzwi bezprzylgowe ○ kolor drzwi RAL 7024 ○ drzwi wyposażone w samozamykacz

Oznaczenie:	DZ6
Wymiary otworu w ścianie:	120x305
Wymiary przejścia:	110x220
Opis:	<ul style="list-style-type: none"> ○ drzwi aluminiowo-szklane z naświetlem w systemie fasadowym ○ skrzydło pełne wypełnione wełną mineralną ○ ościeżnica na podkonstrukcji stalowej (drzwi zlicowane z elewacją) ○ drzwi bezprzylgowe ○ kolor drzwi RAL 7024 ○ drzwi wyposażone w samozamykacz

Oznaczenie:	DZ7
Wymiary otworu w ścianie:	262x305
Wymiary przejścia:	100+70x220
Opis:	<ul style="list-style-type: none"> ○ drzwi aluminiowo-szklane zewnętrzne z naświetlem w systemie fasadowym ○ skrzydło pełne wypełnione wełną mineralną, z panelem stałym zabezpieczającym elewację przed kolizją z okuciami drzwiowymi ○ ościeżnica na podkonstrukcji stalowej (drzwi zlicowane z elewacją) ○ kolor drzwi RAL 7024 ○ drzwi wyposażone w samozamykacz

2.2.4. Drzwi wewnętrzne stalowe

Oznaczenie:	DS1	
Wymiary otworu w ścianie:	100x225	Lewe i Prawe
Wymiary przejścia:	90x220	
Opis:	<ul style="list-style-type: none"> ○ drzwi wewnętrzne, z blachy obustronnie ocynkowanej wypełnione wełną mineralną ○ drzwi bezprzylgowe ○ ościeżnica metalowa obejmująca ○ drzwi w kolorze RAL 7024 	

Oznaczenie:	DS1'	Lewe i Prawe
Wymiary otworu w ścianie:	100x225	
Wymiary przejścia:	90x220	
Opis:	<ul style="list-style-type: none"> ○ drzwi wewnętrzne, z blachy obustronnie ocynkowanej wypełnione wełną mineralną ○ drzwi bezprzylgowe ○ ościeżnica metalowa obejmująca ○ drzwi otwierane na ścianę (180°) w kolorze RAL 7024 	

Oznaczenie:	DS2	
Wymiary otworu w ścianie:	300x220	
Wymiary przejścia:	290x215	
Opis:	<ul style="list-style-type: none"> ○ drzwi wewnętrzne, z blachy obustronnie ocynkowanej wypełnione wełną mineralną ○ drzwi bezprzylgowe ○ ościeżnica metalowa obejmująca ○ drzwi otwierane w kolorze RAL 7024 	

Oznaczenie:	DS3	
Wymiary otworu w ścianie:	300x310	
Wymiary przejścia:	290x305	
Opis:	<ul style="list-style-type: none"> ○ drzwi wewnętrzne, z blachy obustronnie ocynkowanej wypełnione wełną mineralną ○ drzwi bezprzylgowe ○ ościeżnica metalowa obejmująca ○ drzwi otwierane w kolorze RAL 7024 	

Oznaczenie:	DS4'	
Wymiary otworu w ścianie:	200x310	
Wymiary przejścia:	190x305	
Opis:	<ul style="list-style-type: none"> ○ drzwi wewnętrzne, z blachy obustronnie ocynkowanej wypełnione wełną mineralną ○ drzwi bezprzylgowe ○ ościeżnica metalowa obejmująca ○ drzwi otwierane w kolorze RAL 7024 	

3. SPRZĘT

Do wykonania montażu stolarki i ślusarki może być użyty dowolny sprzęt. Wykonawca jest zobowiązany do używania jedynie takiego sprzętu, który nie spowoduje niekorzystnego wpływu na jakość wykonywanych robót i będzie gwarantować przeprowadzenie robót, zgodnie z zasadami określonymi w dokumentacji projektowej i ST.

4. TRANSPORT

4.1. Wymagania ogólne

Ogólne wymagania dotyczące transportu podane są w części „Wymagania ogólne” pkt 4 niniejszej specyfikacji technicznej.

4.2. Transport materiałów

Drzwi i okna powinny być dostarczane w oryginalnych opakowaniach producenta. Wyroby powinny być opakowane pojedynczo lub na paletach w kompletnym zestawie elementów składowych, z dołączoną instrukcją montażu i wbudowania. Opakowania powinny zabezpieczać wyrób przed uszkodzeniami mechanicznymi i odkształceniami. Wyroby powinny być przechowywane i transportowane zgodnie z PN-B-05000:1996.

Do dostarczanych odbiorcy drzwi i okien powinna być dołączona informacja zawierająca co najmniej dane z oznakowania oraz: numer i data wystawienia krajowej deklaracji zgodności, nazwa jednostki certyfikującej, która brała udział w ocenie zgodności – dotyczy drzwi przeciwpożarowych i/lub dymoszczelnych, znak budowlany.

Sposób oznakowania wyrobu znakiem budowlanym powinien być zgodny z rozporządzeniem Ministra Infrastruktury z dnia 11 sierpnia 2004 r. w sprawie sposobów deklarowania zgodności wyrobów budowlanych oraz sposobu znakowania ich znakiem budowlanym (Dz. U Nr 198/2004, poz. 2041, z późniejszymi zmianami). Transport materiałów musi odbywać się przy w sposób zabezpieczający je przed przesuwaniem podczas jazdy, uszkodzeniem i zniszczeniem. Pakowanie, przechowywanie i transport powinien być realizowany wg instrukcji Producenta dostosowanej do polskich przepisów przewozowych. Każda partia wyrobów powinna zawierać wszystkie elementy przewidziane projektem lub odpowiednią normą. Elementy do transportu należy zabezpieczyć przed uszkodzeniem. Elementy mogą być przewożone dowolnym środkiem transportu. Za uszkodzenia powstałe podczas transportu odpowiada Wykonawca robót objętych niniejszą ST.

5. WYKONANIE ROBÓT

5.1. Wymagania ogólne

Ogólne zasady wykonania robót podano w części „Wymagania Ogólne” pkt. 5 niniejszej specyfikacji technicznej.

5.2. Roboty przygotowawcze

Roboty przygotowawcze oraz kompletowanie materiału i sprzętu powinno odbywać się zgodnie ze specyfikacją podaną w projekcie technicznym. Przed przystąpieniem do montażu stolarki należy sprawdzić dokładność wykonania otworów pod ościeżnicę, które powinny być wykonane zgodnie z wymaganiami wykonania robót murowych. W przypadku stwierdzenia wad w wykonaniu lub zabrudzeń powierzchni ościeży należy je naprawić i oczyścić. Prace powinny być tak przygotowane, aby zapewnione było harmonijne i bezpieczne wykonywanie montażu i osadzanie elementów ślusarskich. Przed montażem drzwi należy sprawdzić poziom posadzki w strefie obrotu skrzydła drzwi. W przypadku braku docelowej formy wykończenia posadzki należy zachować odpowiednią szczelinę montażową (grubość elementów wykończeniowych + 5 mm).

5.3. Przygotowanie podłoża

Dokładność wykonania i stan powierzchni konstrukcji wsporczej powinien zostać sprawdzony przed przystąpieniem do robót:

- powierzchnia podłoży powinna być wykonana zgodnie z dokumentacją projektową,
- powierzchnia powinna być oczyszczona z kurzu i zanieczyszczeń.

5.4. Montaż stolarki okiennej i drzwiowej

Montaż należy wykonać przez specjalistyczną firmę zgodnie z instrukcją producenta.

W sprawdzone i przygotowane ościeże o oczyszczonych z pyłu powierzchniach należy wstawić stolarkę na podkładkach lub listwach. Po ustawieniu okna lub drzwi należy sprawdzić sprawność działania skrzydeł przy otwieraniu i zamykaniu. Elementy kotwiące osadzone w ościeżach:

- na wysokości elementu po obydwu stronach okna stosować co najmniej po dwa elementy mocujące w odległości nie większej niż 200 mm od naroża,
- maksymalna odległość pomiędzy punktami mocowania wynosi 700 mm,
- dodatkowe elementy mocujące stosowane są przy punktach zamykających, aby zapobiec powstawaniu odkształceń podczas zamykania,
- na szerokości elementu – jeden element kotwiący na 1 mb.

Ustawienie drzwi należy sprawdzić w pionie i w poziomie. Dopuszczalne odchylenie od pionu powinno być mniejsze od 1 mm na 1 m wysokości okna, nie więcej niż 3 mm. Różnice wymiarów po przekątnych nie powinny być większe od:

- 2 mm przy długości przekątnej do 1 m,
- 3 mm przy długości przekątnej do 2 m,
- 4 mm przy długości przekątnej powyżej 2 m.

5.5. Montaż ślusarki

Przy przemieszczaniu elementów metalowych przeznaczonych do osadzenia we fragmenty budynku nie wolno wyrządzać szkód w pracach już wykonanych. Prace pomocnicze związane z wbudowaniem, osadzaniem i montażem wyrobów metalowych należy przygotować w taki sposób, aby było zapewnione bezpieczeństwo i higiena pracy osób, zgodnie z obowiązującymi przepisami w tym zakresie.

Wyroby metalowe powinny być osadzone zgodnie z dokumentacją techniczną lub instrukcją zaakceptowaną przez Inspektora Nadzoru Inwestorskiego. Montaż wyrobów powinien sprowadzać się do scalania połączeniami śrubowymi elementów wyrobu i mocowania wyrobu do podłoża. Wiercenie lub przebijanie otworów w

elementach w trakcie montażu jest nie dopuszczalne ze względu na zastosowane powłoki antykorozyjne wyrobów.

Montaż powinien być poprzedzony wytrasowaniem miejsc otworów montażowych w podłożu. Wklejenie kołków mocujących powinno być wykonane z wyprzedzeniem wystarczającym do uzyskania dopuszczalnej wytrzymałości połączenia do przeprowadzenia montażu wyrobu do podłoża. Nie dopuszcza się do montażu wkrętami, śrubami z uszkodzonymi łbami.

Długości śrub powinny być ustalane w zależności od całkowitej grubości łączonych części, uwzględniając naddatek na podkładkę, nakrętki, przeciwnakrętki lub zawlecзки. Śruby nie powinny wystawać ponad nakrętkę więcej niż o 2 zwoje gwintu, a wkręcone w gwintowany otwór przelotowy nie powinny wystawać ponad płaszczyznę łączonych części lub elementów. Do łączenia elementów metalowych z konstrukcją budynku stosować należy złącza rozporowych, kołków kotwiących. Osadzanie kołków rozporowych powinno być dokonywane z zachowaniem odpowiednich zasad:

- otwór powinien odpowiadać średnicy kotwy,
- z otworu należy usunąć pył i drobiny urobku,
- wcisnąć kołek w wywiercony otwór lekkim uderzeniem młotka,
- przestrzegać najmniejszej dopuszczalnej głębokości osadzenia,
- kołek rozprężyć dokręcając śrubę dopuszczalnym momentem.

W przypadku kotew wklejanych:

- otwór powinien być nieco większy od średnicy kotwy,
- kotwę posmarować klejem,
- wcisnąć w oczyszczony z pyłu otwór,
- po osiągnięciu pełnej nośności (wg karty technicznej wybranego systemu) można przystąpić do montażu wyrobów metalowych.

Złącza rozporowe przeznaczone do przenoszenia dużych obciążeń wrywających powinny być metalowe wkręcane (stalowe tuleje kotwiące, min M10 L=100 mm) lub wklejane. Wszystkie wyroby metalowe montować zgodnie z rysunkami szczegółowymi.

5.6. Montaż parapetów

Przygotować otwory w murze w sposób zapewniający swobodne osadzenie parapetu, zakładając wpust w mur ok. 3 - 8 cm na jedną stronę. Sprawdzić, czy montowany parapet mieści się w otworach. Jeżeli wymiar parapetu powoduje konieczność stosowania większych wpustów, można wykonać wycięcia w parapecie w kształcie litery "L" w celu uniknięcia większych szczelin. Na krawędziach parapetu przylegających do okna nanieść cienką warstwę silikonu w celu uszczelnienia. Należy stosować silikon w kolorze dopasowanym do parapetu i okna lub bezbarwny.

Zabezpieczyć parapet przed uszkodzeniami montażowymi. Podsunąć parapet do okna tak, aby jego krawędzie osadzić w przygotowany w oknie do tego celu felc lub pod ościeżnicę na głębokość ok. 1cm, jednocześnie stosując niewielki spadek (około 1%) w kierunku wnętrza pomieszczenia.

Usztywnić parapet poprzez wyklinowanie od dołu i od góry. W zależności od długości parapetu stosować przynajmniej dwa kliny od dołu i jedną wyporę od góry przy długości do 130cm., a w miarę wzrostu długości parapetu stosować większą ilość klinów i wypór. Wypełnić szczelinę pianką poliuretanową lub zaprawą cementową. Po utwardzeniu pianki usunąć wszelkie nadlewy i obrobić szczelinę zaprawą cementowo-wapienną i gładzią tynkową.

6. KONTROLA JAKOŚCI ROBÓT

6.1. Wymagania ogólne

Ogólne ustalenia dotyczące podstaw płatności podano w pkt 6 „Wymagania ogólne” ogólnej specyfikacji technicznej.

6.2. Kontrola jakości wyrobów

Zasady prowadzenia kontroli powinny być zgodne z postanowieniami PN-88/B-10085 i PN-67/B10086. W celu oceny jakości stolarki budowlanej należy sprawdzić: zgodność wymiarów, jakość materiałów użytych do wykonania stolarki, prawidłowość wykonania z uwzględnieniem szczegółów konstrukcyjnych, sprawność działania skrzydeł oraz funkcjonowania okuć.

W celu oceny jakości ślusarki należy sprawdzić: zgodność wymiarów, stan i wygląd elementów pod względem równości, pionowości i spoziomowania, prawidłowość wykonania z uwzględnieniem szczegółów konstrukcyjnych, sprawność działania skrzydeł oraz funkcjonowania okuć, wymagania estetyczne, stan i wygląd wykończenia wbudowanych elementów na zgodność z dokumentacją techniczną. Z dokonanego odbioru należy sporządzić protokół.

7. OBMIAR ROBÓT

Ogólne zasady obmiaru robót podano w części „Wymagania ogólne” pkt 7 specyfikacji technicznej.

Jednostkami obmiarowymi dla stolarki i ślusarki są:

- [m] – montowanych parapetów,
- [m²] – montowanych drzwi, okien.

Wielkości obmiarowe określa się na podstawie dokumentacji projektowej z uwzględnieniem zmian zaakceptowanych przez Inspektora nadzoru i sprawdzonych w naturze.

8. ODBIÓR ROBÓT

8.1. Wymagania ogólne

Ogólne wymagania dotyczące odbioru robót związanych z montażem stolarki i ślusarki podano w ogólnej specyfikacji technicznej w części „Wymagania ogólne” w pkt 8.

Sprawdzeniu bezwzględnie podlegają:

- jakość dostarczonej stolarki i ślusarki,
- poprawność wykonania montażu.

W wyniku odbioru należy:

- sporządzić częściowy protokół odbioru robót,
- dokonać wpisu do dziennika budowy.

Jeżeli wszystkie czynności odbioru robót dały wyniki pozytywne, wykonane roboty należy uznać za zgodne z wymaganiami ST i dokumentacją projektową.

8.2. Odbiór elementów przed wbudowaniem

Przy odbiorze powinny być sprawdzone następujące cechy: zgodność wykonania elementów i ich składowych z dokumentacją techniczną, wymiary gotowego elementu i jego kształt, prawidłowość wykonania połączeń (przekroje, długość i rozmieszczenie śrub), średnice otworów, dotrzymanie dopuszczalnych odchyłek w wymiarach, kątach i płaszczyznach, rodzaj zastosowanych materiałów, zabezpieczenie wyrobów przed korozją.

8.3. Odbiór elementów po wbudowaniu i wykończeniu

Przy odbiorze powinny być sprawdzone następujące cechy: prawidłowość osadzenia elementu w konstrukcji budowlanej, zgodność wbudowanego elementu z projektem, jakość wykonania, odchyłki wymiarów, prawidłowość działania, prostokątność skrzydeł, płaskość skrzydeł, izolacyjności akustycznej – w przypadku drzwi o deklarowanej izolacyjności akustycznej, odporności ogniowej i dymoszczelności (w przypadku drzwi z deklarowaną odpornością ogniową łącznie z dymoszczelnością producent może wykonać tylko jedno z tych badań).

W wyniku odbioru należy: sporządzić częściowy protokół odbioru robót, dokonać wpisu do dziennika budowy.

Jeżeli wszystkie czynności odbioru robót dały wyniki pozytywne, wykonane roboty należy uznać za zgodne z wymaganiami ST i Dokumentacji Projektowej. Jeżeli chociaż jeden wynik badania będzie negatywny, zakres prac określonych niniejszą szczegółową specyfikacją techniczną nie może zostać odebrany. W takim przypadku należy przyjąć jedno z rozwiązań:

- poprawić i przedstawić do ponownego odbioru,
- jeżeli odchylenia od wymagań nie zagrażają bezpieczeństwu użytkowania i trwałości okładziny oraz jeżeli inwestor wyrazi zgodę, obniżyć ostatecznie wartość wykonanych robót,
- w przypadku gdy nie są możliwe powyższe rozwiązania, usunąć efekt błędnie wykonanych prac i ponownie je wykonać.

9. PODSTAWA PŁATNOŚCI

Ogólne ustalenia dotyczące podstawy płatności podano w części „Wymagania ogólne” pkt 9 specyfikacji technicznej.

Płatność za wykonane roboty odbywać się będzie na podstawie zapisów zawartych w umowie z Inwestorem.

10. PRZEPISY ZWIĄZANE

PN-80/M-02138	Tolerancje kształtu i położenia. Wartości.
PN-87/B-06200	Konstrukcje stalowe budowlane. Warunki wykonania i odbioru.
PN-88/B-10085/A2	Stolarka budowlana. Okna i drzwi. Wymagania i badania. (Zmiana A2).
PN-72/B-10180	Roboty szklarskie. Warunki i badania techniczne przy odbiorze.
PN-75/B94000	Okucia budowlane. Podział.

PN-B-02151-3:1999	Akustyka budowlana. Ochrona przed hałasem w budynkach. Izolacyjność akustyczna przegród w budynkach oraz izolacyjność akustyczna elementów budowlanych. Wymagania.
PN-B-91000:1996	Stolarka budowlana. Terminologia.
PN-ISO 6707-1:1989	Budownictwo. Terminologia.

Umowa z Inwestorem.
Dokumentacja projektowa.

Nie wymienienie tytułu jakiegokolwiek dziedziny, grupy, podgrupy czy normy nie zwalnia Wykonawcy od obowiązku stosowania wymogów określonych prawem polskim. Wykonawca będzie przestrzegał praw autorskich i patentowych. Jest zobowiązany do odpowiedzialności za spełnienie wszystkich wymagań prawnych w odniesieniu do używanych opatentowanych urządzeń lub metod.

SPECYFIKACJA TECHNICZNA WYKONANIA I ODBIORU ROBÓT

B - 02.02.02

FASADY SZKLANE

SPIS TREŚCI

- 1. WSTĘP**
 - 2. MATERIAŁY**
 - 3. SPRZĘT**
 - 4. TRANSPORT**
 - 5. WYKONANIE ROBÓT**
 - 6. KONTROLA JAKOŚCI ROBÓT**
 - 7. OBMIAR ROBÓT**
 - 8. ODBIÓR ROBÓT**
 - 9. PODSTAWA PŁATNOŚCI**
 - 10. PRZEPISY ZWIĄZANE**
-

1. WSTĘP

1.1. Przedmiot ST

Przedmiotem niniejszej specyfikacji technicznej są wymagania dotyczące wykonania i odbioru robót związanych z wykonaniem fasad szklanych, które zostaną wykonane na podstawie dokumentacji projektowej dla zadania pn. „Projekt hali sportowo-widowiskowej wraz z zagospodarowaniem terenu”.

Klasyfikacja wg Wspólnego Słownika Zamówień (CPV)

<i>Grupa</i>	<i>Klasa</i>	<i>Kategoria</i>	<i>Opis</i>
93000000-8			Różne usługi.
	93900000-7		Różne usługi niesklasyfikowane.
		93950000-2	Usługi ślusarskie.
45400000-1			Roboty wykończeniowe w zakresie obiektów budowlanych.

1.2. Zakres stosowania

Szczegółowa specyfikacja techniczna jest stosowana jako dokument przetargowy przy zleceniu i realizacji robót wymienionych w pkt. 1.1.

1.3. Określenia podstawowe

Określenia i nazewnictwo użyte w niniejszej specyfikacji technicznej ST są zgodne z obowiązującymi podanymi w normach PN i przepisach Prawa budowlanego.

Element konstrukcyjny – część konstrukcji służąca do przeniesienia sił.

Stężenie – system elementów konstrukcyjnych, zwykle przekątnych, ściskanych i rozciąganych usztywniających konstrukcję.

Złącze – konstrukcja utworzona przez przyległe części dwóch lub więcej wyrobów, elementów budowlanych zestawionych razem albo połączonych z zastosowaniem lub bez łączników.

Nakładka stykowa – element o małym przekroju, stosowany zwykle do zakrycia złącza.

Szkoło bezpieczne - rodzaj szkła specjalnego, szkło płaskie, które w wyniku specjalnej obróbki (hartowanie) po rozbiciu rozpada się na małe kawałki o zaokrąglonych, nie kaleczących krawędziach; do szkieł bezpiecznych należą też: szkło klejone — szyby złożone z kilku tafli szkła sklejonych specjalną folią lub żywicą, dzięki czemu po rozbiciu odłamki pozostają przyłączone do wytrzymałej warstwy spajającej, oraz szkło zbrojone — szkło walcowane z wtopioną weń siatką metal., zapobiegają rozpryskiwaniu się szkła przy pęknięciu; szkło bezpieczne jest stosowane gł. w budownictwie i motoryzacji.

Szkoło hartowane - szkło nagrzane do temp. ok. 670-690°C a następnie gwałtownie schłodzone w celu wywołania trwałego gradientu naprężeń, dającego wzrost wytrzymałości mechanicznej i odporności termicznej szkła.

Cechy szkła hartowanego:

- wytrzymałość na zginanie ok. 5 razy wyższa od szkła zwykłego - o wiele trudniej rozbić je ciałem miękkim,
- wytrzymałość na zmiany temperatury w zakresie do 200°C,
- przy rozbiciu pęka na małe tępokrawędziste kawałki, minimalizując ryzyko zranienia.

Kształtownik – wyrób hutniczy o stałym, lecz złożonym przekroju poprzecznym, małym w stosunku do jego długości.

1.4. Zakres robót objętych ST

Ustalenia zawarte w niniejszej ST dotyczą zasad prowadzenia robót związanych z wykonaniem szklanych fasad.

1.5. Ogólne wymagania dotyczące robót

Wykonawca jest odpowiedzialny za realizację robót zgodnie z dokumentacją projektową, specyfikacją techniczną, poleceniami nadzoru autorskiego i inwestorskiego oraz zgodnie z artykułami ustawy Prawo Budowlane a także normami i dokumentami określonymi w niniejszej ST.

W zakres prac Wykonawcy wchodzi przygotowanie niezbędnej dokumentacji warsztatowo-montażowej i po jej zatwierdzeniu przez Architekta i przedstawicieli Zleceniodawcy pełnej dokumentacji warsztatowej, a następnie dostawa materiałów i urządzeń, potrzebnych do wykonania kompletnej ślusarki i stolarki aluminiowo - szklanej wraz z ich odpowiednim magazynowaniem, oraz zainstalowanie (montaż) wszelkich materiałów i urządzeń, wraz z wszelkimi pracami dodatkowymi i towarzyszącymi niezbędnymi do właściwego wykonania instalacji, w przypadku elementów elektrycznych i mechanicznych - ich uruchomienia, doprowadzenia do założonych parametrów pracy oraz umożliwienia ich właściwego funkcjonowania.

Dla ustalenia wymiarów elewacji załączone są do niniejszej Specyfikacji Technicznej kompletne rysunki architektoniczne, schematy konstrukcyjne, widoki elewacji.

Świadczenia Wykonawcy obejmują dostawę włącznie z montażem opisanych elementów elewacji jak również wszystkich części związanych z połączeniem i uszczelnieniem z budynkiem.

Przy realizacji robót obowiązują wszystkie wymogi określone w pozwoleniu na budowę.

Do zakresu robót Wykonawcy niezależnie od opisanych dalej wymogów należy:

- a) Odpowiednie zabezpieczenie miejsca robót.
- b) Demontaż, czasowe przechowywanie w odpowiednio zabezpieczonym magazynie oraz ponowny montaż elementów, które mogłyby ulec uszkodzeniu w czasie prowadzenia innych prac.
- c) Kontrolę istniejących linii rzędnych wysokościowych oraz kontrolę wymiarów podawanych na rysunkach z wymiarami występującymi w naturze. Wyznaczenie osi i rzędnych na wszystkich poziomach po stronie Zamawiającego.
- d) Przeprowadzenie wymaganych prób i wraz z udokumentowaniem ich wyników.
- e) Przeprowadzenie niezbędnych prób, analiz i ekspertyz wymaganych przez odpowiednie władze lub instytucje.
- f) Współpracę i pomoc przy wszelkich próbach wymaganych przy realizacji
- g) Przedstawienie, na żądanie Inwestora lub jego służb, do zatwierdzenia próbek stosowanych materiałów.
- h) Udział w konsultacjach i inspekcjach na miejscu budowy oraz naradach koordynacyjnych.
- i) Wykonanie uszczelnień wszelkich wskazanych i opisanych w Dokumentacji Technicznej (rysunkowej) przejść instalacji przez elementy elewacji budynku zgodnie ze stanem techniki.
- j) Gwarancję prawidłowego funkcjonowania poszczególnych wbudowanych elementów jak i kompletów w całym okresie gwarancyjnym, przeniesienie gwarancji długoterminowej producentów urządzeń.
- k) Dokumentowanie na bieżąco, wszelkich odstępstw od projektu i uzupełniających informacji dotyczących zmian.

oraz opracowanie przed odbiorem końcowym i przekazanie kompletnej Dokumentacji powykonawczej oraz Instrukcji Obsługi i Eksploatacji obejmujące w szczególności:

- a) Opis uwzględniający wszelkie zmiany wprowadzone w stosunku do zatwierdzonego projektu wykonawczego- montażowego.
- b) Rysunki powykonawcze (komplet rzutów i schematów) sporządzone na podstawie egzemplarza projektu wykonawczego-montażowego z naniesionymi zmianami i uwagami przedstawiające rzeczywiste rozmieszczenie elementów.
- c) Specyfikacje zainstalowanych w rzeczywistości materiałów i urządzeń,
- d) Pełną listę (zawierającą dane adresowe) dostawców (producentów) urządzeń zainstalowanych w obiekcie oraz dostawców części zamiennych,
- e) Atesty, certyfikaty zgodności, aprobaty, dopuszczenia, etc. wszystkich zastosowanych elementów, w stosunku do których jest wymóg dostarczenia takich dokumentów,
- f) Plan przeglądów i konserwacji wszystkich elementów, zarówno wykonywanych przez obsługę techniczną budynku jak przez wyspecjalizowane serwisy (wraz z danymi adresowymi odnośnych serwisów),
- g) Plan rozmieszczenia poszczególnych pakietów szkła na elewacjach z ich specyfikacją, numerem zamówienia i adresem dostawcy.

Dokumentacja powykonawcza, Instrukcja obsługi i eksploatacji oraz wszystkie pozostałe przekazywane dokumenty powinny zostać przekazane w języku polskim, w formie spójnych opracowań o czytelnej strukturze opatrzonej spisami treści i opisami umożliwiającymi jednoznaczne określenie zawartości poszczególnych elementów tych opracowań oraz ich łatwe odnalezienie i jednoznaczną identyfikację.

1.6. Zakres prac Wykonawcy

Wykonawca prowadzić będzie prefabrykację elementów ślusarki we własnym warsztacie, na maszynach i urządzeniach zapewniających wysoką jakość obróbek, cięć i otworów z wykorzystaniem systemowych narzędzi i materiałów.

Po podpisaniu kontraktu Wykonawca poddaje się weryfikacji przez wyznaczonych przedstawicieli Inwestora.

Wykonawca, w celu zachowania wysokiej jakości prac, przedstawi każdego zatrudnionego podwykonawcę do kontroli technicznej i akceptacji przez przedstawicieli Inwestora. Elementy od podwykonawców nie zatwierdzonych nie mogą być instalowane.

Wykonawca umożliwi ocenę jakościową elementów w trakcie fabrykacji a ewentualne zalecenia wynikające z takiej oceny zostaną bezzwłocznie wdrożone.

2. MATERIAŁY

2.1. Wymagania ogólne

Ogólne wymagania dotyczące materiałów, ich pozyskiwania i składowania omówiono w punkcie 2 ogólnej specyfikacji technicznej.

Wszystkie użyte materiały powinny mieć aktualne świadectwa dopuszczenia do stosowania w budownictwie na terytorium Rzeczypospolitej Polskiej tzn. posiadać aktualne aprobaty techniczne, certyfikat na znak bezpieczeństwa, deklaracje zgodności lub certyfikaty zgodności z aprobatą techniczną lub inne stosowne dokumenty objęte prawem.

Elementy ślusarskie dostarczone na budowę jako wyrób wykonane wg wymiarów pobranych z natury wykończone, wyposażone w uchwyty montażowe.

Należy stosować materiały zgodne z Dokumentacją projektową.

2.1.1. Statyka konstrukcji

Konstrukcje elewacji wraz ze wszystkimi elementami łączącymi muszą w sposób pewny przejmować wszystkie działające na nie siły i przenosić je na wsporcze elementy budowli bez niedozwolonych odkształceń poszczególnych elementów lub ich uszkodzenia na skutek odkształceń konstrukcji.

Wszystkie elementy konstrukcyjne należy sprawdzić statycznie.

Zbieranie obciążeń powinno być wykonane zgodnie z obowiązującymi normami z uwzględnieniem wszystkich możliwych obciążeń łącznie z obciążeniem pionowych i poziomych łącznie z obciążeniem od naporu ludzi na konstrukcję i szkło.

2.1.2. Materiały dodatkowe

Wszystkie składniki okien, drzwi i fasad słupowo-ryglowych w tym aluminiowe profile nośne, ramy i skrzydła okienne aluminiowe, elementy szklane, uszczelki, mocowania, izolacja termiczna, powlekanie i wszystkie elementy przylegające do sąsiadujących wykończeni winny być dobrane jako kompletny system. Wykonawca będzie odpowiedzialny za zapewnienie, by wszystkie materiały i składniki pasowały do siebie i spełniały wymagania wykonawcze i projektowe.

Okna, drzwi i fasady aluminiowe należy zaprojektować i wykonać tak, aby spełnione były następujące warunki:

- Wymagana izolacyjność termiczna
- Wymagana izolacyjność akustyczna
- Ciągłe zabezpieczenie przed mostkami termicznymi
- Zachowane podziały i wymiary projektowe jak pokazano na rysunkach architektonicznych
- Całkowite odprowadzenie wody z profili na zewnątrz, poprzez zastosowanie kompletnego systemu usuwania wody
- Ciągła izolacja przeciwwodna
- Wyeliminowanie roszczenia od wewnętrznej strony ściany na jakimkolwiek elemencie
- Możliwość łatwej instalacji i wymiany elementów z zewnątrz lub od wewnątrz bez konieczności demontażu systemu lub elementów na stykach.

2.2. Wymagania szczegółowe

2.2.1. Fasady

W ramach niniejszej inwestycji przyjęto systemowe rozwiązania fasad aluminiowo-szklanych słupowo-ryglowych:

➤ Fasada aluminiowo - szklana system o szerokości słupów i rygli 50 mm

- Szklano-aluminiowa, samonośna konstrukcja fasady o wysokich parametrach izolacyjności termicznej SI.
- Wymagane parametry systemu:
 - ⊖ Izolacyjność cieplna od $U_f = 0,76 \text{ W}/(\text{m}^2\text{K})$
 - Izolacyjność termiczna kompletnej konstrukcji w jej częściach przziernych $U \leq 0,9 \text{ W}/(\text{m}^2\text{K})$ dla szklenia dwukomorowego. Struktura nośna konstrukcji fasadowej składa się z prostokątnych profili zamkniętych o szerokości wewnętrznej i zewnętrznej 50 mm. Profile nośne znajdują się od strony wewnętrznej.

Cechy konstrukcyjne:

- Struktura nośna konstrukcji fasadowej składa się z prostokątnych profili zamkniętych o szerokości wewnętrznej i zewnętrznej 50 mm. Profile nośne znajdują się od strony wewnętrznej. Wszystkie krawędzie profili są zaokrąglone. Profile rygli, zależnie od wyboru z wewnętrznym przesunięciem głębokości montażowej 0.5 mm w stosunku do profili słupów. System z nakładkowym montażem rygli na słupach. Odprowadzanie wody odbywa się na trzech płaszczyznach; płaszczyzna 1 = rygiel; płaszczyzna 2 = rygiel; płaszczyzna 3 = słup.

- Dla fragmentu fasad do których zamocowane są podwieszane stalowe elementy elewacyjne
- projektuje się stosowanie fasady o szerokości słupów 50 mm. Elementy zewnętrzne mocowane są do słupów za pomocą systemowych łączników.
- Konstrukcję należy wyposażyć w izolatory SI (izolator z profilem piankowym) odpowiednio do grubości wypełnienia. Wszystkie szyby – również elementów wpinanych – muszą znajdować się w tej samej płaszczyźnie.
- Szyby mocowane za pomocą listew dociskowych o szerokości 50 mm(połączenie zaciskowe).
- Listwy dociskowe muszą być zamontowane w pełnych odcinkach, w taki sposób, aby listwy maskujące były wpinane w nie na całej swojej długości. Listwy maskujące muszą zostać dodatkowo zabezpieczone mechanicznie przed odpadaniem z zastosowaniem rozwiązań systemowych, z uwzględnieniem ich pracy pod wpływem rozszerzalności termicznej. Do uszczelnienia szyb i/lub wypełnień stosować systemowe uszczelki EPDM. Uszczelki przyszybowe na słupach i ryglach od wewnątrz mogą posiadać różne wysokości konstrukcyjne (przesunięcie 6 mm). Wymiary uszczelki należy ustalić odpowiednio do grubości szkła/wypełnienia zgodnie z tablicami przeszklenia producenta systemu. Dodatkowo należy stosować naroża uszczelniające. Narożniki uszczelki wewnętrznych wulkanizowane lub klejone z wykorzystaniem narożników (inny sposób klejenia uszczelki musi być zaakceptowany przez Zamawiającego).
- Uszczelki EPDM zapewniają długotrwałe właściwości użytkowe i zachowanie parametrów szczelności. Należy użyć uszczelki o wytrzymałości na rozciąganie 7,5 Mpa , klasa twardości B wg. DIN 7863.
- Wentylacja podstawy przylgi i wyrównywanie ciśnienia odbywa się w czterech narożach każdego pola szyby w przyldzie słupa. Należy stosować odpowiednie, należące do systemu elementy wentylacji przylgi, dopasowane do grubości szkła. Pola o rozpiętości między profilami > 1500 mm w środku rygla należy wyposażyć w dodatkowe otwory.
- Połączenie fasady z budynkiem powinno być wykonywane w jednej płaszczyźnie uszczelniającej z zastosowaniem rozwiązań należących do systemu. Profile obwiedniowe do mocowania folii EPDM wstawić osobno do słupów i rygli tak, aby wyrównać różnicę
- wysokości 6 mm. Folie, które mają zostać użyte podczas montażu, dostosowane do wpinania , należy wcisnąć w rowek profilu, co zapewni szczelne połączenie fasady bez dodatkowego mocowania mechanicznego. Folie umieścić obwiedniowo w jednej płaszczyźnie za systemem odprowadzania wody z konstrukcji fasadowej.

➤ **Fasada aluminiowo – szklana system o szerokości słupów i rygli 35 mm**

- Szklano-aluminiowa, samonośna konstrukcja fasady o wysokich parametrach izolacyjności termicznej SI.
- Struktura nośna konstrukcji fasadowej składa się z prostokątnych profili zamkniętych o szerokości wewnętrznej i zewnętrznej 35 mm.
- Profile nośne znajdują się od strony wewnętrznej.
- Szczelność na wodę opadową – klasa RE1200 wg. normy PN-EN 12154
- Infiltracja powietrza – klasa AE wg. normy PN-EN 12152
- Odporność na uderzenie – klasa I5/E5 wg. normy EN 14019
- Odporność na obciążenie wiatrem – 2000 Pa /3000 Pa – wartość szczytowa/
- wg. normy EN 13116
- Izolacyjność termiczna kompletnej konstrukcji w jej częściach przdziernych $U \leq 0,9$ W/(m²K) dla szklenia dwukomorowego

Cechy konstrukcyjne:

- Struktura nośna konstrukcji fasadowej składa się z prostokątnych profili zamkniętych o szerokości wewnętrznej i zewnętrznej 35 mm. Profile nośne znajdują się od strony wewnętrznej. Wszystkie krawędzie profili są zaokrąglone. Profile rygli, zależnie od wyboru z wewnętrznym przesunięciem głębokości montażowej 0.5 mm w stosunku do profili słupów. System z nakładkowym montażem rygli na słupach. Odprowadzanie wody odbywa się na trzech płaszczyznach; płaszczyzna 1 = rygiel; płaszczyzna 2 = rygiel; płaszczyzna 3 = słup.
- Szyby mocowane za pomocą listew dociskowych o szerokości 35 mm(połączenie zaciskowe). Połączenia ze słupem / rygłem specjalnym profilem z tworzywa PVC ocieplonym pianką polieteranową, łączniki ze stali nierdzewnej A2 – 70.
- Listwy dociskowe muszą być zamontowane w pełnych odcinkach, w taki sposób, aby listwy maskujące były wpinane w nie na całej swojej długości. Listwy maskujące muszą zostać dodatkowo zabezpieczone mechanicznie przed odpadaniem z zastosowaniem rozwiązań systemowych, z uwzględnieniem ich pracy pod wpływem rozszerzalności termicznej. Do uszczelnienia szyb i/lub wypełnień stosować systemowe uszczelki EPDM. Uszczelki przyszybowe na słupach i ryglach od wewnątrz mogą posiadać różne wysokości konstrukcyjne (przesunięcie 6 mm). Wymiary uszczelki należy ustalić odpowiednio do grubości szkła/wypełnienia zgodnie z tablicami przeszklenia producenta systemu. Dodatkowo należy stosować naroża uszczelniające. Narożniki uszczelki wewnętrznych wulkanizowane lub klejone z wykorzystaniem narożników (inny sposób klejenia uszczelki musi być zaakceptowany przez Zamawiającego).

- Uszczelki EPDM zapewniają długotrwałe właściwości użytkowe i zachowanie parametrów szczelności. Należy użyć uszczelki o wytrzymałości na rozciąganie 7,5 Mpa, klasa twardości B wg. DIN 7863.
- Wentylacja podstawy przyłgi i wyrównywanie ciśnienia odbywa się w czterech narożach każdego pola szyby w przyłdze słupa. Należy stosować odpowiednie, należące do systemu elementy wentylacji przyłgi, dopasowane do grubości szkła. Pola o rozpiętości między profilami > 1500 mm w środku rygla należy wyposażyć w dodatkowe otwory.
- Połączenie fasady z budynkiem powinno być wykonywane w jednej płaszczyźnie uszczelniającej z zastosowaniem rozwiązań należących do systemu. Profile obwiedniowe do mocowania folii EPDM wstawić osobno do słupów i rygli tak, aby wyrównać różnicę
- wysokości 6 mm. Folie, które mają zostać użyte podczas montażu, dostosowane do wpinania, należy wcisnąć w rowek profilu, co zapewni szczelne połączenie fasady bez dodatkowego mocowania mechanicznego. Folie umieścić obwiedniowo w jednej płaszczyźnie za systemem odprowadzania wody z konstrukcji fasadowej.

➤ Fasady strukturalne z fugami silikonowymi

- Samonośna, izolowana cieplnie konstrukcja słupowo-ryglowa fasad ze szkłem klejonym strukturalnie i fugami silikonowymi.

Cechy konstrukcyjne:

- Struktura nośna konstrukcji fasadowej składa się z prostokątnych profili zamkniętych o szerokości wewnętrznej i zewnętrznej 50 mm. Profile nośne znajdują się od strony wewnętrznej. Wszystkie krawędzie profili są zaokrąglone. Profile rygli, wewnętrznym przesunięciem głębokości 0.5 mm w stosunku do profili słupów. System z nakładkowym montażem rygli na słupach. Odprowadzanie wody odbywa się na trzech płaszczyznach; płaszczyzna 1 = rygiel; płaszczyzna 2 = rygiel; płaszczyzna 3 = słup.
- Do połączenia rygli ze słupami stosować łączniki teowe. Wszystkie połączenia należy wykonać zgodnie z wymaganiami statycznymi. Obszary nakładania się elementów należy uszczelniać za pomocą taśmy uszczelniającej. Swobodną rozszerzalność liniową konstrukcji zapewnić przez zastosowanie uszczelnień połączeń na styk i wykonanie podłużnych otworów w obszarach nakładania się profili rygli.
- Konstrukcję należy wyposażyć w izolatory SI odpowiednio do grubości wypełnienia. Wszystkie szyby – również elementów wpinanych – muszą znajdować się w tej samej płaszczyźnie.
- Do uszczelnienia szyb i/lub wypełnień stosować systemowe uszczelki EPDM. Uszczelki przyszybowe na słupach i ryglach od wewnątrz mogą posiadać różne wysokości konstrukcyjne (przesunięcie 6 mm). Wymiary uszczelki należy ustalić odpowiednio do grubości szkła/wypełnienia zgodnie z tablicami przeszklania producenta systemu.
- Dodatkowo należy stosować naroża uszczelniające. Narożniki uszczelki wewnętrznych wulkanizowane lub klejone z wykorzystaniem narożników (inny sposób klejenia uszczelki musi być zaakceptowany przez Zamawiającego).
- Należy stosować uszczelki klasy B o wytrzymałości na rozciąganie 7,5 Mpa.
- Wentylacja podstawy przyłgi i wyrównywanie ciśnienia odbywa się w czterech narożach każdego pola szyby w przyłdze słupa. Należy stosować odpowiednie, należące do systemu elementy wentylacji przyłgi, dopasowane do grubości szkła.
- Połączenie fasady z budynkiem powinno być wykonywane w jednej płaszczyźnie uszczelniającej z zastosowaniem rozwiązań należących do systemu. Profile obwiedniowe do mocowania folii EPDM wstawić osobno do słupów i rygli tak, aby wyrównać różnicę wysokości 6 mm. Folie, które mają zostać użyte podczas montażu, dostosowane do wpinania, należy wcisnąć w rowek profilu, co zapewni szczelne połączenie fasady bez dodatkowego mocowania mechanicznego. Folie umieścić obwiedniowo w jednej płaszczyźnie za systemem odprowadzania wody z konstrukcji fasadowej.
- Zespolecie szyby umożliwia montaż szyby poprzez uchwyty montowane pomiędzy warstwami szkła. Dopuszczalne są rozwiązania zespolecia z ciągłym profilem U na całej długości krawędzi umożliwiającym uzyskanie odpowiednich tolerancji dla wykonania szkła. Akceptowane będą również kształtki obejmujące wewnętrzną szybę z wrębem w kształcie U. Rozwiązanie właściwe dla systemu aluminiowego musi być poparte odpowiednimi badaniami potwierdzającymi wymagane parametry techniczne. Uszczelki pod szybami muszą być specjalnie dobrane pod względem twardości do stosowania w rozwiązaniach tego typu.
- Zespolecie brzegowe szyb zespolonych musi być odporne na oddziaływanie promieniowania UV. Krawędzie szyb muszą być szlifowane i polerowane. Wykonawca fasady powinien uzgodnić szczegóły dotyczące wykonania z dostawcą materiałów uszczelniających i klejów oraz przedstawić próbki do akceptacji.
- Fasady należy projektować zgodnie z ogólnymi zasadami dotyczącymi wentylacji.
- Mechaniczne mocowanie szyb zespolonych na strukturze nośnej fasady wykonuje się wkręcanymi uchwytnymi szyb, które wchodzi w zespolecie szyby. Wymiarowanie maksymalnych odstępów między uchwytnymi odbywa się w oparciu o tablice i dokumentację wykonawczą producenta systemu.

- Pozostająca między krawędziami szyb spoina o szerokości 20 mm jest wypełniana taśmą wypełniającą i silikonowym materiałem uszczelniającym zgodnie z dokumentacją systemową
- np. DOW CORNING DC 791 .

➤ **Fasady wewnętrzne**

- Samonośna konstrukcja słupowo-ryglowa fasad w wersji standardowej.
- Struktura nośna konstrukcji fasadowej składa się z prostokątnych wielokomorowych profili zamkniętych o szerokości wewnętrznej i zewnętrznej 50 mm.

Cechy konstrukcyjne:

- Struktura nośna konstrukcji fasadowej składa się z prostokątnych wielokomorowych profili zamkniętych o szerokości wewnętrznej i zewnętrznej 50 mm. Wszystkie krawędzie profili są zaokrąglone. Profile rygli, z wewnętrznym przesunięciem głębokości montażowej o 0,5 mm w stosunku do profili słupów, wyposażone są dodatkowo w kanały do przykręcania połączeń teowych. Rowek na uszczelkę rygla pokrywa rowek na uszczelkę słupa. Odprowadzanie kondensatu odbywa się na trzech płaszczyznach; płaszczyzna 1 = rygiel; płaszczyzna 2 = rygiel; płaszczyzna 3 = słup.
- Pozostałe cechy konstrukcyjne zostały wymienione w punkcie 3.1 opisującym fasadę zewnętrzną.
- Jako elementy wypełniające przewidziano szkło jednokomorowe ze względu na wymagania izolacyjności akustycznej.

➤ **Świetlik dachowy**

- Aluminiowo – szklane przekręcie świetlika jako samonośną konstrukcję.
- Konstrukcja przeszklenia zaplanowana jest z systemowych profili aluminiowych z wypełnieniem szkłem izolacyjnym.
- Płaszczyzna dachu nachylona jest do poziomu pod kątem 8 stopni.
- System profili o szerokość profili 50 mm.

Cechy konstrukcyjne systemu

- Samonośna, izolowana cieplnie konstrukcja słupowo-ryglowa fasad i przeszkleń dachowych. Struktura nośna konstrukcji fasadowej składa się z prostokątnych wielokomorowych profili zamkniętych o szerokości wewnętrznej i zewnętrznej 50 mm. Profile nośne znajdują się od strony wewnętrznej. Wszystkie krawędzie profili są zaokrąglone. Profile rygli zależnie do wyboru z wewnętrznym przesunięciem głębokości montażowej o 0,5 mm w stosunku do profili słupów, wyposażone dodatkowo w kanały do przykręcania połączeń teowych. rygli. Odprowadzanie wody odbywa się w dwóch płaszczyznach; płaszczyzna 1 = płatew/rygiel; płaszczyzna 2 = krokiew/słup.
- Rygle ze słupami łączy się łącznikami i akcesoria systemowymi. Wszystkie połączenia muszą być wykonane zgodnie z wymaganiami statyki.
- Swobodną rozszerzalność liniową konstrukcji zapewnia zastosowanie uszczelnień połączeń na styk i wykonanie podłużnych otworów w obszarach nakładania się profili rygli.

Elementy wypełniające / szkło

- Wypełnienia szklane są w jednej płaszczyźnie.
- Wszystkie prace uszczelniające należy przeprowadzić na „sucho” z użyciem akcesoriów wybranego systemu i uszczelek z EPDM. Pozwoli to wyeliminować nieszczelności dachu z powodu nie dokładności wykonania uszczelnień silikonem na „mokro”. Uszczelki od strony zewnętrznej posiadają tą samą wysokość. Uszczelki przyszybowe na słupach i ryglach od wewnątrz posiadają różne wysokości konstrukcyjne (przesunięcie 6 mm). Wymiary uszczelek należy ustalić odpowiednio do grubości szykła/wypełnienia zgodnie z tablicami przeszklenia producenta systemu. Dodatkowo należy stosować naroża uszczelniające. Połączenia słupów i rygla należy wykonać zgodnie z dokumentacją systemową.
- Dla odprowadzenia ewentualnego kondensatu z wewnętrznej powierzchni przeszkleń należy użyć uszczelki wewnętrznej z wykształconą kanałem do odprowadzenia kondensatu.

Odpowietrzenie / odwodnienie połaci dachowej

- Wentylacja podstawy przyłgi i wyrównywanie ciśnienia odbywa się w czterech narożach każdego pola szyby w przyłdze słupa. Należy stosować odpowiednie, należące do systemu elementy wentylacji przyłgi, dopasowane do grubości szkła. Dla odwodnienia i odpowietrzenia należy w listwach dociskowych i uszczelkach otwory przewidzieć i zastosować systemowy moduł przewietrzający.
- Rozmieszczenie modułu wg. dokumentacji systemowej, maksymalnie co 3 m lub co czwarte pole. Dla szybkiego odprowadzenia wody opadowej profile dociskowe na płatwiach / ryglach są skrócone na krawędziach o 10 mm tworząc kanał odpływowy. Końce skróconych rygli należy zabezpieczyć zaślepkami systemowymi.

Parametry systemu:

- Przepuszczalność powietrza według PN-EN 12152 klasyfikacja: AE
- Szczelność statyczna na przenikanie wody opadowej według PN-EN 12154 klasyfikacja: RE 1200
- Dopuszczalne obciążenie wiatrem: ssanie/parcie wg. EN 13116 +/- 2,0 kN/m², obciążenie podwyższone +/- 3,0 kN/m²
- Odporność na uderzenia wg. EN 14019 – klasa I5/E5
- Izolacyjność cieplna $U_f < 0,8 \text{ W}/(\text{m}^2\text{K})$
- Izolacyjność termiczna kompletnej konstrukcji w jej częściach przeziernych $U \leq 1,6 \text{ W}/(\text{m}^2\text{K})$ dla szklenia dwukomorowego.

2.2.2. Materiały konstrukcyjne**➤ Stal**

Elementy stalowe – profile konstrukcyjne oraz zakotwienia i usztywnienia o ile nie są wykonane ze stali nierdzewnej powinny być ocynkowane. Sposób ocynkowania w zależności od grubości materiału.

Zamocowania:

Wszystkie materiały mocujące takie jak: śruby, rozpory, kołki, trzpienie itd. należy wykonać ze stali nierdzewnej. Gdyby elementy te miały zostać użyte w połączeniu z innymi metalami, muszą być izolowane przez przekładki bądź tulejki z tworzywa sztucznego.

Ochrona przeciwkorozyjna:

- Wszystkie elementy konstrukcji leżące w zimnym, wentylowanym obszarze muszą - o ile w opisie ogólnym bądź szczegółowym nie podano inaczej - zostać wykonane ze stali nierdzewnej, a co najmniej z materiałów trwale zabezpieczonych przed korozją.
- Wszystkie połączenia elementów konstrukcji należy w miarę możliwości tak zaplanować, aby występowały w niej tylko otwory na śruby, wykonane przed właściwym zabiegiem zabezpieczenia antykorozyjnego. Na wypadek, gdyby z jakichkolwiek powodów spawanie podczas montażu okazało się niezbędne, należy po ukończeniu prac spawalniczych starannie wyczyścić spawy szczotką drucianą, pasywować i pomalować je podwójnie chromianem cynku lub natryskiwanym pyłem cynkowym. Grubość powłoki renowacyjnej w miejscu spawania musi być minimum 30 μm większa niż warstwa pierwotna. Podobna procedura obowiązuje dla wszelkich rodzajów obróbki mechanicznej / np. wiercenie/ naruszającej powłokę antykorozyjną.
- Powierzchnie, w których dochodzi do styku elementów z aluminium z elementami stalowymi lub innymi, należy przed zamontowaniem ochronić przed utworzeniem się ognia galwanicznego przez użycie odpowiednich podkładek.
- Ewentualne dodatkowe konstrukcje stalowe wewnątrz budynku, powinny być wykonane bez widocznych połączeń spawanych lub obudowane blachami aluminiowymi o grubości min 2 mm.

➤ Aluminium**Profile:**

Wszystkie profile aluminiowe zastosowane do wykonania przeszklonych ścian osłonowych i innych elementów stolarki aluminiowo - szklanej muszą zostać wykonane ze stopów grupy EN AW 6060 wg PN EN 573-3: 2005, stan T6 wg PN-EN 515:1996 co odpowiada AlMgSi 0,5 min. F22 (wg DIN 1725 i DIN 1748).

Kształtowniki aluminiowe mają spełniać wymagania określone w PN EN 755-1: 2001 i PN EN 755-2: 2001 oraz PN EN 755-9: 2004. Wszystkie kształtowniki muszą posiadać nawierzchnię o specjalnej jakości, zdolną do wykonywania powłok anodowanych.

Profile dobrane wg zaleceń producenta systemu muszą przenosić obciążenia zgodnie z Polskimi Normami. Grubość ścianek profili nośnych nie powinna być mniejsza niż 2 mm z wyłączeniem profili okiennie - drzwiowych.

Blachy:

- Wszystkie blachy aluminiowe należy przewidzieć ze stopów grupy EN AW 5005A lub 5754 wg PN EN 485-2: 2006 co odpowiada AlMg1 lub AlMg3 (wg DIN 1725 i DIN 1745) półtwarde lub równorzędne, z tym, że elementy cienkościenne – grubość poniżej 1,5 mm, mogą być wykonane tylko ze stopu 5005A lub równorzędne.

- Wszystkie elementy obudowy z blach aluminiowych (np. pokrycia i opierzenia) należy wykonać o grubości min. 2 mm względnie podanej w opisach szczegółowych. Profile wyciskane należy wykonać o grubości ścianki min. 1,5 mm, odpowiednio do wymogów statycznych i funkcji.
- Blachy, które będą stosowane do poziomych pokryć zewnętrznych - parapetów, należy pokryć specjalną powłoką wygłuszającą, 2- 3 mm grubości / 70% powierzchni. Obróbka zgodnie ze wskazaniem i zaleceniami producenta. Szczególną uwagę należy zwrócić na jakość krawędzi poszczególnych elementów. Wgniecenia i nierówności na brzegach elementów nie będą akceptowane.

➤ Materiały termoizolacyjne

- Izolacja cieplna powinna być w miejscach styku z podłożem, tam, gdzie jest ona zagrożona przez wilgoć lub wodę deszczową, tzn. co najmniej do 30 cm nad górną krawędzią terenu bądź warstwą odprowadzającą wodę /tarasy/, wykonana z materiału o zamkniętych porach.
- Płyty izolacyjne należy kleić punktowo, gęsto, a w punktach narożnych i w środku płyty dodatkowo zabezpieczać kotwami talerzykowatymi, w ilości min. 5 szt. na 1m².
- Styki płyt dociśnięte, w przypadku dwóch warstw przesunięte na zakładkę. Przy grubościach termoizolacji pow. 80 mm należy stosować dwie warstwy ocieplenia bądź styki łączyć na tzw. zamek, aby wyeliminować niebezpieczeństwo powstania nieciągłości warstwy izolacyjnej.

➤ Materiały uszczelniające

Konstrukcję elementów przeszklonych ścian osłonowych należy przewidzieć z wyłącznym stosowaniem suchych, elastycznych uszczeltek.

Szczeliny w rejonie złączy budowlanych należy wypełnić trwale plastyczną masą uszczelniającą, albo okleić folią izolacyjną.

Należy stosować materiały o następujących parametrach:

Folie izolacyjne:

Folie uszczelniające muszą być dostosowane swoimi parametrami do przewidywanego zastosowania. Nie mają prawa zawierać jakichkolwiek agresywnych składników i muszą być stosowalne z wszystkimi sąsiadującymi materiałami budowlanymi. Folie uszczelniające muszą być odporne na starzenie i - o ile są wystawione na bezpośrednie wpływy warunków atmosferycznych - wykazywać odpowiednią trwałość.

Folie izolacyjne powinny być jednowarstwowymi materiałami uszczelniającymi na bazie EPDM - modyfikowanego kauczuku.

Stosowane folie uszczelniające powinny spełniać poniższe kryteria jakościowe:

- wytrzymałość na rozciąganie	≥ 4,0 N/mm
- wydłużalność przy pociągnięciu	250%
- zachowanie się przy zaginaniu na zimno	bez rys
- zachowanie podczas próby perforacji	szczelne
- zachowanie podczas nacisku słupa wody	szczelne
- stan po przechowywaniu w cieple	nie tworzą się bąble i sfalowania
- zmiana wymiarów po przechowywaniu w cieple	
- (3 dni, 100°C)	-1%
- wskaźniki oporu dyfuzyjnego wg DIN 53122	min. 30000 (dla paroizolacji 100000)
- grubość minimalna	1,0 mm

Folie w rejonie nadproży należy niezależnie od przyklejenia zabezpieczyć także mechanicznie przed oderwaniem i uszczelnić. Klejenie liniowe, wybór klejów, przygotowanie wstępne powierzchni sklejanych itd. należy wykonać według wytycznych producenta folii. Wzajemny zakład sklejanych styków musi wynosić co najmniej 100 mm. Szerokość powierzchni klejenia na betonie musi wynosić min. 100 mm, a na elementach metalowych min. 50 mm.

W przypadku, gdy w przyłączach konstrukcji używane będą folie zarówno z zewnątrz jak i od wewnątrz, trzeba zwrócić uwagę na to, aby folia zewn. wykazywała jak najniższy, a folia wewn. jak najwyższy opór dyfuzyjny.

Wszelkie uszczelnienia styków należy tak konstruować, aby nie były one wystawione na bezpośrednie działanie światła i promieniowania UV. Należy przewidzieć konstrukcyjne osłony.

Elastyczne taśmy uszczelniające:

Przedstawione na rysunkach konstrukcyjnych uszczelki i elastyczne taśmy uszczelniające na stykach przeszklania elementów, paneli, przyłg drzwiowych i ram okiennych winny być wykonane na bazie kauczuku etylenowo-propylenowego (neoprenu).

Wszystkie profilowane uszczelki muszą być odporne na starzenie, wpływ promieniowania UV oraz na zmienne warunki pogodowe i temperaturowe; powinny zachować elastyczność i przyleganie do powierzchni co najmniej przez 10 lat. Gwarancja jakości musi być przedłożona Zleceniodawcy.

Profile uszczelniające muszą zachowywać swoje właściwości elastyczne (tylko czasowa odkształcalność) w występującym normalnie zakresie temperatur. Elastyczność profili należy dostosować do przewidzianej funkcji, przy czym stosować należy twardości wg Shore-A o wartości 50-70.

Generalnie uszczelki zewnętrzne w przeszklaniach elementów okien powinny być dostarczane jako ciągłe profile z wulkanizowanymi narożnikami. W miejscach, w których z powodów systemowych lub trudności wykonania nie będzie można wulkanizować narożników, po uzgodnieniu ze Zleceniodawcą takiej możliwości, należy dostarczyć dłuższe profile uszczelniające i przed sklejeniem docisnąć je do siebie pod ciśnieniem.

➤ Przeszklenia

Wymagania minimalne dla poszczególnych typów szkła są następujące:

Szkoło typu float: odchylenia od płaszczyzny szyby nie mogą przekroczyć 1mm na 1m długości krawędzi szyby. Stosowanie szyb z uszkodzeniami np. odłamanymi krawędziami jest niedopuszczalne.

Szkoło hartowane (ESG):

Jako wymaganie minimalne należy przyjąć konieczność zatępienia krawędzi przy fugach silikonowych – Wykonawca przedstawi próbkę do akceptacji Inwestora i Projektanta. Jakość utwardzania szyb musi gwarantować, aby rozkruszenie po zbitciu nie przekroczyło 1 – 2 krotnej grubości.

Szyby muszą być prostokątne i zgodne z zadanymi wymiarami. Odstępstwo od wymiarów nie może być większe niż określone w odpowiednich normach PN EN oraz w niniejszej ST.

Szyby hartowane muszą zostać poddane testowi leżakowania w wysokich temperaturach (HEAT SOAK TEST). Przed wmontowaniem należy przedstawić wyniki testu dla całej dostawy szkła. (test o długości całkowitej wraz z podgrzaniem do temperatury 290 C i schłodzeniem min. 8 godzin).

Szkoło laminowane (VSG):

Szkoło laminowane musi składać się z co najmniej 2 szyb łączonych folią PVB odporną na światło i promieniowanie UV o min. grubości 0,38mm. Przy oszkleniu z pozostawieniem swobodnych krawędzi należy chronić brzeg szyby przed wilgocią.

Szyby zespolone

Szyby zespolone należy wykonywać jako zespolenie kombinacji trzech szyb z dwiema powłokami izolacyjnymi z przestrzenią międzyszybową min. 12mm – max. 20mm. Szyby należy uszczelniać po obwodzie. W przypadku uszczelnień narażonych na promieniowanie UV należy stosować produkty odporne na promieniowanie UV. Dobór szyb w zespoleniu musi odpowiadać wszystkim warunkom stawianym szybie zespolonej, a w szczególności: grubość szyb zgodnie z obliczeniami statycznymi, izolacyjności akustycznej, bezpieczeństwa, parametrów szkła (współczynniki: Lt, Lr, U, g)

Zespolenia szyb należy dokonać z użyciem ramek zapewniających niezbędną izolację termiczną. Dobór ramek nastąpi na przedstawionym modelu. W przypadku zastosowania ramek szklarskich z tworzyw sztucznych niedopuszczalne będą nadmierne nierówności w ich osadzeniu, oraz połączenia w miejscach widocznych.

Przeszklenia drzwi, przeszkleń cało-kondygnacyjnych oraz pół podokiennika dla elementów elewacji, gdzie nie przewidziano w projekcie zewnętrznej balustrady do wysokości co najmniej 1,1 m powyżej poziomu podłogi wykonać należy ze szkła o podwyższonej wytrzymałości na uderzenie laminowanego folią PVB. Również dolne warstwy szyb zespolonych montowanych w świetlikach dachowych oraz we wszystkich elementach poziomych i wychylonych ponad 10° od pionu należy wykonać ze szkła laminowanego folią PVB.

Statyka:

Obliczenie grubości szkła musi uwzględniać wszystkie obciążenia parcia i ssania wiatru wg obojujących norm. W przypadku szyb spełniających rolę balustrady należy uwzględnić obciążenie naporem tłumy. Wszystkie obliczenia statyczne szkła muszą być wykonane przed zamówieniem szkła.

Podstawowe parametry:

Dla pakietów szklenia należy spełnić wymagane współczynniki przepuszczalności energii:

➤ całkowita przepuszczalność energii - g nie większa niż 0,30 ,
współczynnik g określony będzie każdorazowo na podstawie kart technicznych producenta szkła zespolonego, nie może on jednak przekraczać powyższych wartości oraz wartości spełnionych przez typy szkła referencyjnego wskazanego w dokumentacji architektonicznej.

➤ Współczynnik przepuszczalności światła Lt nie mniejszy niż 70%
Współczynniki opisano w zestawieniu fasad aluminiowo-szklanych (część rysunkowa branży architektonicznej)
Wszystkie cechowania szyb muszą być umieszczone w sposób niewidoczny ze względów architektonicznych - w górnej części szyby.

Uwaga:

Wykonawca przedstawi próbki szkła do akceptacji, w terminie umożliwiającym jego ocenę oraz ewentualną instalację.

2.2.3. Obróbki powierzchni

Zabezpieczenie powierzchni elementów metalowych

Wszystkie zewnętrzne powierzchnie elementów metalowych winny być poddane obróbce. Należy uwzględnić pokrycie wszystkich widocznych po zamontowaniu części aluminiowych i stalowych ozdobną powłoką ochronną powierzchni wg uzgodnienia z architektem.

➤ Powłoki lakierowane proszkowo

Wszystkie widoczne powierzchnie są powlekane proszkowo zgodnie z wymogami systemu kontroli jakości QALICOAT lub GSB

➤ Powłoki anodowane

Wszystkie powierzchnie anodowane będą zgodnie z wymogami systemu kontroli jakości QALANOD.

2.2.4. Okucia

Wszystkie okucia ze względu na stawiane im wymagania dot. niezawodności ich działania należy dostarczyć wykonane z aluminium lub stali nierdzewnej; wszystkie śruby tylko w wykonaniu ze stali nierdzewnej A4 i A2 dla elementów niewidocznych. Wszystkie widoczne części okucia muszą zostać dostarczone i zamontowane z aluminium lub stali nierdzewnej wg katalogów systemowych.

Drzwi wejściowe i wyjściowe należy dostarczyć w stanie kompletnie wyposażonym, tzn. zaopatrzone we wszystkie elementy niezbędne do niezawodnego funkcjonowania, nawet jeżeli nie zostały one jednoznacznie i w szczegółach wymienione w niniejszej Specyfikacji Technicznej. Wszystkie okucia i profile, dla zapewnienia bezawaryjnej pracy, będą montowane od tego samego systemodawcy. Nie dopuszcza się montowań okuć poza systemowych, jak również okuć dla stolarki PCV.

Wszystkie drzwi należy wyposażyć w:

- zawiasy rolkowe ze stali nierdzewnej (dowrębowe), trzyczęściowe, odpowiednio do rozmiarów i ciężaru poszczególnych elementów o wytrzymałości do klasy 14;
- komplety klamek i uchwytów /pochwyty rurowe odp. do wysokości skrzydła/ – stal nierdzewna A4, materiał referencyjny wg standardu FSB lub równorzędne
- zamki cylindryczne z wkładką.
- systemowe rozetki osłonowe ze stali nierdzewnej A4, wkładki,
- przy drzwiach dwuskrzydłowych - rygiel odblokowujący skrzydło stałe,
- samozamykacze regulacją kolejności zamykania, wbudowane w konstrukcję drzwi,
- zamontować należy wpuszczane rygle góra/dół w krawędzi drzwi nieaktywnych wszystkich drzwi dwuskrzydłowych

Drzwi wejściowe i wyjściowe do hali należy dostarczyć w stanie kompletnie wyposażonym, tzn. w cenę należy wliczyć wszystkie elementy niezbędne do niezawodnego długotrwałego funkcjonowania, nawet, jeżeli nie zostały one w szczegółach wymienione w niniejszej Specyfikacji Technicznej. Ze względu na intensywność użytkowania należy wykonać i zamontować drzwi o wysokiej odporności mechanicznej w klasie 8 wg. EN 12400 (udokumentowane badania na 1 000 000 cykli pracy dla skrzydeł o ciężarze nie mniejszym niż w drzwiach zabudowanych w obiekcie).

W celu zapewnienia zamocowania okuć jednego systemodawcy, jako gwarancja wysokiej jakości, nie dopuszcza się stosowanie systemów umożliwiających swobodę doboru okuć.

Uwaga:

Ponadstandardowe wyposażenie drzwi według oddzielnych uzgodnień.

3. SPRZĘT

3.1. Wymagania ogólne

Ogólne wymagania dotyczące sprzętu, jego użytkowania omówiono w punkcie 3 ogólnej specyfikacji technicznej.

3.2. Sprzęt do wykonania robót

Do wykonania i montażu ślusarki może być użyty dowolny sprzęt. W przypadku prowadzenia prac na dużych wysokościach roboty należy wykonywać z odebranych i dopuszczonych do eksploatacji rusztowań systemowych lub drabin. Wykonawca jest zobowiązany do używania jedynie takiego sprzętu, który nie spowoduje niekorzystnego wpływu na jakość wykonywanych robót i będzie gwarantować przeprowadzenie robót, zgodnie z zasadami określonymi w dokumentacji projektowej i ST.

4. TRANSPORT I SKŁADOWANIE

Ogólne wymagania dotyczące transportu omówiono w punkcie 4 ogólnej specyfikacji technicznej.

Transport materiałów odbywa się w sposób zabezpieczający je przed przesuwaniami podczas jazdy, uszkodzeniem i zniszczeniem, określony w instrukcji określonej przez Producenta i dostosowanej do polskich przepisów przewozowych.

Elementy ślusarsko-kowalskie wykończone powinny być pakowane w sposób zabezpieczający je przed uszkodzeniem i zniszczeniem określony przez producenta. Instrukcja winna być dostarczona odbiorcom w języku polskim.

Na każdym opakowaniu powinna znajdować się etykieta zawierająca:

- nazwę i adres producenta,
- nazwę wyrobu wg aprobaty technicznej jaką wyrób uzyskał,
- datę produkcji i nr partii,
- wymiary,
- liczbę sztuk w pakiecie lub opakowaniu,
- numer aprobaty technicznej,
- nr certyfikatu na znak bezpieczeństwa,
- znak budowlany.

Materiały i konstrukcje powinny być pakowane przy użyciu folii, drewna, tektury, styropianu. Naroża i wiotkie elementy należy zabezpieczyć przed uszkodzeniami mechanicznymi i zniszczeniem powłok. Przechowywanie elementów powinno zapewniać stałą gotowość użycia ich do montażu. Materiały powinny być przechowywane w pomieszczeniach krytych, zamkniętych lub magazynach półotwartych z bocznymi osłonami przeciwdeszczowymi. Powinny być one odizolowane od materiałów i substancji działających szkodliwie na metale takich jak wapno, zaprawy, kwasy, farby, itp.

5. WYKONANIE ROBÓT

5.1. Wymagania ogólne

Ogólne wymagania dotyczące prowadzenia prac związanych z wykonaniem robót omówiono w punkcie 5 ogólnej specyfikacji technicznej.

Wykonawca powinien dokonać montażu fasady zgodnie ze szczegółową instrukcją wbudowania tych wyrobów, dostarczoną przez producenta. Wyroby mogą być osadzone w wykonanych otworach, jeżeli budynek jest zabezpieczony przed opadami atmosferycznymi.

Wykonawca winien wykonać roboty zgodnie ze wszystkimi obowiązującymi normami i przepisami.

Całość prac na budowie musi być wykonywana zgodnie z poniższymi wytycznymi:

- Montaż musi być prowadzony pod stałym nadzorem geodezyjnym, przez osoby doświadczone, zgodnie z harmonogramem, rysunkami warsztatowymi i wytycznymi wytwórcy.
- Nie wolno obciążać montowanych elementów w sposób niezgodny z projektem.
- Elementy aluminiowe, miedziane i stalowe muszą być odseparowane od siebie w celu uniknięcia korozji elektrostatycznej.
- Spawanie podczas montażu jest zabronione.
- Z najwyższą starannością należy wykonywać uszczelnienia pomiędzy montowanymi elementami a innymi częściami budynku oraz w szczelinach dylatacyjnych.
- Ocieplenie należy układać w sposób staranny unikając powstawania mostków termicznych.
- wszystkie szyby hartowane powinny być poddane testowi gorącego leżakowania (Heat Soak Test), a ich krawędzie oszlifowane, krawędzie „wolne” polerowane.

- elementy po zamontowaniu muszą mieć zapewnioną możliwość rozszerzalności termicznej i właściwą tolerancję wymiarową dla warstwy wykończeniowej.
- Odległości warstwy wykończeniowej od ścian żelbetowych należy przyjąć wg rys. architektonicznych;
- Na zamontowanych elementach należy utrzymywać folie zabezpieczające przed uszkodzeniami i zabrudzeniami, aż do odbioru końcowego.
- Tam gdzie jest to możliwe, należy utrzymać materiały zabezpieczające szkło i profile przed uszkodzeniem i zabrudzeniem aż do końcowego czyszczenia.
- Przywożone na budowę szyby muszą mieć zabezpieczenia przed uszkodzeniem wykonane przez producenta.
- Wszystkie profile na czas prowadzenia prac muszą być zabezpieczone foliami ochronnymi.
- Należy informować Projektanta o defektach, uszkodzeniach i brakach materiałów.
- Różnice kształtu i koloru w sąsiadujących elementach tej samej ściany nie będą akceptowane.

5.2. Roboty przygotowawcze

Roboty przygotowawcze oraz kompletowanie materiału i sprzętu powinno odbywać się zgodnie ze specyfikacją podaną w projekcie technicznym.

Prace powinny być tak przygotowane, aby zapewnione było harmonijne i bezpieczne wykonywanie montażu i osadzanie wszystkich elementów. Wykonawca po uzyskaniu zlecenia ma obowiązek dokonać obmiarów na budowie, sporządzić rysunki konstrukcyjne wraz z obliczeniami statycznymi oraz dostarczyć je zleceniodawcy w uzgodnionym terminie zgodnie z harmonogramem. Dostarczone przez Wykonawcę rysunki techniczne przedstawiające konstrukcję, jej wymiary, sposób montażu oraz zamocowanie jej elementów wymagają zatwierdzenia przez architekta i zleceniodawcę. Wszelkie odstępstwa od dokumentacji architektoniczno-wykonawczej należy uzgodnić z Projektantem i Zamawiającym. Dobór statyczny profili i grubości szyb spoczywa na wykonawcy przeszkleń.

5.3. Wykonanie robót

Przy wykonywaniu robót należy przestrzegać zasad podanych w normach i innych dokumentach określonych w pkt. 10. Mocowanie okładzin należy wykonać przy pomocy elementów systemowych (łączników, rusztów, itp.) zalecanych przez producenta, zgodnie z jego instrukcją montażu. Instrukcja montażu oraz elementy konstrukcyjne okładziny mogą różnić się w zależności od producenta. Nie zwalnia to Wykonawcy od poprawnego montażu okładzin, w razie wątpliwości co do montażu należy skonsultować się z producentem okładzin oraz twórcą dokumentacji projektowej.

6. KONTROLA JAKOŚCI ROBÓT

6.1. Wymagania ogólne

Ogólne wymagania dotyczące prowadzenia kontroli jakości robót omówiono w punkcie 6 ogólnej specyfikacji technicznej. Wymagania ogólne dotyczące kontroli robót:

- widoczne powierzchnie nie powinny mieć miejscowych wypukłości lub wklęsłości, zauważalnych z odległości 1m, przy różnym oświetleniu,
- styki elementów powinny być proste i jednakowej szerokości, niedopuszczalne jest występowanie przerw w ciągłości spoin i uszczelek oraz nieprzyleganie uszczelek do elementów,
- elementy mocujące i łączące nie powinny obniżać wyglądu estetycznego całej powierzchni,
- szyby powinny mieć odcień i kolor zgodny z projektem i jednorodny na całej powierzchni ściany,
- ściana powinna podlegać okresowej konserwacji oraz myciu i czyszczeniu, zgodnie z instrukcją, która powinna stanowić integralną część projektu ściany osłonowej.

W czasie budowy należy prowadzić bieżącą kontrolę wzrokową wszystkich elementów okładziny. Wszystkie elementy o widocznych wadach nie mogą być stosowane. Wyniki badań i odbiory powinny być wpisywane do dziennika budowy i akceptowane przez inspektora nadzoru.

6.2. Kontrola jakości wyrobów

Kontrola jakości wyrobów obejmuje sprawdzenie :

- dokładności pozycjonowania fasady,
- poprawności wmontowania.

W czasie kontroli szczególna uwaga będzie zwracana na sprawdzenie zgodności prowadzenia robót z projektem organizacji robót i przepisami BIOZ.

7. OBMIAR ROBÓT

Ogólne wymagania dotyczące obmiarów robót omówiono w punkcie 7 ogólnej specyfikacji technicznej. Jednostką obmiarową dla wykonania fasad szklanych jest m².

8. ODBIÓR ROBÓT

8.1. Wymagania ogólne

Ogólne wymagania dotyczące prowadzenia odbioru robót omówiono w punkcie 8 ogólnej specyfikacji technicznej. Sprawdzeniu podlegają:

- jakość dostarczonej fasady,
- poprawność wykonania montażu.

Roboty uznaje się za wykonane zgodnie z dokumentacją projektową, ST i wymaganiami Inspektora, jeżeli wszystkie kontrole dały wyniki pozytywne. W wyniku odbioru należy sporządzić:

- częściowy protokół odbioru robót,
- protokół odbioru robót zanikających,
- wpis do dziennika budowy.

Jeżeli wszystkie czynności odbioru robót dały wyniki pozytywne, wykonane roboty należy uznać za zgodne z wymaganiami ST i dokumentacją techniczną. Odbiór robót powinien być potwierdzony protokołem, który powinien zawierać co najmniej: ocenę wyników kontroli, wykaz usterek i możliwość ich usunięcia, stwierdzenie zgodności lub niezgodności wykonania robót z zamówieniem. Do protokołu dołączone powinny być wymagane atesty i certyfikaty materiałowe.

8.2. Odbiór elementów przed wbudowaniem

Przy odbiorze powinny być sprawdzone następujące cechy:

- zgodność wykonania elementów i ich składowych z dokumentacją techniczną,
- wymiary gotowego elementu i jego kształt,
- prawidłowość wykonania połączeń (przekroje, długość i rozmieszczenie spawów, śrub), średnice otworów,
- dotrzymanie dopuszczalnych odchyłek w wymiarach, kątach i płaszczyznach,
- rodzaj zastosowanych materiałów,
- zabezpieczenie wyrobów przed korozją.

8.3. Odbiór elementów po wbudowaniu i wykończeniu

Przy odbiorze elementów ślusarsko-kowalskich powinny być sprawdzone:

- prawidłowość osadzenia elementu w konstrukcji budowlanej,
- zgodność wbudowanego elementu z projektem.

W wyniku odbioru należy:

- sporządzić częściowy protokół odbioru robót,
- dokonać wpisu do dziennika budowy.

Jeżeli wszystkie czynności odbioru robót dały wyniki pozytywne, wykonane roboty należy uznać za zgodne z wymaganiami ST i dokumentacją projektową.

9. PODSTAWA PŁATNOŚCI

Ogólne wymagania dotyczące rozliczeń za wykonane prace omówiono w punkcie 9 ogólnej specyfikacji technicznej. Płatność za wykonane roboty odbywać się będzie na podstawie zapisów zawartych w umowie z Inwestorem.

10. PRZEPISY ZWIĄZANE

PN-EN 949:2000	Okna i ściany osłonowe, drzwi, zasłony i żaluzje. Oznaczenie odporności drzwi na uderzenie ciałem miękkim i ciężkim
PN-EN 13830:2015-06	Ściany osłonowe. Norma wyrobu.
PN-B-06200:2002	Konstrukcje stalowe budowlane. Warunki wykonania i odbioru.
PN-B-10180:1972	Roboty szklarskie. Warunki i badania techniczne przy odbiorze.
PN-B-94000:1975	Okucia budowlane. Podział.
PN-EN 1026:2001	Okna i drzwi. Przepuszczalność powietrza. Metoda badania
PN-EN 1027:2001	Okna i drzwi. Wodoszczelność. Metoda badania
PN-EN 1191:2002	Okna i drzwi. Odporność na wielokrotne otwieranie i zamykanie. Metoda badania
PN-EN 12046-1:2005	Siły operacyjne. Metoda badania. Część 1: Okna
PN-EN 12207:2001	Okna i drzwi. Przepuszczalność powietrza. Klasyfikacja
PN-EN 12208:2001	Okna i drzwi. Wodoszczelność. Klasyfikacja
PN-EN 12210:2001	Okna i drzwi. Odporność na obciążenie wiatrem. Klasyfikacja
PN-EN 12211:2001	Okna i drzwi. Odporność na obciążenie wiatrem. Metoda badania
PN-EN 12400:2004	Okna i drzwi. Trwałość mechaniczna. Wymagania i klasyfikacja
PN-EN 13049:2004	Okna. Uderzenie ciałem miękkim i ciężkim. Metoda badania, wymagania dotyczące bezpieczeństwa i klasyfikacja
PN-EN 13115:2002	Okna. Klasyfikacja właściwości mechanicznych. Obciążenia pionowe, zwichrowanie i siły operacyjne
PN-EN 14609:2005(U)	Okna. Oznaczenie odporności na skręcanie statyczne
PN-EN ISO 12567-1:2004	Ciepne właściwości użytkowe okien i drzwi. Określanie współczynnika przenikania ciepła metodą skrzynki grzejnej. Część 1: Kompletnie okna i drzwi
PN-B-05000:1996	Okna i drzwi. Pakowanie, przechowywanie i transport
PN-EN 1364	Badanie odporności ogniowej.
PN-ISO 6707-1:2008	Budynki i budowle - Terminologia - Część 1: Terminy ogólne.
PN-EN 1990	Eurokod: Podstawy projektowania konstrukcji
PN-EN 1991	Eurokod 1: Oddziaływania na konstrukcje.
PN-EN 1993	Eurokod 3: Projektowanie konstrukcji stalowych
PN-EN 1994	Eurokod 4: Projektowanie konstrukcji stalowo-betonowych
PN-EN 1999	Eurokod 9: Projektowanie konstrukcji aluminiowych (wszystkie części norm)
PN-87/B-02151/02	Akustyka budowlana. Ochrona przed hałasem pomieszczeń w budownictwie.
PN-B-02151-3	Akustyka budowlana. Izolacyjność akustyczna przegród w budynkach oraz izolacyjność akustyczna elementów budowlanych. Wymagania.
PN-EN ISO 140	Pomiary izolacyjności akustycznej w budynkach i izolacyjności akustycznej elementów budowlanych
PN-EN 485-2	Aluminium i stopy aluminium - Blachy, taśmy i płyty: Własności mechaniczne
PN-EN 515	Aluminium i stopy aluminium. Wyroby przerobione plastycznie. Oznaczenia stanów.
PN-EN 755	Aluminium i stopy aluminium. Pręty, rury i kształtowniki wyciskane.
PN-EN 10088	Stale odporne na korozję - Część 1-3.
PN-EN 12500	Ochrona materiałów metalowych przed korozją – Ryzyko korozji w warunkach atmosferycznych.

PN-EN ISO 12944	Farby i lakiery - Ochrona przed korozją konstrukcji stalowych za pomocą ochronnych systemów malarskich - Część 1-6.
PN-EN ISO 14713	Ochrona przed korozją konstr. stalowych i żeliwnych – Powłoki cynkowe i aluminiowe.
PN-EN 356	Szyby ochronne.
PN-EN 572: cz. 1-8	Podstawowe wyroby ze szkła sodowo-wapniowo- krzemianowego.
PN-B-13079	Szkło budowlane – szyby zespolone.
PN-B-13083	Szkło budowlane bezpieczne.
PN-EN 356	Szkło w budownictwie. Szyby ochronne.
PN-EN 12150	Termicznie hartowane bezpieczne szkło sodowo-wapniowo-krzemianowe.
PN-EN ISO 12543	Szkło warstwowe i bezpieczne szkło warstwowe
PN-EN 13830	Ściany osłonowe – Norma wyrobu.
PN-EN 12152	Ściany osłonowe. Przepuszczalność powietrza. Wymagania eksploatacyjne i klasyfikacja.
PN-EN 12154	Ściany osłonowe. Wodoszczelność. Wymagania eksploatacyjne i klasyfikacja.
PN-EN 13116	Ściany osłonowe. Odporność na obciążenie wiatrem. Wymagania eksploatacyjne.
PN-EN 13051	Wodoszczelność – badania polowe.
PN-EN 135011	Klasyfikacja ogniowa wyrobów budowlanych i elementów budynków - Część 1: Klasyfikacja na podstawie badań reakcji na ogień
PN-B-02851-1	Ochrona przeciwpożarowa budynków. Badania odporności ogniowej elementów budynków.
PN-93/B-02862	Ochrona przeciwpożarowa w budownictwie. Metoda badania niepalności materiałów budowlanych - wraz ze zmianą PN-93/B-02862/Az1:1999.
PN-86/E-05003.01	Ochrona odgromowa obiektów budowlanych
DIN 7863	Profile z elastomerów dla okien i fasad

Ustawa z dnia 7 lipca 1994 - Prawo budowlane (Dz.U .03.207.2016).

Warunki techniczne wykonania i odbioru robót budowlano-montażowych, w zakresie następujących tomów:
Tom I. - „Budownictwo ogólne” – opracowany przez Instytut Techniki Budowlanej, 00-950 Warszawa, ul. Filtrowa, Wydawnictwo Arkady 1989r.

Umowa z Inwestorem.

Dokumentacja projektowa.

Nie wymienienie tytułu jakiegokolwiek dziedziny, grupy, podgrupy czy normy nie zwalnia Wykonawcy od obowiązku stosowania wymogów określonych prawem polskim. Wykonawca będzie przestrzegał praw autorskich i patentowych. Jest zobowiązany do odpowiedzialności za spełnienie wszystkich wymagań prawnych w odniesieniu do używanych opatentowanych urządzeń lub metod.

SPECYFIKACJA TECHNICZNA WYKONANIA I ODBIORU ROBÓT

B - 02.02.03

URZĄDZENIA DŹWIGOWE

SPIS TREŚCI

- 1. WSTĘP**
 - 2. MATERIAŁY**
 - 3. SPRZĘT**
 - 4. TRANSPORT**
 - 5. WYKONANIE ROBÓT**
 - 6. KONTROLA JAKOŚCI ROBÓT**
 - 7. OBMIAR ROBÓT**
 - 8. ODBIÓR ROBÓT**
 - 9. PODSTAWA PŁATNOŚCI**
 - 10. PRZEPISY ZWIĄZANE**
-

1. WSTĘP

1.1. Przedmiot ST

Przedmiotem niniejszej Specyfikacji Technicznej są wymagania dotyczące wykonania i odbioru robót związanych z urządzeniami dźwigowymi, które zostaną wykonane na podstawie dokumentacji projektowej dla zadania pn. „Projekt hali sportowo-widowiskowej wraz z zagospodarowaniem terenu”.

1.2. Zakres stosowania ST

Specyfikacja techniczna jest dokumentem będącym podstawą do udzielenia zamówienia i zawarcia umowy na wykonanie, dostawę i montaż wind zawartych w pkt. 1.1 powyższej ST.

Odstępstwa od wymagań podanych w niniejszej specyfikacji mogą mieć miejsce tylko w przypadkach prostych robót o niewielkim znaczeniu, dla których istnieje pewność, że podstawowe wymagania będą spełnione przy zastosowaniu metod wykonania wynikających z doświadczenia oraz uznanych reguł i zasad sztuki budowlanej oraz przy uwzględnieniu przepisów bhp.

1.3. Określenia podstawowe

Określenia i nazewnictwo użyte w niniejszej specyfikacji technicznej ST są zgodne z obowiązującymi podanymi w normach PN i przepisach Prawa budowlanego.

1.4. Zakres robót objętych ST

Ogólne wymagania dotyczące zasad prowadzenia robót omówiono w punkcie 1.5 ogólnej specyfikacji technicznej. Wykonawca robót jest odpowiedzialny za jakość ich wykonania oraz za zgodność z Dokumentacją Projektową, ST i poleceniami Inspektora Nadzoru Inwestorskiego. Organizator przetargu zakłada, że Wykonawca jest profesjonalną, wykwalifikowaną firmą budowlaną i dlatego jego obowiązkiem jest sprecyzować szczegółowo zakres prac poprzez przedmiary i szczegółowe omówienie całej dokumentacji. Wykonawcy nie usprawiedliwia brak wiedzy technicznej.

1.5. Ogólne wymagania dotyczące robót

Ogólne wymagania dotyczące zasad prowadzenia robót omówiono w punkcie 1.5 ogólnej specyfikacji technicznej.

Wykonawca robót jest odpowiedzialny za jakość ich wykonania oraz za zgodność z Dokumentacją Projektową, ST i poleceniami Inspektora Nadzoru Inwestorskiego. Organizator przetargu zakłada, że Wykonawca jest profesjonalną, wykwalifikowaną firmą budowlaną i dlatego jego obowiązkiem jest sprecyzować szczegółowo zakres prac poprzez przedmiary i szczegółowe omówienie całej dokumentacji. Wykonawcy nie usprawiedliwia brak wiedzy technicznej.

2. MATERIAŁY

2.1. Wymagania ogólne

Ogólne wymagania dotyczące materiałów, ich pozyskiwania i składowania, omówiono w punkcie 2 ogólnej specyfikacji technicznej.

Wszystkie dostarczone przez wykonawcę elementy windy będą fabrycznie nowe, nowoczesne i zgodne z aktualnym stanem techniki. Urządzenia każdego typu będą odpowiednie do ich przeznaczenia, sprawdzone w działaniu, wysokiej sprawności, bezpieczne, zaprojektowane, wykonane godnie z właściwymi normami polskimi lub co najmniej równorzędnymi normami obcymi oraz dostarczone przez doświadczonych producentów. Dostarczane materiały muszą mieć niezbędne atesty, a źródła dostawy tych materiałów muszą być dokumentowane.

W zakresie projektu mechanicznego, obliczeń wytrzymałościowych i związanych z nimi doбором materiałów, bezpieczeństwem, wytwarzaniem, testowaniem, wyposażeniem oraz wymaganiami specjalnymi stosowane będą odpowiednie normy polskie lub co najmniej równorzędne normy obce. Jakość materiału konstrukcyjnego musi spełniać wymagania projektu mechanicznego zgodnie z parametrami projektowymi. Dobór materiału leży w zakresie odpowiedzialności gwarancyjnej wykonawcy.

Wszystkie części urządzenia podlegające przepisom dozorowym muszą mieć odpowiednie dopuszczenie polskiego Urzędu Dozoru Technicznego. Przygotowanie i przekazanie odpowiedniej dokumentacji do Urzędu Dozoru Technicznego należy do obowiązków wykonawcy.

Windy we wszystkich swoich częściach muszą być tak zaprojektowane, aby można było bezpiecznie uniknąć przeciążeń, podwyższonego zużycia i niedopuszczalnych stanów eksploatacji. Winda musi gwarantować cichą i spokojną pracę. Głośność urządzeń powinna odpowiadać obowiązującym normom.

Praca wind nie może powodować zakłóceń fal radiowych oraz zakłócać działania urządzeń elektronicznych pracujących w budynku. Windy powinny być wyposażone w stosowne tabliczki znamionowe z aktualnymi parametrami technicznymi. Windy powinny być wyposażone w dokumentację techniczno-ruchowe (DTR) wykonane zgodnie z PN.

2.1.1. Wymagania ogólne dotyczące dźwigu

Dźwig musi spełniać wymogi przepisów rozporządzenia Ministra Gospodarki z dnia 8 grudnia 2005 roku, w sprawie zasadniczych wymagań dla dźwigów i ich elementów bezpieczeństwa (Dz. U. 2005 nr 263, poz. 2198).

2.1.2. Kabina dźwigu

Kabina musi być tak zaprojektowana i wykonana, aby zapewnić przestrzeń oraz wytrzymałość odpowiadającą maksymalnej liczbie osób i udźwigowi, ustalonym przez instalatora dźwigu.

W przypadku dźwigów przeznaczonych do transportu osób i tam, gdzie wymiary na to pozwalają, kabina musi być tak zaprojektowana i wykonana, aby jej konstrukcja nie uniemożliwiała, ani nie utrudniała dostępu do niej i używania jej przez osoby niepełnosprawne oraz tak, aby pozwolić na wszelkie odpowiednie przystosowanie kabiny w celu umożliwienia tym osobom korzystania z dźwigu.

2.1.3. Sposoby zawieszenia i sposoby podparcia

Sposoby zawieszenia i sposoby podparcia kabiny, jej połączenia i elementy mocujące muszą być tak dobrane i zaprojektowane, aby zapewnić odpowiedni ogólny poziom bezpieczeństwa i zminimalizować ryzyko spadku kabiny, uwzględniając warunki użytkowania, użyte materiały i warunki produkcji. Przy zastosowaniu lin lub łańcuchów do zawieszenia kabiny, muszą istnieć co najmniej dwie niezależne liny lub łańcuchy, każda(-y) z własnym systemem zamocowania. Takie liny i łańcuchy nie mogą być łączone ani splatane, za wyjątkiem przypadków, gdy jest to konieczne dla zamocowania lub uformowania pętli.

2.1.4. Kontrola obciążenia (również nadmiernej prędkości)

Dźwig musi być tak zaprojektowany, skonstruowany i zainstalowany tak, aby niemożliwe było jego normalne uruchomienie, jeżeli udźwig nominalny jest przekroczony. Dźwig musi być wyposażony w ogranicznik prędkości. Wymogi te nie obowiązują dźwigów, w których konstrukcja układu napędowego uniemożliwia osiągnięcie nadmiernej prędkości. Dźwigi szybkobieżne muszą być wyposażone w urządzenia do kontrolowania prędkości i ograniczania prędkości. Dźwigi z napędem ciernym muszą być tak skonstruowane, aby zapewnić stabilność lin nośnych na kole ciernym i kołach linowych.

2.1.5. Zespół napędowy

Wszystkie dźwigi osobowe muszą posiadać indywidualne zespoły napędowe. Wymagania te nie dotyczą dźwigów, w których przeciwwaga zastąpiona jest drugą kabiną. Instalator dźwigu musi zapewnić, aby dostęp do zespołu napędowego i urządzeń towarzyszących, za wyjątkiem przypadków konserwacji i awarii, nie był możliwy.

2.1.6. Urządzenia do sterowania dźwigiem

Urządzenia do sterowania dźwigów przeznaczonych do korzystania przez osoby niepełnosprawne muszą być w odpowiedni sposób zaprojektowane i umiejscowione. Funkcja urządzeń sterujących musi być wyraźnie określona. Obwody sterowania wezwaniami dla grupy dźwigów mogą być wspólne lub połączone wzajemnie. Wyposażenie elektryczne musi być tak zamontowane i połączone, aby: nie było możliwości pomylenia z obwodami, które nie mają bezpośredniego połączenia z dźwigiem, zasilanie w energię mogło być odłączane pod obciążeniem, ruch dźwigu był uzależniony od elektrycznych urządzeń zabezpieczających znajdujących się w odrębnym elektrycznym obwodzie bezpieczeństwa, defekt instalacji elektrycznej nie prowadził do niebezpiecznych sytuacji.

2.1.7. Zagrożenia dla osób poza kabiną

Dźwig musi być tak zaprojektowany i skonstruowany, aby przestrzeń, w której porusza się kabina, nie była dostępna, za wyjątkiem prac konserwatorskich i awarii. Przed wejściem osoby do tej przestrzeni normalna praca dźwigu musi być uniemożliwiona.

Dźwig musi być zaprojektowany i skonstruowany tak, aby zapobiegać ryzyku zgniecenia, gdy kabina znajduje się w jednej z pozycji ekstremalnych. Cel ten zostaje osiągnięty poprzez zapewnienie wolnej przestrzeni lub schronu poza obrębem położeń ekstremalnych.

Jednakże, w szczególnych przypadkach, aby umożliwić Państwu Członkowskim wydawanie uprzedniej zgody, szczególnie dla budynków już istniejących, tam, gdzie takie rozwiązanie nie jest możliwe, mogą być przedsięwzięte inne właściwe środki dla uniknięcia omawianego zagrożenia. Podesty przy wejściu i wyjściu z kabiny muszą być wyposażone w drzwi przystankowe o odpowiedniej odporności mechanicznej dla przewidywanych warunków użytkowania.

Urządzenie ryglujące przy normalnej pracy dźwigu musi zapobiegać celowemu lub przypadkowemu uruchomieniu kabiny, jeśli wszystkie drzwi nie są zamknięte i zaryglowane, otwarciu drzwi przystankowych w czasie ruchu kabiny znajdującej się poza określoną strefą przystankową.

Jednakże, w określonych strefach przy otwartych drzwiach muszą być dozwolone wszelkie ruchy korekcji dojazdu, pod warunkiem kontrolowania prędkości poziomowania.

2.1.8. Zagrożenia dla osób znajdujących się w kabinie

Kabiny dźwigowe muszą być całkowicie zabudowane ścianami o pełnej wysokości, włącznie z dopasowaną podłogą i sufitem, za wyjątkiem otworów wentylacyjnych oraz pełnościennymi drzwiami. Drzwi kabinowe muszą być tak skonstruowane i zainstalowane, aby kabina nie mogła się poruszać, jeśli drzwi nie są zamknięte, za wyjątkiem określonych stref przy otwartych drzwiach, w których muszą być dozwolone wszelkie ruchy korekcji dojazdu, pod warunkiem kontrolowania prędkości poziomowania.

Tam, gdzie istnieje ryzyko wypadnięcia z kabiny do szybu lub szyb nie istnieje, drzwi kabiny muszą pozostawać zamknięte i zazębione, gdy kabina zatrzyma się między przystankami.

Na wypadek odcięcia zasilania lub awarii któregoś z części składowych, dźwig musi być wyposażony w urządzenie zapobiegające swobodnemu spadkowi lub niekontrolowanemu ruchowi kabiny w górę.

Urządzenie zapobiegające swobodnemu spadkowi musi być niezależne od zawieszenia kabiny. Urządzenie to musi być w stanie zatrzymać kabinę obciążoną udźwignym nominalnym przy maksymalnej prędkości przewidzianej przez instalatora dźwigu. Zatrzymanie spowodowane przez to urządzenie nie może wywoływać opóźnienia szkodliwego dla użytkowników kabiny, bez względu na warunki obciążenia.

Zderzaki muszą być zainstalowane między dnem szybu a spodem kabiny. W tym przypadku wolna przestrzeń, zapobiegająca ryzyku zgniecenia, gdy kabina znajduje się w jednej z pozycji ekstremalnych, musi być mierzona przy całkowicie ściśniętych zderzakach. Wymogi te nie dotyczą dźwigów, w których kabina nie może się znaleźć w wolnej przestrzeni, zapobiegającej ryzyku zgniecenia, gdy kabina znajduje się w jednej z pozycji ekstremalnych, ze względu na konstrukcję systemu napędzającego. Dźwigi muszą być tak zaprojektowane i skonstruowane, aby uruchomienie ich było niemożliwe, jeżeli urządzenia zapobiegające swobodnemu spadkowi, niezależne od zawieszenia kabiny nie są gotowe do działania.

2.1.9. Inne zagrożenia

Drzwi przystankowe i/lub drzwi kabiny, jeżeli są napędzane, muszą być wyposażone w urządzenie zapobiegające zgnieceniu podczas ruchu. Drzwi przystankowe, jeżeli są uwzględnione w ochronie przeciwpożarowej budynku, włącznie z tymi, które mają części szklane, muszą być ognioodporne w kategoriach zachowania postaci i swoich własności w odniesieniu do izolacji (ognioszczelność) oraz przewodzenia ciepła.

Przeciwwagi muszą być tak zainstalowane, aby uniknąć ryzyka zderzenia z kabiną lub spadku na kabinę. Dźwigi muszą być wyposażone w środki umożliwiające uwolnienie i ewakuację ludzi uwięzionych w kabinie. Kabiny muszą być wyposażone w środki dwustronnej łączności, umożliwiające stały kontakt ze służbami ratowniczymi. Dźwigi muszą być tak zaprojektowane i wykonane, aby w przypadku wzrostu temperatury zespołu napędowego ponad maksimum ustalone przez instalatora dźwigu mogły zakończyć rozpoczętą jazdę, ale nie realizowały nowych poleceń. Kabiny muszą być tak zaprojektowane i skonstruowane, aby zapewnić wystarczającą wentylację dla pasażerów nawet w przypadku przedłużającego się postoju. Kabina musi być odpowiednio oświetlona, jeśli jest używana lub drzwi są otwarte; musi również posiadać oświetlenie awaryjne.

Środki dwustronnej łączności ze służbami ratowniczymi, oświetlenie awaryjne, muszą być tak skonstruowane i wykonane, aby funkcjonowały nawet bez normalnego zasilania. Ich czas działania musi być wystarczająco długi, aby umożliwić normalne czynności procedury ratowniczej.

Obwody sterowe dźwigów, które mogą być użyte w przypadku pożaru, muszą być zaprojektowane i zbudowane tak, aby można było zapobiegać zatrzymywaniu się dźwigu na określonych poziomach i dać pierwszeństwo sterowania dźwigiem ekipom ratowniczym.

2.1.10. Napisy

Zgodnie z wymogami rozporządzenia Ministra Gospodarki z dnia 8 grudnia 2005 roku, każda kabina musi posiadać łatwo widoczną tabliczkę podającą udźwign nominalny w kilogramach i maksymalną liczbę przewożonych pasażerów. Jeżeli dźwig jest zaprojektowany tak, aby ludzie uwięzieni w kabinie mogli wydostać się bez pomocy z zewnątrz, w kabinie muszą znajdować się odpowiednio zrozumiałe i widoczne instrukcje. Dźwig i części zabezpieczające muszą posiadać oznakowanie Cj i posiadać deklarację zgodności Wj. Oznakowanie Cj należy umieścić na każdej kabinie dźwigu w sposób wyraźny i widoczny oraz na każdej części zabezpieczającej lub, jeżeli to niemożliwe, na etykiecie trwale przymocowanej do części zabezpieczającej.

2.1.11. Instrukcje obsługi

Zgodnie z § 24 rozporządzenia Ministra Gospodarki z dnia 8 grudnia 2005 roku wszystkie maszyny muszą być zaopatrzone w instrukcje sporządzone w oficjalnym języku lub językach wspólnotowych Państwa Członkowskiego, w którym maszyna zostaje wprowadzona do obrotu lub oddana do użytku.

Instrukcja dołączona do maszyny musi być albo „Instrukcją oryginalną” albo „Tłumaczeniem instrukcji oryginalnej”, w którym to przypadku oryginalna instrukcja musi być dołączona do tłumaczenia. Do każdego

dźwigu musi być dołączona dokumentacja sporządzona w oficjalnym języku(-ach) Wspólnoty, który może być określony zgodnie z Traktatem przez Państwo Członkowskie, w którym dźwig jest zainstalowany. Dokumentacja musi zawierać co najmniej:

- Instrukcję obsługi, zawierającą rysunki i schematy konieczne do normalnego użytkowania i odnoszące się do konserwacji, kontroli, napraw, przeglądów okresowych i działań ratunkowych umożliwiających uwolnienie i ewakuację ludzi uwięzionych w kabinie.
- książkę dźwigu, w której mogą być odnotowane naprawy oraz w odpowiednich przypadkach przeglądy okresowe.

Kabina przelotowa ze stali nierdzewnej, panel dyspozycji ze stali nierdzewnej, przycisk z kodem Braille'a, łączność awaryjna, oświetlenie podstawowe oraz awaryjne, przycisk otwierania i zamykania drzwi, podłoga wyłożona trudno ścieralną wykładziną antypoślizgową. Sufit ze stali nierdzewnej. Oświetlenie maskowane w suficie. Drzwi kabinowe oraz drzwi przystankowe ze stali nierdzewnej.

2.2. Wymagania szczegółowe

W ramach dostępu do budynku dla osób niepełnosprawnych należy zamontować platformę pionową o napędzie elektrycznym z drzwiami wychylnymi w szybie żelbetowym (szyb w standardzie betonu architektonicznego SB3).

Parametry techniczne:

Udźwig:	400 kg
Prędkość:	0,15 m/s
Typ napędu:	Elektryczny (bez maszynowni)
Napięcie:	230V jednofazowe, 50 Hz – obwód zasilający urządzenie i oświetlenie kabiny, 24V DC- obwód pomocniczy zasilający zjazd awaryjny i oświetlenie
Zużycie energii:	1,8 kW
Wymiary platformy:	1 460 mm x 1170 mm
Kabina:	Ściany Kabiny ze stali nierdzewnej polerowanej (efekt lustra) pomniejszając wymiar użytkowy o 30 mm - seria „color” , kurtyna świetlna od strony wejścia. Sufit: ze stali nierdzewnej polerowanej (efekt lustra) z listwą oświetleniową LED, podłoga: szara wykładzina antypoślizgowa typu Gomma- kolor ciemnoszary
Panel sterowania:	Pionowy panel dyspozycji z przyciskami (o wym. 50 x50 mm), podświetlane, oznaczenia -alfabet Braille'a, przycisk stop i klucz, wskaźnik przeciążenia, telefon na ścianie platformy, na przystankach kasety z przyciskami
Instalacja:	Wewnątrz budynku
Szyb:	Szyb żelbetowy, według wytycznych producenta
Wewnętrzne Wymiary szybu	1540 mm x 1490 mm
Wysokość nadszybia:	2500 mm
Wysokość podnoszenia:	3500 mm
Podszybie:	120 mm lub kłapa najazdowa
Przystanki/Drzwi:	2/2 szt. drzwi wychylne, ręcznie otwierane, panoramiczne - szklane w ramie aluminiowej- kolorystka RAL 9016, wymiary w świetle 900x 2000 mm

3. SPRZĘT

3.1. Wymagania ogólne

Ogólne wymagania dotyczące sprzętu omówiono w punkcie 3 ogólnej specyfikacji technicznej.

3.2. Sprzęt do wykonania robót

Wykonawca jest zobowiązany do używania jedynie takiego sprzętu, który nie spowoduje niekorzystnego wpływu na jakość wykonywanych robót i będzie gwarantować przeprowadzenie robót, zgodnie z zasadami określonymi w Dokumentacji Projektowej, Umowie i ST. W przypadku braku ustaleń w wymienionych dokumentach, zasady pracy sprzętu powinny być uzgodnione i zaakceptowane przez inspektora nadzoru inwestorskiego.

Sprzęt należący do Wykonawcy lub wynajęty do wykonania robót musi być utrzymany w dobrym stanie technicznym i w gotowości do pracy.

Wykonawca dostarczy, na żądanie, Inspektorowi nadzoru inwestorskiego kopie dokumentów potwierdzających dopuszczenie sprzętu do użytkowania, tam gdzie jest to wymagane przepisami. Jeżeli przewiduje się możliwość wariantowego użycia sprzętu przy wykonywanych robotach, Wykonawca powiadomi Inspektora nadzoru inwestorskiego o swoim zamiarze wyboru i uzyska jego akceptację. Wybrany sprzęt po akceptacji, nie może być później zmieniany bez zgody Inspektora.

Jakikolwiek sprzęt, maszyny, urządzenia i narzędzia nie gwarantujące zachowania warunków technologicznych, nie zostaną przez Inspektora nadzoru inwestorskiego dopuszczone do robót. Wykonawca jest zobligowany do skalkulowania kosztów jednorazowych sprzętu w cenie jednostkowej robót, do których ten sprzęt jest przeznaczony.

4. TRANSPORT

4.1. Wymagania ogólne

Ogólne wymagania dotyczące transportu omówiono w punkcie 4 ogólnej specyfikacji technicznej.

4.2. Wymagania dotyczące transportu

Materiały należy transportować w warunkach zabezpieczających je przed uszkodzeniami i zawilgoceniem, w sposób zgodny z instrukcjami producenta urządzeń dźwigowych. Załadunek, transport i rozładunek materiałów należy prowadzić zgodnie z przepisami planu BiOZ, przepisami o ruchu drogowym oraz w sposób nie kolidujący wewnętrznymi przepisami obowiązującymi na terenie czynnego sądu.

Koszty transportu sprzętu nie podlegają oddzielnej zapłacie.

5. WYKONANIE ROBÓT

Ogólne wymagania dotyczące prowadzenia prac związanych z wykonaniem robót omówiono w punkcie 5 ogólnej specyfikacji technicznej.

Wykonawca przed rozpoczęciem prac na budowie podaje Zamawiającemu odpowiedzialnego za montaż kierownika montażu. Dotrzymanie przepisów bezpieczeństwa na każdym odcinku prac leży po stronie Wykonawcy. Wykonawca obowiązany jest przeprowadzić wszystkie świadczenia na własną odpowiedzialność. Jego obowiązkiem jest pilnowanie porządku na powierzonym mu odcinku jak i wykonanie wszystkich zobowiązań objętych Umową. Jest on jednak zobowiązany pracować w porozumieniu i z uwzględnieniem poleceń wydawanych przez Zamawiającego.

Zabezpieczenie miejsca budowy (montażu) pod względem bezpieczeństwa użytkowników obiektu i przepisów BHP leży po stronie Wykonawcy. Wykonawca jest w pełni odpowiedzialny za aktywność swoich podwykonawców na placu budowy (montażu). Montaż nowych urządzeń dźwigowych obejmuje:

- sprawdzenie pionowości ścian szybu i oznaczenie osi głównych dźwigu na wszystkich elementach konstrukcyjnych szybu,
- zamocowanie konstrukcji wsporczych prowadnic kabinowych i przeciwwag w uzgodnieniu z Wykonawcą robót budowlanych,
- montaż prowadnic przeciwwagi i prowadnic kabiny dźwigu,
- korekta ustawienia prowadnic kabinowych i przeciwwagowych,
- montaż wciągarek z silnikami,
- montaż tablic rozdzielczych i sterowniczych wraz z falownikami,
- montaż oświetlenia dla szybu - prace ujęte w odrębnym opracowaniu,
- montaż ram dźwigu wraz z linami i przeciwwagami,

- montaż ogranicznika prędkości,
- zamocowanie zderzaków kabinowych i przeciwwagi w podszybiu,
- montaż progów szerokości do 12 cm przy listwach dolnych drzwi szybowych,
- montaż nowych pozostałych urządzeń dźwigowych w skład których wchodzi: kabina z kompletem drzwi kabinowych i poszczególnymi instalacjami, kasety wezwań wraz z wyświetlaczami pięter i kierunku jazdy oraz stacyjka jazd specjalnych na ścianie kondygnacji piwnicy,
- próbny rozruch i przygotowanie do odbioru.

Przygotowanie miejsca instalacji

Klient zobowiązany jest do doprowadzenia niezależnej linii elektrycznej 230V, 50Hz z przewodami o przekroju 2,5 mm², doprowadzonymi do podszybia, zabezpieczonej wyłącznikiem różnicowo-prądowym 16A i czułości 0,03A oraz zabezpieczenie nadprądowe typu C 16 A. Wyłącznik należy umieścić w zamykanej na kłódkę skrzynce umieszczonej w pobliżu. Ponadto należy doprowadzić uziemienie kablem 4 mm² do podszybia. Doprowadzenie analogowej linii telefonicznej jest po stronie klienta i jest koniecznym warunkiem do otrzymania pozytywnego protokołu z UDT. Klient musi wykonać na własny koszt wszelkie ewentualne modyfikacje szybu, łącznie z usunięciem wody z podszybia w przypadku instalacji zewnętrznych, jak również zorganizować i zabezpieczyć miejsce składowania dostarczonych podzespołów. Klient ponosi odpowiedzialność za wytrzymałość ścian, podłoga w miejscu instalacji jak również za przestrzeganie stosownych przepisów krajowych. Wszelkie koszty związane z właściwym przygotowaniem miejsca instalacji jak również ewentualnych odbiorów technicznych w tym UDT, ponosi klient. Przedstawione dane są orientacyjne, zrobione na podstawie przesłanych wytycznych/informacji. Po instalacji urządzenia wykonać prace wykończeniowe w otoczeniu urządzenia.

6. KONTROLA JAKOŚCI ROBÓT

6.1. Wymagania ogólne

Ogólne wymagania dotyczące prowadzenia kontroli jakości robót omówiono w punkcie 6 ogólnej specyfikacji technicznej.

Kontrola jakości ma gwarantować wykonanie windy, prac budowlanych i montażowych na najwyższym poziomie technicznym. Kontrole dla sprawdzenia jakości produkcji u wykonawcy lub jego poddostawcy są dopuszczalne w każdym czasie. Wykonawca zapewni dostęp do miejsc, w których odbywa się produkcja. Wykonawca windy ma obowiązek respektowania uwag i zaleceń Inspektora Nadzoru z ramienia Zamawiającego.

Kontrola jakości obejmuje:

- ocenę jakości materiałów przed montażem,
- sprawdzenie kompletności dokumentów,
- brak uszkodzeń mechanicznych, rys, wgniecen i trwałych zabrudzeń elementów dźwigu przed montażem i po montażu,
- sprawdzenie odchyłeń wymiarowych zamontowanych elementów dźwigu według danych producenta,
- brak uszkodzeń elementów budynku stanowiących podłoże montażowe dla urządzeń dźwigowych,
- sprawdzenie działania urządzeń według parametrów producenta oraz według warunków wykonania robót określonych w niniejszej specyfikacji.

Przed zamontowaniem wciągarki dźwigu na podstawach z kształtowników walcowanych Wykonawca dostarczy rysunek roboczy sposobu montażu i osadzenia w/w podstawy uzgodniony z Projektantem.

Wykonanie pomiarów obwodów oraz badanie skuteczności zerowania dla dźwigu.

Prace poprawkowe i naprawy wynikające z niewłaściwego magazynowania i transportu obciążają konto wykonawcy. Winda nie powinna zawierać materiałów ogólnie przyjętych jako nieekologiczne. Wszystkie urządzenia podlegające przepisom dozorowym powinny posiadać odpowiednie świadectwa badania typu oraz świadectwa kontroli jakości, a urządzenia pochodzące z importu - aktualne wnioski importowe potwierdzone przez właściwy terenowy Inspektorat Dozoru Technicznego.

Wykonawca obowiązany jest natychmiast powiadomić Zamawiającego, jeżeli wystąpią opóźnienia albo inne utrudnienia w trakcie realizacji dostaw i świadczeń. Wykonawca nie będzie zatrudniał podwykonawców do prac montażowych bez wcześniejszego uzgodnienia z Zamawiającym pod groźbą zerwania umowy przez Zamawiającego.

Wykonawca będzie prowadził dziennik dostaw i prac montażowych oraz dokonywał odpowiednich wpisów do Dziennika Budowy. Wykonawca przedstawi plan dostawy i montażu windy. Wykonawca zorganizuje i przeprowadzi odbiór windy z udziałem przedstawicieli Urzędu Dozoru Technicznego.

6.2. Ocena wyników badań

Wszystkie elementy robót, które wykazują odstępstwa od postanowień ST powinny zostać rozebrane i ponownie wykonane na koszt Wykonawcy.

7. OBMIAR ROBÓT

Ogólne wymagania dotyczące obmiarów robót omówiono w punkcie 7 ogólnej specyfikacji technicznej.

Uprawniony przedstawiciel jednostki notyfikowanej, po uprzednim zgłoszeniu zakończenia robót dostawy i montażu dźwigu przez Wykonawcę, dokona oceny ich zgodności. Jednostki obmiarowe:

- dostawa i montaż urządzeń dźwigowych – kpl.

8. ODBIÓR ROBÓT

8.1. Ogólne wymagania dotyczące odbioru robót

Ogólne wymagania dotyczące prowadzenia odbioru robót omówiono w punkcie 8 ogólnej specyfikacji technicznej.

8.2. Odbiór robót

Roboty związane z montażem dźwigu podlegają:

- odbiorowi przed wbudowaniem na zgodność z aprobatą techniczną lub dokumentacją indywidualną w zakresie rozwiązania konstrukcyjnego, zastosowanych materiałów i jakości wykonania,
- odbiorowi robót zanikających i ulegających zakryciu - zamocowanie ościeżnic, uszczelnienie luzów,
- odbiorowi wstępnemu po zamontowaniu - wbudowaniu urządzeń dźwigowych,
- odbiorowi końcowemu,
- odbiorowi ostatecznemu - pogwarancyjnemu.

Odbioru robót montażu dźwigu dokonuje uprawniony przedstawiciel jednostki notyfikowanej, po zgłoszeniu ich przez Wykonawcę do odbioru. Uprawniony przedstawiciel jednostki notyfikowanej przed wydaniem decyzji zezwalającej na eksploatację przeprowadza:

- badania odbiorcze dźwigu w warunkach gotowości do pracy,
- sprawdza kompletność i prawidłowość przedłożonej dokumentacji,
- dokonuje badania dźwigu poprzez sprawdzenie zgodności ich wykonania z dokumentacją i warunkami technicznymi dozoru technicznego, stanu urządzenia, jego wyposażenia i oznakowań,
- przeprowadza próby techniczne przed uruchomieniem dźwigu oraz w warunkach pracy w zakresie ustalonym dla dźwigu.

Na podstawie pozytywnych wyników badań i wykonanych czynności organ właściwej jednostki notyfikowanej wydaje decyzję zezwalającą na eksploatację urządzenia, w której ustala formę dozoru technicznego, jaką będzie objęte to urządzenie. Roboty poprawkowe Wykonawca wykona na własny koszt w terminie ustalonym z uprawnionym przedstawicielem jednostki notyfikowanej oraz Inspektorem nadzoru. Urządzenia dźwigowe muszą spełniać wymogi bezpieczeństwa oraz być oznaczone zgodnie z rozporządzeniem Ministra Gospodarki z dnia 8 grudnia 2005 roku.

Protokół końcowy odbioru i dopuszczenia do ruchu urządzeń dźwigowych przez jednostki notyfikowane, zgodnie z PN/EN 81.1, będzie podstawą do wystawienia faktury końcowej. Wykonanie dokumentacji odbiorowej i koszty z tym związane spoczywają na Wykonawcy .

8.3. Informacje ogólne

Wykonawca przeprowadzi próbny rozruch wszystkich wind w obecności przedstawiciela Zamawiającego przed odbiorem technicznym przez Urząd Dozoru Technicznego. Zamawiający dokona odbioru inwestorskiego (wewnętrznego) windy przed odbiorem przez Urząd Dozoru Technicznego i przekazaniem dźwigów do konserwacji.

8.4. Gwarancje

Wykonawca gwarantuje, że urządzenia są sprawne i kompletne, gwarantują nieprzerwaną eksploatację i odpowiadają warunkom wymienionym w specyfikacji technicznej.

Na prawidłowe działanie windy wykonawca udzieli Zamawiającemu trzyletniej gwarancji, licząc od daty odbioru końcowego przedmiotu umowy. W ramach gwarancji wykonawca zobowiąże się do bezpłatnej konserwacji oraz usuwania usterek i nieprawidłowości w działaniu windy w tym naprawy uszkodzonych zespołów i elementów lub ich wymiany na nowe. Wykonawca przystąpi niezwłocznie do usuwania usterek w okresie gwarancyjnym w technicznie akceptowanych terminach. W okresie gwarancyjnym wykonawca będzie odpowiadał pisemnie w ciągu 3 dni od otrzymania reklamacji i informował Zamawiającego o swojej decyzji dotyczącej roszczeń gwarancyjnych. W przypadku awarii urządzeń w okresie gwarancji, na część podlegającą naprawie / wymianie będzie liczony nowy okres gwarancji od momentu jej naprawy / wymiany.

Jeżeli w urządzeniu ujawni się jakikolwiek defekt przed upływem okresu gwarancyjnego lub urządzenie nie utrzymuje gwarantowanych parametrów, wykonawca ma obowiązek zbadać przyczynę. Jeżeli za taki defekt odpowiada Wykonawca, koszt tego badania poniesie Wykonawca. Wykonawca ma obowiązek wykonać roboty naprawcze w obecności Zamawiającego. Po wykonaniu naprawy Zamawiający może domagać się na koszt Wykonawcy powtórzenia odbiorów gwarancyjnych ze wszystkimi konsekwencjami. Wszystkie dodatkowe prace,

narzędzia i środki pomocnicze wymagane do dokonania naprawy usterek oraz prace dodatkowe, np. ustawienia windy, wciągnika, rusztowania, demontaż zabudowanych elementów innych poddostawców obciążają konto Wykonawcy, przy czym obowiązany on jest do przestrzegania ogólnych wytycznych utrzymania porządku na budowie.

Świadczenia obejmujące wykonanie poprawek i usuwanie wad (usterek) potwierdzone muszą być przez protokoły z budowy, próby funkcjonalne i przez osobę upoważnioną przez Zamawiającego.

9. PODSTAWA PŁATNOŚCI

Płatność za wykonane roboty odbywać się będzie na podstawie zapisów zawartych w umowie z Inwestorem.

10. PRZEPISY ZWIĄZANE

10.1. Obowiązujące przepisy dotyczące bezpieczeństwa pożarowego

Nowelizacja art. 5 Prawa budowlanego dostosowuje się do przepisów Unii Europejskiej zawartych w Dyrektywie Rady Wspólnot Europejskich z 21 grudnia 1988 r. (89/106/EEC), która zobowiązuje wszystkie państwa członkowskie EWG do podjęcia niezbędnych środków, aby wyroby przeznaczone do stosowania w obiektach posiadały takie cechy, żeby obiekty te mogły spełniać poniższe wymagania. Wymagania te zostały zawarte w załączniku nr 1 do Dyrektywy, a Artykuł 5 Prawa budowlanego formułuje je w sposób następujący:

Obiekt budowlany należy projektować, budować, użytkować i utrzymywać zgodnie z przepisami, w tym techniczno-budowlanymi, obowiązującymi Polskimi Normami oraz zasadami wiedzy technicznej, w sposób zapewniający spełnienie wymagań podstawowych dotyczących:

- a) bezpieczeństwa konstrukcji
- b) bezpieczeństwa pożarowego
- c) bezpieczeństwa użytkownika
- d) odpowiednich warunków higienicznych i zdrowotnych oraz ochrony środowiska
- e) ochrony przed hałasem i drganiami
- f) oszczędności energii i odpowiedniej izolacyjności cieplnej przegród.

Podstawowe przepisy dotyczące bezpieczeństwa pożarowego są zawarte w następujących aktach prawnych:

- 1) Rozporządzenie Ministra Gospodarki Przestrzennej i Budownictwa z 14 grudnia 1994 roku w sprawie warunków technicznych, jakim powinny odpowiadać budynki i ich usytuowanie opublikowane w obwieszczeniu MSWiA z 4 lutego 1999 roku w sprawie ogłoszenia jednolitego tekstu rozporządzenia MGPIB w sprawie warunków technicznych, jakim powinny odpowiadać budynki i ich usytuowanie (Dz. U. 1999 r., Nr 15, póź. 140 - tekst jednolity),
- 2) Ustawa z 24 sierpnia 1991 roku o ochronie przeciwpożarowej (Dz. U. 1991 r., Nr 81, póź. 351 z późniejszymi zmianami),
- 3) Rozporządzenie Ministra Spraw Wewnętrznych z 3 listopada 1992 roku w sprawie ochrony przeciwpożarowej budynków, innych obiektów budowlanych i terenów (Dz. U. 1992 r., Nr. 92, póź. 460 z późniejszymi zmianami),
- 4) Rozporządzenie Ministra Spraw Wewnętrznych i Administracji z 15 stycznia 1999 roku w sprawie określenia szczegółowych wymagań w zakresie przeciwpożarowego zaopatrzenia wodnego, ratownictwa technicznego, chemicznego, ekologicznego lub medycznego oraz warunków jakim powinny odpowiadać drogi pożarowe (Dz. U. 1999 r. Nr. 7 póź 64),
- 5) Rozporządzenie Ministra Spraw Wewnętrznych i Administracji z 1 marca 1999 roku w sprawie zakresu, trybu i zasad uzgadniania projektu budowlanego pod względem ochrony przeciwpożarowej (Dz. U. 1999 r., Nr 22, póź. 206).

W myśl wyżej wymienionych obowiązujących przepisów budynek i urządzenia z nim związane powinny być zaprojektowane i wykonane w sposób zapewniający w razie pożaru:

- 1) odporność ogniową konstrukcji przez założony czas,
- 2) możliwość ewakuacji ludzi,
- 3) możliwość prowadzenia akcji ratowniczej oraz ograniczenie rozprzestrzeniania się pożaru w obiekcie i na sąsiednie obiekty.

10.2. Zalecane normy

Do tematu objętego niniejszą specyfikacją techniczną mają zastosowanie wszystkie związane z tym rodzajem robót normy polskie (PN) i branżowe (BN), w tym w szczególności:

ICS 91.140.90	Dźwigi osobowe i schody ruchome.
PN-M-45040:1997	Dźwigi. Dźwigi elektryczne. Terminologia.
PN-M-45043:1997	Dźwigi. Klasyfikacja.

PN-EN 81-50:2014-10	Przepisy bezpieczeństwa dotyczące budowy i instalowania dźwigów. Badania i próby - Część 50: Zasady projektowania, obliczania, badania i próby elementów dźwigowych.
PN-EN 81-1:2002/A1:2006	Przepisy bezpieczeństwa dotyczące budowy i instalowania dźwigów. Część 1: Dźwigi elektryczne.
PN-EN 81-1:2002/A2:2006	Przepisy bezpieczeństwa dotyczące budowy i instalowania dźwigów. Część 1: Dźwigi elektryczne (Zmiana A2).
PN-EN 81-28:2004	Przepisy bezpieczeństwa dotyczące budowy i instalowania dźwigów. Część 28: Zdalne alarmowanie w dźwigach osobowych i towarowych.
PN-EN 81-70:2005	Przepisy bezpieczeństwa dotyczące budowy i instalowania dźwigów. Szczególne zastosowania dźwigów osobowych i towarowych. Część 70: Dostępność dźwigów dla osób, w tym osób niepełnosprawnych.
PN-EN 81-70:2005/A1:2006	Przepisy bezpieczeństwa dotyczące budowy i instalowania dźwigów. Szczególne zastosowania dźwigów osobowych i towarowych. Część 70: Dostępność dźwigów dla osób, w tym osób niepełnosprawnych (Zmiana A1).
PN-EN 81-73:2005	Przepisy bezpieczeństwa dotyczące budowy i instalowania dźwigów. Szczególne zastosowania dźwigów osobowych i towarowych. Część 73: Funkcjonowanie dźwigów w przypadku pożaru.
PN-EN 12016:2006	Kompatybilność elektromagnetyczna. Dźwigi, schody i chodniki ruchome. Odporność.
PN-EN 12385-3:2007	Liny stalowe. Bezpieczeństwo. Część 3: Informacje dotyczące stosowania i konserwacji.
PN-EN 12385-5:2004	Liny stalowe. Bezpieczeństwo. Część 5: Liny splotkowe dla dźwigów.
PN-EN 12385-5:2004/AC:2006	Liny stalowe. Bezpieczeństwo. Część 5: Liny splotkowe dla dźwigów.
PN-EN 13015+A1:2008	Konserwacja dźwigów i schodów ruchomych. Zasady opracowywania instrukcji konserwacji.
PN-EN 13411-7+A1:2009	Zakończenia lin stalowych. Bezpieczeństwo. Część 7: Zacisk sercowkowy symetryczny.
PN-EN 81-80:2005	Przepisy bezpieczeństwa dotyczące budowy i instalowania dźwigów. Dźwigi użytkowe. Część 80: Zasady poprawy bezpieczeństwa użytkowanych dźwigów osobowych i towarowych.
PN-EN 81-71+A1:2007	Przepisy bezpieczeństwa dotyczące budowy i instalowania dźwigów. Szczególne zastosowania dźwigów osobowych i towarowych. Część 71: Dźwigi odporne na wandalizm.
PN-EN 81-58:2005	Przepisy bezpieczeństwa dotyczące budowy i instalowania dźwigów. Badania i próby. Część 58: Próba odporności ogniowej drzwi przystankowych.
PN-EN ISO 7010:2012	Symbole graficzne. Barwy bezpieczeństwa i znaki bezpieczeństwa. Zarejestrowane znaki bezpieczeństwa.

WTWO Robót budowlano-montażowych - Tom I: Rozdział 1 - Warunki Ogólne Wykonania Rozdział 2 - Rusztowania.

WTWiOR - Warunki Techniczne Wykonania i Odbioru Robót - ITB. 10.2. Inne dokumenty

Aprobaty Techniczne w odniesieniu do wyrobu, dla którego nie ustalono Polskiej Normy lub wyrobów, których właściwości użytkowe różnią się od właściwości podanych w Polskiej Normie.

Instrukcje, wytyczne i świadectwa ITB, przepisy i instrukcje producentów lub dostawców wyrobów budowlanych, szczególnie w odniesieniu do wyrobów systemowych.

Umowa, warunki Umowy.

Dokumentacja projektowa.

Nie wymienienie tytułu jakiejkolwiek dziedziny, grupy, podgrupy czy normy nie zwalnia Wykonawcy od obowiązku stosowania wymogów określonych prawem polskim. Wykonawca będzie przestrzegał praw autorskich i patentowych. Jest zobowiązany do odpowiedzialności za spełnienie wszystkich wymagań prawnych w odniesieniu do używanych opatentowanych urządzeń lub metod.

SPECYFIKACJA TECHNICZNA WYKONANIA I ODBIORU ROBÓT

B - 02.04.01

TYNKI I OKŁADZINY

SPIS TREŚCI

- 1. WSTĘP**
 - 2. MATERIAŁY**
 - 3. SPRZĘT**
 - 4. TRANSPORT**
 - 5. WYKONANIE ROBÓT**
 - 6. KONTROLA JAKOŚCI ROBÓT**
 - 7. OBMIAR ROBÓT**
 - 8. ODBIÓR ROBÓT**
 - 9. PODSTAWA PŁATNOŚCI**
 - 10. PRZEPISY ZWIĄZANE**
-

1. WSTĘP

1.1. Przedmiot ST

Przedmiotem niniejszej szczegółowej specyfikacji technicznej są wymagania dotyczące wykonania i odbioru tynków oraz okładzin, które zostaną wykonane na podstawie dokumentacji projektowej dla zadania pn. „Dom Hospicyjny PIO MEDICA w Żarowie”.

Klasyfikacja wg Wspólnego Słownika Zamówień (CPV)

<i>Grupa</i>	<i>Klasa</i>	<i>Kategoria</i>	<i>Opis</i>
45400000-1			Roboty wykończeniowe w zakresie obiektów budowlanych
	45410000-4		Tynkowanie

1.2. Zakres stosowania ST

Szczegółowa specyfikacja techniczna jest stosowana jako dokument przetargowy przy zleceniu i realizacji robót wymienionych w pkt. 1.1.

1.3. Określenia podstawowe

Określenia i nazewnictwo użyte w niniejszej specyfikacji technicznej ST są zgodne z obowiązującymi podanymi w normach PN i przepisach Prawa budowlanego.

1.4. Zakres robót objętych ST

Ustalenia zawarte w niniejszej specyfikacji obejmują wszystkie czynności umożliwiające i mające na celu wykonanie tynków i okładzin ścian zaprojektowanych i zawartych w dokumentacji projektowej do niniejszej inwestycji.

1.5. Ogólne wymagania dotyczące robót

Ogólne wymagania dotyczące zasad prowadzenia robót omówiono w punkcie 1.5 ogólnej specyfikacji technicznej.

Wykonawca robót jest odpowiedzialny za jakość ich wykonania oraz za zgodność z Dokumentacją Projektową, ST i poleceniami Inspektora Nadzoru Inwestorskiego. Organizator przetargu zakłada, że Wykonawca jest profesjonalną, wykwalifikowaną firmą budowlaną i dlatego jego obowiązkiem jest sprecyzować szczegółowo zakres prac poprzez przedmiary i szczegółowe omówienie całej dokumentacji. Wykonawcy nie usprawiedliwia brak wiedzy technicznej.

2. MATERIAŁY

2.1. Wymagania ogólne

Ogólne wymagania dotyczące materiałów, ich pozyskiwania i składowania, omówiono w punkcie 2 ogólnej specyfikacji technicznej.

2.2. Wymagania szczegółowe

W ramach niniejszej inwestycji przewiduje się następujące wykończenia przegród poziomych i pionowych:

- Ściany z bloczków wapienno-piaskowych w pomieszczeniach o podwyższonej wilgotności należy pokryć tynkiem cementowo-wapiennym
- Ściany z bloczków wapienno-piaskowych w pomieszczeniach suchych należy pokryć tynkiem gipsowym.

2.3. Materiały potrzebne do wykonania robót

Woda (PN-EN 1008:2004)

Do przygotowania zapraw stosować można każdą wodę zdatną do picia, oraz wodę z rzeki lub jeziora. Niedozwolone jest użycie wód ściekowych, kanalizacyjnych, bagiennych oraz wód zawierających tłuszcze organiczne, oleje i muł.

Zaprawy budowlane cementowo-wapienne

W ramach niniejszej inwestycji przewiduje się zaprawy cementowo-wapienne M-2 i M-7

Zaprawa cementowa gotowa to mieszanka wyselekcjonowanych kruszyw o frakcji do 1 mm oraz cementu. Skład poszczególnych składników zaprawy wg wymagań PN-90/B-14501. Marka i skład zaprawy powinny być zgodne z wymaganiami normy państwowej. Przygotowanie zapraw do robót murowych powinno być wykonywane mechanicznie. Zaprawę należy przygotować w takiej ilości, aby mogła być wbudowana możliwie wcześniej po jej przygotowaniu tj. ok. 3 godzin. Do zapraw tynkarskich należy stosować piasek rzeczny lub kopalniany. Do zapraw cementowo-wapiennych należy stosować cement portlandzki z dodatkiem żużla lub popiołów lotnych 25 i 35 oraz cement hutniczy 25 pod warunkiem, że temperatura otoczenia w ciągu 7 dni od chwili zużycia zaprawy nie będzie niższa niż +5°C. Do zapraw cementowo-wapiennych należy stosować wapno sucho gaszone lub gaszone w postaci ciasta wapiennego otrzymanego z wapna niegaszonego, które powinno tworzyć jednolitą i jednobarwną masę, bez grudek niegaszonego wapna i zanieczyszczeń obcych. Skład objętościowy zapraw należy dobierać doświadczalnie, w zależności od wymaganej marki zaprawy oraz rodzaju cementu i wapna.

Cementowa zaprawa wyrównująca

Zaprawa wyrównująca służy do wyrównywania powierzchni poziomych i pionowych, wewnątrz i na zewnątrz budynków oraz do uzupełniania ubytków i miejscowych nierówności podłoża i wyrównywania podkładów podłogowych. Może być stosowana w warstwie od 3 do 50mm w celu przygotowania podłoża przed układaniem płytek ceramicznych i kamienia naturalnego oraz innych materiałów okładzinowych.

Gładź gipsowa

Gładź szpachlowa przeznaczona jest do wypełniania pęknięć, rys i ubytków powstałych na powierzchniach ścian oraz sufitów. Pozwala na uzyskanie gładkiej i trwałej powierzchni pod zastosowanie wszelkiego rodzaju powłok malarskich. Tworzy zwarte oraz stabilne podłoże pod tapetowanie. Gładź nadaje się jako tzw. warstwa podkładowa, pod gładź finiszową. Można ją wykorzystywać do mocowania listew narożnych. Posiada doskonałą przyczepność do podłoża gipsowych, płyt gipsowo-kartonowych, gazobetonu, tynków cementowych, cementowo-wapiennych. Może być stosowana na podłoża betonowe. Większość gładzi może być aplikowana maszynowo przy użyciu odpowiednich agregatów. Materiału nie należy stosować na podłoża drewnopochodne, metalowe, szklane, z tworzyw sztucznych oraz w pomieszczeniach o wysokiej wilgotności.

Tynk gipsowy

Dozowanie wody należy ustawić na rzadką konsystencję zaprawy (ok. 1 bar/metr węża z zaprawą).

W zależności od temperatury możliwe jest robienie przerw w natryskach, wynoszących maksymalnie 10-15 minut. W przypadku dłuższych przerw należy oczyścić maszynę i wężę. Natryskiwany materiał należy rozprowadzić przy pomocy łaty o profilu H pionowo i do lica. Po rozpoczęciu wiązania wyrównać przy pomocy łaty trapezowej T i wyprowadzić narożniki. Fazę „piórowania“ dokonuje się w celu wyrównania niewielkich nierówności powstałych w trakcie poprzednich etapów za pomocą szpachli powierzchniowej, tzw. „pióra“. Następnie zwilżyć powierzchnię tynku wodą i za pomocą pacy gąbkowej wytworzyć dostateczną ilość mleczka gipsowego. Po delikatnym związaniu powierzchnię tynku wygładzić przy pomocy szpachli powierzchniowej. Dylatacje konstrukcyjne budynku należy kontynuować w postaci cięcia w warstwie tynku (cięcie kielnią) lub zastosować odpowiednie profile, możliwe jest zastosowanie jako taśmy przekładkowej. Samoprzylepną taśmę nakleić na sąsiedni element budowlany i tynkować. Po stwardnieniu tynku odciąć wystające pasma. Aby uzyskać gładką powierzchnię tynku np. pod malowanie należy stosować jako warstwę wykończeniową gładź.

Średnia grubość tynku wynosi 15mm, a minimalna 8mm. Przewody instalacyjne przykryć warstwą tynku o grubości minimalnej 5mm. W szczególnych przypadkach na ściany można nanieść tynk o grubości do 50mm, jednak powyżej grubości tynku wynoszącej 35mm zaleca się wykonać tynk w dwóch warstwach, ponieważ w przypadku jednej warstwy czas schnięcia tynku wzrasta wielokrotnie. Poprzez szybkie wysychanie pierwszej warstwy tynku zredukowany zostaje całkowity czas schnięcia. Pierwszą warstwę należy zczesać za pomocą grzebienia tynkarskiego, a po całkowitym wyschnięciu przy maksymalnym rozcieńczeniu z wodą. Kolejna warstwa może być zastosowana po całkowitym wyschnięciu warstwy pierwszej. Możliwe jest również narzucanie tynku w dwóch cyklach, gdzie drugi narzut następuje przed rozpoczęciem wiązania tynku pierwszej

warstwy (tzw. metodą „mokre na mokre“). Jednak w tym przypadku czas schnięcia tynku znacznie wzrasta. Sufity betonowe należy tynkować wyłącznie jednowarstwowo, tworząc warstwę tynku o maksymalnej grubości 15mm. Jako powierzchnia pod płytki ceramiczne tynk musi być nakładany jednowarstwowo o minimalnej grubości 10mm. Powierzchnia tynku musi być szorstka, nie należy jej wygładzać ani zacierać. Płyty EPS i bloczki szalunkowe, jak również lekkie płyty budowlane z wełną drzewną należy tynkować jednowarstwowo i zabrać na całej powierzchni, minimalna grubość tynku 15mm.

Aby umożliwić szybkie wysychanie tynku należy zadbać o prawidłową wentylację w pomieszczeniu. Jeśli po tynkowaniu wykonywany jest podkład podłogowy z asfaltu lanego, wówczas, aby uniknąć naprężeń termicznych, należy zadbać o wystarczające wietrzenie. W przypadku tynku o grubości 10mm, czas schnięcia w zależności od wilgotności pomieszczenia, temperatury pomieszczenia i wentylacji wynosi średnio 14 dni. W przypadku mniej korzystnej temperatury / wilgotności powietrza czas schnięcia może ulec wydłużeniu.

Siatka z włókna szklanego wraz z elastyczną zaprawą zbrojąca

Siatka zbrojąca – siatka z włókna szklanego, impregnowana przeciwkalicznie, wtapiana w zaprawę zbrojącą.

Wymagane właściwości:

- tkanina z włókna szklanego,
- splot gazejski,
- odporna na deformację kształtu,
- szerokość ≥ 110 cm, długość ≥ 50 mb,
- impregnowana przeciwkalicznie,
- wielkość oczek 6,0 x 6,0 mm,
- ciężar powierzchniowy ≥ 155 g/m² .

Siły zrywające [N/mm] wzdłuż osnowy i wątku dla próbek przechowywanych 28 dni w warunkach laboratoryjnych	≥ 28
w roztworze alkalicznym (1g NaOH + 4 g KOH + 0,5g Ca(OH) ₂ / 1 dm ³)	≥ 25

Zaprawa zbrojąca do styropianu – hydraulicznie wiążąca, wzmocniona włóknami masa zbrojąca składająca się z cementu białego, dodatków polimerowych, krzemionek, itp. Nanoszona na powierzchnię płyt izolacyjnych, w której zatapia się siatka zbrojąca o parametrach technicznych:

- Wymagana przyczepność do betonu w stanie powietrzno-suchym: $\geq 1,20$ Mpa.
- Wymagana przyczepność do betonu po 2 dniach zanurzenia w wodzie i 2h suszenia: $\geq 0,50$ Mpa.
- Wymagana przyczepność do betonu po 2 dniach zanurzenia w wodzie i 7 dniach suszenia: $\geq 1,20$ Mpa.
- Wymagana przyczepność do styropianu w stanie powietrzno-suchym: $\geq 0,09$ Mpa.
- Wymagana przyczepność do styropianu po 2 dniach zanurzenia w wodzie i 2h suszenia: $\geq 0,005$ Mpa.
- Wymagana przyczepność do styropianu po 2 dniach zanurzenia w wodzie i 7 dniach suszenia: $\geq 0,12$ Mpa.

Zaprawa (masa) klejąca

Mineralna zaprawa wymagająca zarobienia z wodą materiał (na bazie krzemianu wapniowego, wodorotlenku wapniowego, proszku polimerowego, krzemionki, węgla wapniowego) do klejenia płyt izolacji termicznej do podłoża, wełny mineralnej. Zużycie 5,0 kg/m².

- Wymagana przyczepność do betonu w stanie powietrzno-suchym: $\geq 1,60$ MPa.
- Wymagana przyczepność do betonu po 2 dniach zanurzenia w wodzie i 2h suszenia: $\geq 1,00$ MPa.
- Wymagana przyczepność do betonu po 2 dniach zanurzenia w wodzie i 7 dniach suszenia: $\geq 1,60$ MPa.
- Wymagana przyczepność do styropianu w stanie powietrzno-suchym: $\geq 0,13$ MPa.
- Wymagana przyczepność do styropianu po 2 dniach zanurzenia w wodzie i 2h suszenia: $\geq 0,60$ MPa.
- Wymagana przyczepność do betonu po 2 dniach zanurzenia w wodzie i 7 dniach suszenia: $\geq 0,15$ MPa.

Elementy uzupełniające (akcesoria systemowe – wg systemodawcy)

- narożniki ochronne – elementy z włókna szklanego (siatki), PCW, blachy stalowej i aluminiowej (z ramionami z siatki), służące do zabezpieczenia (wzmocnienia) krawędzi (narożników budynku, ościeży itp.) przed uszkodzeniami mechanicznymi,
- taśmy uszczelniające – rozprężne taśmy z elastycznej, bitumizowanej pianki poliuretanowej do wypełniania szczelin dylatacyjnych, połączeń BSO z ościeżnicami, obróbkami blacharskimi i innymi detalami elewacyjnymi.

UWAGA: Przed wykonaniem kolorystyki elewacji należy wykonać próbki kolorów tynku w celu akceptacji przez Inwestora. Kolorystyka elewacji wg oznaczeń na rysunkach elewacji.

3. SPRZĘT

3.1. Wymagania ogólne

Ogólne wymagania dotyczące sprzętu omówiono w punkcie 3 ogólnej specyfikacji technicznej.

3.2. Sprzęt do wykonywania robót

Roboty można wykonać przy użyciu dowolnego typu sprzętu. Wykonawca jest zobowiązany do używania jedynie takiego sprzętu, który nie spowoduje niekorzystnego wpływu na jakość i środowisko wykonywanych robót. Dozwolone jest stosowanie agregatów tynkarskich oraz drobnego sprzętu budowlanego.

4. TRANSPORT

Ogólne wymagania dotyczące transportu omówiono w punkcie 4 ogólnej specyfikacji technicznej.

Materiały i elementy mogą być przewożone dowolnymi środkami transportu. Podczas transportu materiały powinny być zabezpieczone przed uszkodzeniami, utratą stateczności i szkodliwymi wpływami atmosferycznymi.

Liczba środków transportu ma zapewniać prowadzenie robót zgodnie z ich technologią oraz zasadą ciągłości frontu robót. Wykonawca stosować się będzie do ustawowych ograniczeń obciążenia na osi przy transporcie materiałów/sprzętu na i z terenu budowy. Rozładunek materiałów należy prowadzić w sposób ostrożny przy użyciu środków i sprzętu zapewniających niezmiennie właściwości materiału, gwarantujące właściwą jakość robót.

Do rozładunku można używać wózków widłowych, przenośników taśmowych, żurawi samochodowych lub rozładunek prowadzić ręcznie przy zachowaniu niezbędnych środków bezpieczeństwa zgodnie z warunkami bhp. Transport wewnętrzny poziomy ręczny za pomocą wózków transportowych, taczek. Transport pionowy za pomocą przyściennego wyciągu budowlanego.

5. WYKONANIE ROBÓT

5.1. Wymagania ogólne

Ogólne wymagania dotyczące prowadzenia prac związanych z wykonaniem robót omówiono w punkcie 5 ogólnej specyfikacji technicznej.

Tynki zwykle ze względu na miejsce stosowania, rodzaj podłoża, rodzaj zapraw, liczbę warstw i technikę wykonania powinny odpowiadać normie PN-70/B-101000. Przed przystąpieniem do wykonywania robót tynkowych powinny być zakończone wszystkie roboty podtynkowe, zamurwane przebiecia i bruzdy, osadzone ościeżnice drzwiowe i okienne. Tynki należy wykonywać w temperaturze nie niższej niż +5°C pod warunkiem, że w ciągu doby nie nastąpi spadek poniżej 0°C. W niższych temperaturach można wykonywać tynki jedynie przy zastosowaniu odpowiednich środków zabezpieczających, zgodnie z „Wytycznymi wykonywania robót budowlano-montażowych w okresie obniżonych temperatur”.

5.2. Przygotowanie podłoża

Przed rozpoczęciem prac tynkarskich wykonawca musi zbadać przydatność podłoża pod tynkowanie. Badanie podłoża następuje na podstawie norm oraz bezpośrednio na podstawie oględzin, próby ścierania, drapania (skrobania) oraz zwilżania, a także aktualnych zaleceń producenta. Wadliwe wykonanie podłoża podczas prac budowlanych może mieć wpływ na jakość i trwałość gotowego tynku (np. powstawanie rys). Należy pamiętać przede wszystkim o wymaganiach, dotyczących równej powierzchni pod tynk. Podłoże pod tynk musi być:

- równe,
- nośne i mocne,
- wystarczająco stabilne,
- jednorodne, równomiernie chłonne; hydrofilne (zwilżane),
- szorstkie, suche, odpylone, wolne od zanieczyszczeń,
- wolne od wykwitów,
- nie zamrożone, o temperaturze powyżej + 5°C.

Zleceniobiorca powinien przedstawić Inwestorowi wszelkie wątpliwości dotyczące wykonania prac tynkarskich, wskazać możliwość powstania spodziewanych usterek oraz przedstawić pisemnie propozycję rozwiązania tych problemów.

Cementowa zaprawa wyrównująca

Zaprawę cementową wyrównującą należy wymieszać z czystą, zimną wodą, aż do uzyskania jednolitej masy pozbawionej grudek. Do mieszania wskazane jest użycie mechanicznego mieszadła wolnoobrotowego. Przygotowaną w ten sposób zaprawę należy wykorzystać w ciągu 2 godzin. Aby zapewnić odpowiednie przyleganie zaprawy do podłoża, należy je wstępnie przespachlować, a następnie od razu nanieść warstwę właściwą, w celu uzyskania odpowiedniej grubości warstwę wyrównania (max. 50 mm).

Zaprawę można nanosić maszyną tynkarską, przez narzucanie kielnią murarską lub szpachlowanie gładką stalową pacą, mocno naciskając w celu zapewnienia odpowiedniej przyczepności do podłoża.

Tynk cementowo-wapienny

Tynk może być stosowany na podłoża szorstkie, nośne, wolne od tłuszczów, bitumów, pyłów i innych substancji zmniejszających przyczepność. Zabrudzenia i warstwy o słabej wytrzymałości należy całkowicie usunąć. Dotyczy to też wszelkich substancji antyadhezyjnych oraz powłok malarskich. Podłoża mało nasiąkliwe i niejednolicie wilgotne należy obficie zwilżyć wodą. Przed nakładaniem tynku podłoże powinno być wilgotne, ale nie mokre. Podłoża suche i bardzo nasiąkliwe, a szczególnie mury z bloczków gazobetonowych i silikatowych, zaleca się zagruntować i odczekać do wyschnięcia ok. 2 godziny. Przed nałożeniem właściwej warstwy tynku należy uzupełnić głębokie ubytki. Przed rozpoczęciem wykonywania prac tynkarskich zalecane jest zabezpieczenie wszystkich narożników przy użyciu nierdzewnych profili.

Tynk gipsowy

Podłoże tynkarskie należy poddać kontroli zgodnie z Polską Normą PN-B 10110. Podłoże oczyścić z kurzu, pyłu i luźnych cząstek, usunąć większe nierówności. Wystające elementy zbrojenia usunąć lub zabezpieczyć antykorozyjnie. Obróbka wstępna podłoża zgodnie z tabelą nr 1. Maksymalna wilgotność resztkowa powierzchni betonowych $\leq 3\%$. Podłoża betonowe nie mogą być pokryte na powierzchni wodą (np. opady, skropliny). Jeśli otynkowany ma być najwyższy usytuowany strop budynku, wówczas przed rozpoczęciem robót tynkarskich należy nałożyć izolację termiczną oraz uszczelnienie.

Tabela 1. Przygotowanie podłoża pod ułożenie tynku gipsowego

PODŁOŻE	PRZYGOTOWANIE
Beton niepoddany obróbce po rozdeskowaniu	Próba chłonności, niechłonną powierzchnię zagruntować
Gładka powierzchnia betonowa	Należy usunąć pozostałości środków antyadhezyjnych, jak również ewentualnie występujące wykwyty i zagruntować
Mury wszelkiego rodzaju	W przypadku zbyt dużej chłonności lub silnie zróżnicowanej chłonności zagruntować
Szalunek tracony EPS	Zagruntować
Istniejące tynki gipsowe i gipsowo-wapienne	Usunąć ewentualnie występujące wykwyty, stare powłoki itp. i zagruntować

Gładź gipsowa

Gładź może być stosowana na podłoża nośne, suche i wolne od tłuszczów, bitumów, pyłów, słabych tynków oraz substancji zmniejszających przyczepność takich jak:

- tynki cementowe i cementowo-wapienne (wiek powyżej 28 dni, wilgotność $< 4\%$), beton (wiek powyżej 3 miesięcy, wilgotność $< 4\%$) – zagruntowane preparatem gruntującym,
- podłoża gipsowe o wilgotności poniżej 1% – najpierw zagruntowane,
- płyty gipsowo - włóknowe i gipsowo - kartonowe mocowane według zaleceń producentów płyt – najpierw zagruntowane,
- powłoki malarskie – mocne, o dobrej przyczepności. Zabrudzenia i warstwy o słabej wytrzymałości należy całkowicie usunąć. Dotyczy to też wszelkich substancji antyadhezyjnych oraz powłok malarskich. Podłoża suche i bardzo nasiąkliwe, a szczególnie mury z bloczków gazobetonowych i silikatowych, zaleca się zagruntować i odczekać do wyschnięcia około 2 godziny.

Prace należy wykonywać w suchych warunkach, przy temperaturze powietrza i podłoża od $+10^{\circ}\text{C}$ do $+25^{\circ}\text{C}$. Wszelkie dane odnoszą się do temperatury $+20^{\circ}\text{C}$ oraz wilgotności względnej powietrza 50%. W innych warunkach należy uwzględnić szybsze lub wolniejsze wiązanie materiału.

5.3. Sprawdzenie podłoża pod tynk

Ogólne sprawdzenie podłoża

Aby ocenić wady materiału, odpryski, tłuszczenie oraz piaszczenie czy też właściwości powierzchni wierzchniej należy posłużyć się próbą ścierania, drapania lub zwilżania:

- próba ścierania przeprowadzana jest przez przetarcie dłonią powierzchni pod tynk,
- próba drapania polega na wrywkowym badaniu przy pomocy twardego, ostrego przedmiotu,
- chłonność podłoża i jego wilgotność określana jest przy pomocy próby zwilżania,
- próba zwilżania polega na zraszaniu muru w wielu miejscach czystą wodą.

Sprawdzenie w zależności od podłoża i stosowane środki zaradcze

Mur z cegły pełnej, dziurawki, kratówki, pustaków ceramicznych, bloczków i elementów z betonu lekkiego musi być wykonany zgodnie z tolerancją wymiarową uwzględnioną przez normy. Materiały budowlane dopuszczone do stosowania muszą posiadać wymiary mieszczące się w tolerancji, aby nie powodowały zbyt dużych różnic w grubości tynku. Spoiny murarskie (poziome i pionowe) nie mogą być ani zbyt głębokie, ani zbyt wystające przed lico muru - przed nałożeniem tynku należy je ewentualnie wyrównać.

Przy układaniu bezspoinowym (bez zaprawy murarskiej) puste szczeliny nie mogą być większe niż 5 mm. Tego typu szczeliny i inne ewentualne uszkodzenia należy wypełnić najpóźniej 3 dni przed rozpoczęciem tynkowania (nie stosować w tym celu obrzutki wstępnej).

Wykwity (naloty, „włoski” - sól krystalizująca na powierzchni), naruszające przyczepność tynku do podłoża, muszą zostać bezwzględnie usunięte. Należy to zrobić na suchym murze, przy pomocy szczotki drucianej. Jeżeli metoda czyszczenia szczotką nie da odpowiednich rezultatów, należy ustalić dokładnie przyczynę powstawania wykwitów i przy pomocy specjalistów zastosować skuteczną metodę oczyszczenia muru.

Suchy mur, silnie chłonec wodę podłoża ceramiczne mogą przy niepewnej pogodzie wymagać odpowiedniego przygotowania. Ocena właściwości muru musi nastąpić przed przystąpieniem do tynkowania.

5.4. Siatka z włókna szklanego

Gotową zaprawę należy rozprowadzać równomiernie na powierzchni płyt za pomocą pacy zębatej o wielkości zębów 10-12mm. W przypadku płyt z wełny mineralnej należy dodatkowo przed rozprowadzeniem zaprawy dokonać tzw. „gruntowania” zaprawą szpachlową. Na tak przygotowanej warstwie natychmiast rozkłada się siatkę z włókna szklanego, zatapia się ją przy użyciu pacy metalowej i szpachluje się na gładko. Prawidłowo zatopiona siatka z włókna szklanego powinna być nie widoczna i całkowicie zatopiona w zaprawie klejącej. Należy przy tym zachować zakłady sąsiednich pasów siatki, wynoszące około 10cm. Zakłady siatki nie mogą pokrywać się ze spoinami między płytami. W przypadku narożników otworów w elewacji (np. okien) należy zatopić ukośnie dodatkowe kawałki siatki o wymiarach około 20x40cm. W miejscach przecięcia siatki, np. w obszarze kotew rusztowaniowych musi zostać wykonane dodatkowe zbrojenie – należy wtopić dodatkowe paski siatki.

5.5. Tynk cementowo-wapienny

Zawartość opakowania wsypywać do odmierzonej ilości czystej, chłodnej wody i mieszać, aż do uzyskania jednorodnej masy. Tynk najwygodniej jest mieszać przy użyciu wiertarki z mieszadłem lub w betoniarce. W przypadku maszynowego nakładania tynk mieszać w agregacie tynkarskim. Proporcje wody należy dobrać w zależności od wymaganej konsystencji, typu agregatu tynkarskiego, warunków atmosferycznych oraz rodzaju podłoża. Na przygotowane podłoże tynk narzucać kielnią lub agregatem tynkarskim i wygładzać prostopadłe do kierunku nakładania pacą metalową lub długą łątą. Następnie należy powierzchnię dokładnie wyrównać (ścinać) łątą trapezową. Po stężeniu materiału, w zależności od zamierzonego efektu końcowego, można go zacierać pacą styropianową, następnie pacą filcową lub z drobnej gąbki. W przypadku nakładania tynku w więcej niż jednej warstwie, w celu zwiększenia przyczepności kolejnych warstw, należy zatrzeć na ostro. Kolejną warstwę nakładać po kilku godzinach, po wstępnym związaniu tynku. Narzędzia i świeże zabrudzenia tynkiem należy myć wodą, a stwardniałe resztki tynku można usunąć mechanicznie. Po całkowitym stwardnieniu i wyschnięciu tynku (po minimalnie 2-3 tygodniach) można go malować farbami.

Wykonany tynk należy chronić przed zbyt szybkim przesychnianiem poprzez delikatne zraszanie go wodą, zapobieganie przeciągom, zmniejszenie temperatury pomieszczeń itp. Na zewnątrz budynków nie należy nakładać tynku na ściany silnie nasłonecznione, a wykonaną warstwę chronić przed opadami deszczu i zbyt szybkim przesychnianiem przez minimum 24 godziny. Zaleca się wtedy stosowanie osłon na rusztowaniach. Niniejsza karta techniczna określa zakres stosowania materiału i zalecany sposób prowadzenia robót, ale nie może zastąpić zawodowego przygotowania wykonawcy. Oprócz podanych zaleceń prace należy wykonywać zgodnie ze sztuką budowlaną i zasadami BHP.

5.6. Cementowa zaprawa wyrównująca

Zaprawę należy wymieszać z czystą, zimną wodą, aż do uzyskania jednolitej masy pozbawionej grudek. Do mieszanina wskazane jest użycie mechanicznego mieszadła wolnoobrotowego. Przygotowaną w ten sposób zaprawę należy wykorzystać w ciągu 2 godzin. Aby zapewnić odpowiednie przyleganie zaprawy do podłoża, należy je wstępnie przespachlować, a następnie od razu nanieść warstwę właściwą, w celu uzyskania odpowiedniej grubości warstwę wyrównania (max. 50mm). Zaprawę można nanosić maszyną tynkarską, przez narzucanie kielnią murarską lub szpachlowanie gładką stalową pacą, mocno naciskając w celu zapewnienia odpowiedniej przyczepności do podłoża. Nie przerabiać zaprawy wyrównującej w temperaturach poniżej +5°C. W normalnych warunkach (temperatura +23°C i wilgotność powietrza 50%) po 4-5 godzinach (przy warstwie o grubości 1 cm) można przystąpić do układania płytek ceramicznych.

Należy zwrócić uwagę na to, aby podłoże było wystarczająco suche przed rozpoczęciem montażu okładzin wrażliwych na wilgoć. Podany czas może ulec skróceniu lub wydłużeniu w zależności od temperatury i wilgotności powietrza. Przy silnych upałach, suchym wietrze lub bezpośrednim działaniu promieni słonecznych, należy chronić naniesioną warstwę zaprawy przed zbyt szybkim wysychaniem. W tym celu w zależności od panujących warunków należy zwilżać jej powierzchnię przy użyciu wody i/lub przykryć folią. Świeżo wykonaną warstwę wyrównującą należy chronić przed deszczem i mrozem.

5.7. Gładź gipsowa

Do odmierzonych ilości czystej, chłodnej wody wsypywać zawartość opakowania i mieszać za pomocą wiertarki z mieszadłem, aż do uzyskania jednorodnej masy bez grudek. Odczekać około 5 minut i jeszcze raz wymieszać. Jeśli potrzeba można zwiększyć dodatek wody o około 3% na opakowanie i zamieszać ponownie. W przypadku szpachlowania większych powierzchni materiał można nakładać poprzez kilkakrotne nakładanie cieńszej warstwy lub poprzez nałożenie jednorazowo grubszej warstwy. Po nałożeniu materiał należy przegładzić szeroką pacą ze stali nierdzewnej i pozostawić do wyschnięcia. Po wstępnym stwardnieniu materiału, powierzchnia nadaje się do szlifowania przy użyciu papieru ściernego lub siatki do szlifowania oraz za pomocą szlifierki mechanicznej tzw. żyrafy. W przypadku większych nierówności materiał należy ponownie aplikować warstwami o niewielkiej grubości, o ile zajdzie taka potrzeba – wielokrotnie (po całkowitym wyschnięciu warstwy wcześniejszej). Zaleca się kładzenie jednorazowo warstwy nie grubszej niż 5mm, nie stosować w warstwach poniżej 1m. Wyschniętą warstwę należy przeszlifować, odpylić następnie zagruntować i pomalować.

5.8. Tynk gipsowy

Dozowanie wody należy ustawić na rzadką konsystencję zaprawy (ok. 1 bar/metr węża z zaprawą). W zależności od temperatury możliwe jest robienie przerw w natryskach, wynoszących maksymalnie 10-15 minut. W przypadku dłuższych przerw należy oczyścić maszynę i węże. Natryskiwany materiał należy rozprowadzić przy pomocy łaty o profilu H pionowo i do lica. Po rozpoczęciu wiązania wyrównać przy pomocy łaty trapezowej T i wyprowadzić narożniki. Fazę „piórowania“ dokonuje się w celu wyrównania niewielkich nierówności powstałych w trakcie poprzednich etapów za pomocą szpachli powierzchniowej, tzw. „pióra“. Następnie zwilżyć powierzchnię tynku wodą i za pomocą pacy gąbkowej wytworzyć dostateczną ilość mleczka gipsowego. Po delikatnym związaniu powierzchnię tynku wygładzić przy pomocy szpachli powierzchniowej. Dylatacje konstrukcyjne budynku należy kontynuować w postaci cięcia w warstwie tynku (cięcie kielnią) lub zastosować odpowiednie profile, możliwe jest zastosowanie jako taśmy przekładkowej. Samoprzylepną taśmę nakleić na sąsiedni element budowlany i tynkować. Po stwardnieniu tynku odciąć wystające pasma. Aby uzyskać gładką powierzchnię tynku np. pod malowanie należy stosować jako warstwę wykończeniową gładź. Średnia grubość tynku wynosi 15mm, a minimalna 8mm. Przewody instalacyjne przykryć warstwą tynku o grubości minimalnej 5mm. W szczególnych przypadkach na ściany można nanieść tynk o grubości do 50mm, jednak powyżej grubości tynku wynoszącej 35mm zaleca się wykonać tynk w dwóch warstwach, ponieważ w przypadku jednej warstwy czas schnięcia tynku wzrasta wielokrotnie. Poprzez szybkie wysychanie pierwszej warstwy tynku zredukowany zostaje całkowity czas schnięcia. Pierwszą warstwę należy zaciesać za pomocą grzebienia tynkarskiego, a po całkowitym wyschnięciu przy maksymalnym rozcieńczeniu z wodą. Kolejna warstwa może być zastosowana po całkowitym wyschnięciu warstwy pierwszej. Możliwe jest również narzucanie tynku w dwóch cyklach, gdzie drugi narzut następuje przed rozpoczęciem wiązania tynku pierwszej warstwy (tzw. metodą „mokre na mokre“). Jednak w tym przypadku czas schnięcia tynku znacznie wzrasta. Sufity betonowe należy tynkować wyłącznie jednowarstwowo, tworząc warstwę tynku o maksymalnej grubości 15mm. Jako powierzchnia pod płytki ceramiczne tynk musi być nakładany jednowarstwowo o minimalnej grubości 10mm. Powierzchnia tynku musi być szorstka, nie należy jej wygładzać ani zacierać. Płyty EPS i bloczki szalunkowe, jak również lekkie płyty budowlane z wełną drzewną należy tynkować jednowarstwowo i zabroić na całej powierzchni, minimalna grubość tynku 15mm.

Aby umożliwić szybkie wysychanie tynku należy zadbać o prawidłową wentylację w pomieszczeniu. Jeśli po tynkowaniu wykonywany jest podkład podłogowy z asfaltu lanego, wówczas, aby uniknąć naprężeń termicznych, należy zadbać o wystarczające wietrzenie. W przypadku tynku o grubości 10mm, czas schnięcia w zależności od wilgotności pomieszczenia, temperatury pomieszczenia i wentylacji wynosi średnio 14 dni. W przypadku mniej korzystnej temperatury / wilgotności powietrza czas schnięcia może ulec wydłużeniu.

6. KONTROLA JAKOŚCI ROBÓT

6.1. Wymagania ogólne

Ogólne wymagania dotyczące prowadzenia kontroli jakości robót omówiono w punkcie 6 ogólnej specyfikacji technicznej.

6.2. Badania przed przystąpieniem do robót tynkarskich

Przed przystąpieniem do robót Wykonawca powinien wykonać badania wszystkich materiałów przeznaczonych do robót tynkarskich i przedstawić wyniki tych badań Inspektorowi Nadzoru Inwestorskiego do akceptacji.

6.3. Badania w czasie robót

Częstotliwość oraz zakres badań zaprawy wytwarzanej na placu budowy, a w szczególności jej marki i konsystencji, powinny wynikać z normy PN-90/B-14501 "Zaprawy budowlane zwykłe". Wyniki badań materiałów i zaprawy powinny być wpisywane do dziennika budowy akceptowane przez Inspektora Nadzoru Inwestorskiego.

6.4. Badania w czasie wykonywania robót

Badania tynków powinny być przeprowadzane w sposób umożliwiający ocenę wszystkich wymagań a w szczególności:

- zgodności z dokumentacją projektową i zmianami w dokumentacji powykonawczej,
- jakości zastosowanych materiałów i wyrobów,
- prawidłowości przygotowania podłoża,
- przyczepności tynków do podłoża,
- grubości tynków,
- wyglądu powierzchni tynków,
- prawidłowości wykonania powierzchni i krawędzi tynków,
- wykończenie tynków na narożach, stykach i szczelinach dylatacyjnych.

7. OBMIAR ROBÓT

Ogólne wymagania dotyczące obmiarów robót omówiono w punkcie 7 ogólnej specyfikacji technicznej.

Jednostką obmiarową jest metr kwadratowy wykonanego tynku lub okładziny [m²]. Powierzchnię tynków oblicza się jako iloczyn długości ścian w stanie surowym i wysokości mierzonej od podłoża lub warstwy wyrównawczej do spodu stropu.

Powierzchnię pilastrów i słupów oblicza się w rozwinięciu tych elementów w stanie surowym. Powierzchnię tynków stropów płaskich oblicza się w metrach kwadratowych ich rzutu w świetle ścian surowych na płaszczyznę poziomą. Z powierzchni tynków nie potrąca się powierzchni nieotynkowanych, ciągnionych, obróbek kamiennych, kratek, drzwiczek i innych elementów o powierzchni mniejszej niż 1 m² i powierzchni otworów do 3 m², jeżeli ościeża ich są tynkowane.

8. ODBIÓR ROBÓT

8.1. Ogólne zasady odbioru robót

Ogólne wymagania dotyczące prowadzenia odbioru robót omówiono w punkcie 8 ogólnej specyfikacji technicznej.

8.2. Odbiór podłoży

Odbiór podłoża należy przeprowadzić bezpośrednio przed przystąpieniem do robót okładzinowych. Podłoże powinno być przygotowane zgodnie z wymogami wg pkt 5.3. Jeżeli odbiór podłoża odbywa się po dłuższym czasie od jego wykonania, należy podłoże oczyścić i umyć wodą.

8.3. Wymagania przy odbiorze

Ukształtowanie powierzchni, krawędzie, przecięcia powierzchni oraz kąty dwuścienne powinny być zgodne z dokumentacją projektową. Dopuszczalne odchylenia powierzchni tynku od płaszczyzny i odchylenie krawędzi od linii prostej nie mogą być większe niż 3 mm i w liczbie nie większe niż 3 na całej długości kontrolnej 2 m łąty.

Odchylenie powierzchni i krawędzi od kierunku:

- pionowego nie mogą być większe niż 2 mm na 1m i ogółem nie więcej niż 4 mm w pomieszczeniu,
- poziomego nie mogą być większe niż 3 mm na 1m i ogółem nie więcej niż 6 mm na całej powierzchni między przegrodami pionowymi (ściany, belki, itp.).

Niedopuszczalne są:

- wykwit w postaci nalotów roztworów soli przenikających z podłoża wykrystalizowanych na powierzchni tynków, pleśni itp.,
- trwałe ślady zacieków na powierzchni, odstawanie, odparzenia i pęcherze powstałe w skutek niedostatecznej przyczepności tynku do podłoża.

Odbiór gotowych tynków powinien być potwierdzony protokołem, który zawiera:

- ocenę wyników badań,
- wykaz wad i usterek ze wskazaniem możliwości ich usunięcia,
- stwierdzenia zgodności lub niezgodności wykonania z zamówieniem.

9. PODSTAWA PŁATNOŚCI

Ogólne ustalenia dotyczące podstawy płatności podano w części „Wymagania ogólne” pkt 9 specyfikacji technicznej.

Płatność za wykonane roboty odbywać się będzie na podstawie zapisów zawartych w umowie z Inwestorem.

10. PRZEPISY ZWIĄZANE

PN-B-10100:1970	Roboty tynkowe. Tynki zwykłe. Wymagania i badania przy odbiorze.
PN-EN 1008:2004	Woda zarobowa do betonów. Specyfikacja. Pobieranie próbek, badanie i ocena przydatności wody zarobowej do betonu, w tym wody odzyskanej z procesów produkcji betonów.
PN-EN 459-1:2015-06	Wapno budowlane - Część 1: Definicje, wymagania i kryteria zgodności
PN-EN 13139:2003	Kruszywa do zaprawy
PN-B-04500:1985	Zaprawy budowlane. Badania cech fizycznych i wytrzymałościowych
PN-B-14501:1990	Zaprawy budowlane zwykłe
PN-EN 998-2:2016-12	Wymagania dotyczące zaprawy do murów - Część 2: Zaprawa murarska.
PN-EN 197-1:2012	Cement. Skład, wymagania i kryteria zgodności dotyczące cementów powszechnego użytku
PN-ISO-9000	(Seria 9000, 9001, 9002, 9003 i 9004) Normy dotyczące systemów zapewniania jakości i zarządzanie systemami zapewniania jakości.
PN-EN 60300-1:2015-01	Zarządzanie niezawodnością - Część 1: Wytyczne dotyczące zarządzania i zastosowania

Dokumentacje i specyfikacje w zamówieniach publicznych”, Izba Projektowania Budowlanego, Warszawa 2005.

Warunki techniczne wykonania i odbioru robót budowlanych Część B – Roboty wykończeniowe, zeszyt 1 „Tynki”, wydane ITB – 2003r.

Umowa z Inwestorem.

Dokumentacja projektowa.

Nie wymienienie tytułu jakiegokolwiek dziedziny, grupy, podgrupy czy normy nie zwalnia Wykonawcy od obowiązku stosowania wymogów określonych prawem polskim. Wykonawca będzie przestrzegał praw autorskich i patentowych. Jest zobowiązany do odpowiedzialności za spełnienie wszystkich wymagań prawnych w odniesieniu do używanych opatentowanych urządzeń lub metod.

SPECYFIKACJA TECHNICZNA WYKONANIA I ODBIORU ROBÓT

B - 02.04.02

ROBOTY MALARSKIE

SPIS TREŚCI

- 1. WSTĘP**
 - 2. MATERIAŁY**
 - 3. SPRZĘT**
 - 4. TRANSPORT**
 - 5. WYKONANIE ROBÓT**
 - 6. KONTROLA JAKOŚCI ROBÓT**
 - 7. OBMIAR ROBÓT**
 - 8. ODBIÓR ROBÓT**
 - 9. PODSTAWA PŁATNOŚCI**
 - 10. PRZEPISY ZWIĄZANE**
-

1. WSTĘP

1.1. Przedmiot ST

Przedmiotem niniejszej specyfikacji technicznej (ST) są wymagania dotyczące wykonania i odbioru powłok malarskich wraz z zabezpieczeniem powierzchni nie malowanych w trakcie realizacji inwestycji, które zostaną wykonane na podstawie dokumentacji projektowej dla zadania pn. „Projekt hali sportowo-widowiskowej wraz z zagospodarowaniem terenu”.

Klasyfikacja wg Wspólnego Słownika Zamówień (CPV)

<i>Grupa</i>	<i>Klasa</i>	<i>Kategoria</i>	<i>Opis</i>
45400000-1			Roboty wykończeniowe w zakresie obiektów budowlanych.
	45440000-3		Roboty malarskie i szklarskie.
		45442000-7	Nakładanie powierzchni kryjących.
		45442100-8	Roboty malarskie.

1.2. Zakres stosowania

Szczegółowa specyfikacja techniczna jest stosowana jako dokument przetargowy przy zleceniu i realizacji robót wymienionych w pkt. 1.1.

1.3. Określenia podstawowe

Określenia i nazewnictwo użyte w niniejszej specyfikacji technicznej ST są zgodne z obowiązującymi podanymi w normach PN i przepisach Prawa budowlanego.

Podłoże malarskie – powierzchnia (np. betonu, tynku, drewna itp.) surowa, zagruntowana lub wygładzona, na której ma być wykonana powłoka malarska.

Powłoka malarska – stwardniała warstwa farby, lakieru lub emalii nałożona i rozprowadzona na podłoże, decydująca o właściwościach użytkowych i wyglądzie powierzchni malowanych.

Farba – płynna lub półpłynna zawiesina albo mieszanina silnie rozdrobnionych ciał stałych (np. pigmentu-barwnika i różnych wypełniaczy) w roztworze spoiwa.

1.4. Zakres robót objętych ST

Ustalenia zawarte w niniejszej specyfikacji obejmują wszystkie czynności umożliwiające i mające na celu wykonanie powłok malarskich ścian i sufitów oraz impregnujących, zgodnie z wyszczególnieniem w punkcie 2.

1.5. Ogólne wymagania dotyczące robót

Ogólne wymagania dotyczące robót omówiono w punkcie 1.5 ogólnej specyfikacji technicznej.

Wykonawca robót jest odpowiedzialny za jakość ich wykonania oraz za zgodność z dokumentacją projektową, ST i poleceniami Inspektora Nadzoru Inwestorskiego.

Organizator przetargu zakłada, że Wykonawcą jest profesjonalna, wykwalifikowana firma budowlana i dlatego jego obowiązkiem jest sprecyzować szczegółowo zakres prac poprzez przedmiary i szczegółowe omówienie całej dokumentacji. Wykonawcy nie usprawiedliwia brak wiedzy technicznej.

Może się zdarzyć, że dokumentacja projektowa i przetargowa nie jest kompletna w każdym szczególe w związku z tym Wykonawca będzie musiał wykonać własne założenia dotyczące robót. Jeżeli podczas przetargu założenia te okażą się nieprawidłowe lub będą musiały zostać zmienione leży to w gestii Wykonawcy i ani organizator przetargu ani Inwestor nie są za to odpowiedzialni. Wykonawca zweryfikuje dostarczone informacje z własną wiedzą i doświadczeniem tak, aby mógł przygotować ofertę.

Obowiązkiem Wykonawcy jest zabezpieczyć wszelkie informacje tak aby móc przedłożyć łączną cenę i zmodyfikowaną ofertę, zgodnie z którą ma on uzupełnić projekt wedle wymagań uzgodnionych z Inwestorem. Wymagane jest oświadczenie o spełnieniu parametrów opisanych w przedmiarze.

2. MATERIAŁY

2.1. Wymagania ogólne

Ogólne wymagania dotyczące materiałów, ich pozyskiwania i składowania omówiono w punkcie 2 ogólnej specyfikacji technicznej.

Wymaga się, aby spełniona była norma EN ISO 11890-2:2006 dla wszystkich stosowanych farb.

Bezwzględnie należy chronić farby przed działaniem czynników zewnętrznych – głównie chronić przed mrozem!

UWAGA: Prace malarskie wykonać w oparciu o Dokumentację Projektową.

Ściany tynkowane pomalować na kolor zgodnie z wytycznymi w projekcie wnętrz farbą satynową odporną na ścieranie i mycie:

- dyspersyjna (lateksowa) farba na żywicy PVA, matowa na stropach żelbetowych, ścianach i sufitach podwieszanych po otynkowaniu, - pomieszczenia suche
- dyspersyjna (lateksowa) farba akrylowa, półmatowa odporna na mycie pod ciśnieniem - pomieszczenia mokre i magazynowe

2.2. Materiały potrzebne do wykonania robót

Woda (PN-EN 1008:2004)

Do przygotowania farb stosować można każdą wodę zdatną do picia. Niedozwolone jest użycie wód ściekowych, kanalizacyjnych bagiennej oraz wód zawierających tłuszcze organiczne, oleje i muł.

Rozcieńczalniki

Należy stosować rozcieńczalniki przygotowane fabrycznie dla poszczególnych rodzajów farb odpowiadające normom państwowym lub mające cechy techniczne zgodne z zaświadczeniem o jakości wydanym przez producenta oraz z zakresem ich stosowania.

Farby budowlane gotowe

Farby niezależnie od ich rodzaju powinny odpowiadać wymaganiom norm państwowych lub świadectw dopuszczenia do stosowania w budownictwie.

Farba emaliowa

Farby emaliowe (olejne) to zawiesiny pigmentów bądź ich mieszanek z lakierem albo dodatkiem emalii, które po wyschnięciu tworzą twardą, nieprzejrystą, o różnych fakturach, błyszcząca powłokę. Są one odporne na ścieranie, dlatego szczególnie dobrze nadają się do malowania często używanych i czyszczonych powierzchni. Farby emaliowe są używane zarówno do prac zewnętrznych i wewnętrznych, do malowania drewna metalu i tynku. Długo zachowują swój kolor, są odporne na działania atmosferyczne, tworzą równą, mocną, błyszczącą albo matową powierzchnię. Farbami emaliowymi zaleca się również malowanie pomieszczeń o podwyższonej wilgotności.

Rodzaje farb emaliowych

- emalie akrylowe;
- emalie lateksowe;
- emalie olejne.

a) Farba lateksowa

Farby lateksowe - produkty odporne na zmywanie i szorowanie zabrudzeń. O tych właściwościach informują parametry dwóch powszechnie stosowanych norm odporności: PN-EN 13300 lub PN-EN ISO 11998. Klasyfikacja wg normy PN-EN 13300 zakłada badanie odporności farb wg normy ISO 11998. Zgodnie z nią farby dzieli się na klasy od pierwszej do piątej, ale tylko pierwsze dwie (klasa I i II) pozwalają na nazwanie farby produktem o wysokiej odporności mechanicznej, a konkretnie odporności na szorowanie na mokro. Powłoki wykonane z farb zakwalifikowanych do klasy I pozwalają na wykonanie 200 cykli szorowania zanim nastąpi ubytek grubości powłoki o 5 µm. W przypadku farb z klasy II ubytek, po tej samej liczbie cykli, może wynieść od 5 do 20 µm. Ubytek grubości powłoki, po określonej liczbie cykli szorowania, adekwatny do danej klasy.

Farby lateksowe powinny charakteryzować się:

- dużą wydajnością i siłą krycia, im większy stopień połysku tym farba jest mocniejsza,
- odpornością na zmywanie i szorowanie,

Ubytek grubości powłoki, po określonej liczbie cykli szorowania, adekwatny do danej klasy:

- Klasa I $<5 \mu\text{m}$ po 200 cyklach szorowania
 - Klasa II $\geq 5 \mu\text{m}$ i $<20 \mu\text{m}$ po 200 cyklach szorowania
 - Klasa III $\geq 20 \mu\text{m}$ i $<70 \mu\text{m}$ po 200 cyklach szorowania
 - Klasa IV $<70 \mu\text{m}$ po 40 cyklach szorowania
 - Klasa V $\geq 70 \mu\text{m}$ po 40 cyklach szorowania
- matowym wyglądem powłoki,
 - dobrą przyczepnością do podłoża

b) Farba akrylowa

Zastosowanym materiałem do malowania ścian we wnętrzach są farby akrylowe do wymalowań wewnętrznych, przeznaczone do stosowania na tynki cementowe, cementowo - wapienne, podłoża gipsowe, betonowe itp. Farby powinny odpowiadać obowiązującej normie PN-C-81914 i posiadać ocenę higieniczną PZH. Farby akrylowe charakteryzują się dobrą przyczepnością do podłoża, odpornością na uszkodzenia mechaniczne, ścieranie i detergenty. Tworzą gładkie powłoki o jedwabistym wyglądzie, pozwalają na dyfuzję pary wodnej. Ponadto do malowania sufitów zastosowano farby emulsyjne

Ewentualne produkty zamiennie muszą odpowiadać kolorystyce, odcieniowi i fakturze produktu wybranego w projekcie. Niezbędna akceptacja autora projektu.

Farby ogniochronne i antykorozyjne

Wszystkie elementy stalowe należy oczyścić przed malowaniem do 20 czystości a następnie pomalować 2-krotnie farbą epoksydową do gruntowania o grubości każdej warstwy $30\mu\text{m}$. Po wyschnięciu warstwy podkładowej należy pomalować konstrukcję na docelowy kolor dwukrotnie emalią poliuretanową o grubości każdej warstwy $50\mu\text{m}$. Łączna grubość powłok malarskich min. $160\mu\text{m}$.

Dopuszcza się inne zastosowanie zabezpieczenia antykorozyjnego elementów stalowych po uzgodnieniu z inwestorem i projektantem konstrukcji.

Farby olejne i ftalowe

Farba olejna do gruntowania ogólnego stosowania wg PN-C-81901:2002

- wydajność – 6–8 m^2/dm^3
- czas schnięcia – 12 h

Farby olejne i ftalowe nawierzchniowe ogólnego stosowania wg PN-C-81901/2002

- wydajność – 6–10 m^2/dm^3

Środki gruntujące

➤ Przy malowaniu farbami lateksowymi:

- powierzchni betonowych lub tynków zwykłych nie zaleca się gruntowania, o ile świadectwo dopuszczenia nowego rodzaju farby lateksowej nie podaje inaczej,
- przy malowaniu farbami olejnymi i syntetycznymi powierzchnie należy zagruntować rozcieńczonym pokostem 1:1 (pokost: benzyna lakiernicza).
- mydło szare, stosowane do gruntowania podłoża w celu zmniejszenia jego wsiąkliwości powinno być stosowane w postaci roztworu wodnego 3–5%.

➤ Przy malowaniu farbami emulsyjnymi:

- powierzchni betonowych lub tynków zwykłych nie zaleca się gruntowania, o ile świadectwo dopuszczenia nowego rodzaju farby emulsyjnej nie podaje inaczej,
- na chłonnych podłożach należy stosować do gruntowania farbę emulsyjną rozcieńczoną wodą w stosunku 1:3–5 z tego samego rodzaju farby, z jakiej przewiduje się wykonanie powłoki malarskiej,
- mydło szare, stosowane do gruntowania podłoża w celu zmniejszenia jego wsiąkliwości powinno być stosowane w postaci roztworu wodnego 3–5%.

UWAGA: Wykonawca przed realizacją poszczególnych elementów wykończenia wewnątrz przedstawi do zaopiniowania i akceptacji wielkogabarytowe, w skali 1:1 mock-up'y próbek kolorystycznych ścian w formacie 1x2m.

3. SPRZĘT

3.1. Wymagania ogólne

Ogólne wymagania dotyczące sprzętu, jego użytkowania omówiono w punkcie 3 ogólnej specyfikacji technicznej.

3.2. Sprzęt do wykonywania robót

Do wykonywania robót należy stosować:

- pędzle i wałki,
- mieszadła napędzane wiertarką elektryczną oraz pojemniki do przygotowania kompozycji składników farb,
- natryskowe agregaty malarskie ze sprężarkami,
- drabiny i rusztowania.

4. TRANSPORT

4.1. Wymagania ogólne

Ogólne wymagania dotyczące transportu omówiono w punkcie 4 ogólnej specyfikacji technicznej.

4.2. Transport materiałów

Farby w szczelnych opakowaniach można przewozić dowolnymi środkami transportu, zabezpieczone przed uszkodzeniami. Farby należy przewozić w warunkach dodatnich temperatur. Liczba środków transportu należy dostosować tak by zapewnić prowadzenie robót zgodnie z ich technologią oraz zasadą ciągłości frontu robót.

4.3. Przechowywanie i składowanie materiałów

Przechowywać w oryginalnych, szczelnych opakowaniach w pomieszczeniach zabezpieczonych przed wpływem warunków atmosferycznych w temperaturze dodatniej, zgodnie z instrukcją producenta. Bezwzględnie chronić przed mrozem.

5. WYKONANIE ROBÓT

5.1. Wymagania ogólne

Ogólne wymagania dotyczące prowadzenia prac związanych z wykonaniem robót omówiono w punkcie 5 ogólnej specyfikacji technicznej.

Prace malarskie należy prowadzić zgodnie z instrukcją producenta farb zawierającą informacje wymienione na etykiecie opakowania lub karcie produktu. Elementy, które w czasie robót malarskich mogą ulec uszkodzeniu lub zabrudzeniu, należy zabezpieczyć i osłonić. Farby można nakładać pędzlem, wałkiem lub natryskiem pneumatycznym. Wykonywać malowanie zgodnie z zaleceniami producenta (zgodnie z zapisami w kartach technicznych producentów).

5.2. Warunki przystąpienia do robót

Przed przystąpieniem do wykonywania powłok malarskich i impregacyjnych należy zakończyć roboty budowlane stanu surowego. Roboty nie powinny być prowadzone:

- podczas opadów atmosferycznych (w przypadku robót na zewnątrz budynku),
- w temperaturze poniżej +5°C, z dodatkowym zastrzeżeniem, aby w ciągu doby nie następował spadek temperatury poniżej 0°C,
- w temperaturze powyżej 25°C, z dodatkowym zastrzeżeniem, aby temperatura podłoża nie była wyższa niż 20°C (np. w miejscach bardzo nasłonecznionych).

5.3. Przygotowanie podłoża

Podłoże musi być nośne, czyste, suche i wolne od zgorzelin, wykwitów, odspojeń. Mokre lub niewłaściwie przygotowane podłoże może powodować uszkodzenia powierzchni takie jak pęcherze lub pęknięcia następnych warstw. Nie stosować na wilgotne lub zanieczyszczone podłoża. Należy usunąć powłoki farb klejowych, wapiennych, źle przyczepne do podłoża warstwy starej farby.

5.4. Przygotowanie materiałów

Materiał w opakowaniu jest gotowy do użycia. Farbę przed malowaniem należy dokładnie wymieszać. Przy nanoszeniu mechanicznym, w każdym urządzeniu należy ustawić odpowiednią ilość dozowanej wody, w celu zachowania spójności kolorystycznej pokrywanej powierzchni. W celu zachowania spójności barwy na całej powierzchni, do materiału w intensywnych odcieniach, z reguły dodaje się mniejszą ilość wody. Nadmierne rozcieńczenie materiału prowadzi do pogorszenia jego właściwości (barwa, krycie) oraz utrudnia aplikację. Na zagruntowane podłoże nakładać farbę nierozcieńczoną.

5.5. Wykonanie robót

Roboty malarskie można rozpocząć, kiedy podłoża spełniają wymagania podane w pkt 5.3.

Prace należy prowadzić zgodnie z instrukcją producenta farb, impregnatów i gruntów zawierającą informacje wymienione na etykiecie opakowania lub karcie produktu. Farby można nakładać pędzlem, wałkiem lub natryskiem pneumatycznym. Wykonywać malowanie zgodnie z zaleceniami producenta (zgodnie z zapisami w kartach technicznych producentów).

Ściany muszą być pokryte równo farbą przewidzianą w opisie, występowanie zacieków, widocznych zgrubień nakładania farby, zabrudzeń lub zmian jej faktury czy odcieni jest niedopuszczalne.

Wszystkie elementy, które w czasie robót malarskich mogą ulec uszkodzeniu lub zabrudzeniu, należy zabezpieczyć i osłonić. Przy malowaniu ścian niedopuszczalne jest malowanie stykających się z malowaną powierzchnią futryn drzwiowych, ślusarki okiennej, sufitów podwieszonych itp. konieczne jest zabezpieczanie tych krawędzi taśmą klejącą. Tapety z włókna szklanego malować bezpośrednio farbą lub zastosować się do innych zaleceń ich producenta

Zabronione jest nakładanie farby na metale nie odizolowane emulsją ochronną.

Malowanie musi być wykonane przed założeniem listew przypodłogowych, listew podsufitowych i osprzętu elektrycznego.

Przy wykonywaniu prac zaleca się zapoznanie się z zaleceniami producenta farb.

6. KONTROLA JAKOŚCI ROBÓT

6.1. Wymagania ogólne

Ogólne wymagania dotyczące prowadzenia kontroli jakości robót omówiono w punkcie 6 ogólnej specyfikacji technicznej.

6.2. Badania w czasie wykonywania robót

Powierzchnia do malowania

Kontrola stanu technicznego powierzchni przygotowanej do malowania powinna obejmować:

- sprawdzenie wyglądu powierzchni,
- sprawdzenie wsiąkliwości,
- sprawdzenie wyschnięcia podłoża,
- sprawdzenie czystości.

Sprawdzenie wyglądu powierzchni pod malowanie należy wykonać przez oględziny zewnętrzne. Sprawdzenie wsiąkliwości należy wykonać przez spryskiwanie powierzchni przewidzianej pod malowanie kilku kroplami wody. Ciemniejsza plama zwilżonej powierzchni powinna nastąpić nie wcześniej niż po 3 s.

Roboty malarskie

Badania powłok przy ich odbiorach należy przeprowadzić po zakończeniu ich wykonania:

- dla farb emulsyjnych nie wcześniej niż po 7 dniach,
- dla pozostałych nie wcześniej niż po 14 dniach.

Badania przeprowadza się przy temperaturze powietrza nie niższej od +5°C przy wilgotności powietrza mniejszej od 65%.

Badania powinny obejmować:

- sprawdzenie wyglądu zewnętrznego,
- sprawdzenie zgodności barwy ze wzorcem,
- dla farb olejnych i syntetycznych: sprawdzenie powłoki na zarysowanie i uderzenia, sprawdzenie elastyczności i twardości oraz przyczepności zgodnie z odpowiednimi normami państwowymi.

Jeśli badania dadzą wynik pozytywny, to roboty malarskie należy uznać za wykonane prawidłowo. Gdy którekolwiek z badań dało wynik ujemny, należy usunąć wykonane powłoki częściowo lub całkowicie i wykonać powtórnie.

7. OBMIAR ROBÓT

Ogólne wymagania dotyczące obmiarów robót omówiono w punkcie 7 ogólnej specyfikacji technicznej. Jednostką obmiarową jest metr kwadratowy (m²) powierzchni przeznaczonej do wykonania robót określonych niniejszą specyfikacją techniczną.

8. ODBIÓR ROBÓT

8.1. Ogólne zasady odbioru robót

Ogólne wymagania dotyczące prowadzenia odbioru robót omówiono w punkcie 8 ogólnej specyfikacji technicznej.

8.2. Odbiór podłoży

Zastosowane do przygotowania podłoża materiały powinny odpowiadać wymaganiom zawartym w normach państwowych lub świadectwach dopuszczenia do stosowania w budownictwie. Podłoże, posiadające drobne uszkodzenia powinno być naprawione przez wypełnienie ubytków zaprawą do robót tynkowych lub odpowiednią szpachlówką. Podłoże powinno być przygotowane zgodnie z wymaganiami w pkt. 5.

Jeżeli odbiór podłoża odbywa się po dłuższym czasie od jego wykonania, należy podłoże przed gruntowaniem oczyścić.

8.3. Wymagania przy odbiorze

- Sprawdzenie wyglądu zewnętrznego powłok malarskich polegające na stwierdzeniu równomiernego rozłożenia farby, jednolitego natężenia barwy i zgodności ze wzorcem producenta, braku prześwitu i dostrzegalnych skupisk lub grudek nieroztartego pigmentu lub wypełniaczy, braku plam, smug, zacieków, pęcherzy odstających płatów powłoki, widocznych okiem śladów pędzla itp., w stopniu kwalifikującym powierzchnię malowaną do powłok o dobrej jakości wykonania.
- Sprawdzenie odporności powłoki na wycieranie polegające na lekkim, kilkakrotnym potarciu jej powierzchni miękką, wełnianą lub bawełnianą szmatką kontrastowego koloru.
- Sprawdzenie odporności powłoki na zarysowanie.
- Sprawdzenie przyczepności powłoki do podłoża polegające na próbie poderwania ostrym narzędziem powłoki od podłoża.
- Sprawdzenie odporności powłoki na zmywanie wodą polegające na zwilżaniu badanej powierzchni powłoki przez kilkakrotne potarcie mokrą miękką szczotką lub szmatką.

Wyniki odbiorów materiałów i robót powinny być każdorazowo wpisywane do dziennika budowy.

9. PODSTAWA PŁATNOŚCI

Ogólne ustalenia dotyczące podstawy płatności podano w części „Wymagania ogólne” pkt 9 specyfikacji technicznej.

Płatność za wykonane roboty odbywać się będzie na podstawie zapisów zawartych w umowie z Inwestorem.

10. PRZEPISY ZWIĄZANE

PN-EN 1008:2004	Woda zarobowa do betonu - Specyfikacja pobierania próbek, badanie i ocena przydatności wody zarobowej do betonu, w tym wody odzyskanej z procesów produkcji betonu.
PN-69/B-10280	Roboty malarskie budowlane farbami wodnymi i wodorozcieńczalnymi farbami emulsyjnymi.
PN-EN 13300:2002	Farby i lakiery - Wodne wyroby lakierowe i systemy powłokowe na wewnętrzne ściany i sufity - Klasyfikacja.
PN-EN ISO 7783:2012	Farby i lakiery - Oznaczanie właściwości przenikania pary wodnej - Metoda z zastosowaniem naczynka.
PN-EN ISO 11998:2007	Farby i lakiery. Oznaczanie odporności powłok na szorowanie na mokro i ich podatności na czyszczenie
PN-C-81914:2002	Farby dyspersyjne stosowane wewnątrz.
Umowa z Inwestorem.	
Dokumentacja projektowa.	

Nie wymienienie tytułu jakiegokolwiek dziedziny, grupy, podgrupy czy normy nie zwalnia Wykonawcy od obowiązku stosowania wymogów określonych prawem polskim. Wykonawca będzie przestrzegał praw autorskich i patentowych. Jest zobowiązany do odpowiedzialności za spełnienie wszystkich wymagań prawnych w odniesieniu do używanych opatentowanych urządzeń lub metod.

SPECYFIKACJA TECHNICZNA WYKONANIA I ODBIORU ROBÓT

B - 02.04.03

OKŁADZINY SYSTEMOWE ŚCIAN I SUFITÓW

SPIS TREŚCI

- 1. WSTĘP**
 - 2. MATERIAŁY**
 - 3. SPRZĘT**
 - 4. TRANSPORT**
 - 5. WYKONANIE ROBÓT**
 - 6. KONTROLA JAKOŚCI ROBÓT**
 - 7. OBMIAR ROBÓT**
 - 8. ODBIÓR ROBÓT**
 - 9. PODSTAWA PŁATNOŚCI**
 - 10. PRZEPISY ZWIĄZANE**
-

1. WSTĘP

1.1. Przedmiot ST

Przedmiotem niniejszej specyfikacji technicznej (ST) są wymagania dotyczące wykonania i odbioru ścian i sufitów systemowych, które zostaną wykonane na podstawie dokumentacji projektowej dla zadania pn. „Projekt hali sportowo-widowiskowej wraz z zagospodarowaniem terenu”.

Klasyfikacja wg Wspólnego Słownika Zamówień (CPV)

<i>Grupa</i>	<i>Klasa</i>	<i>Kategoria</i>	<i>Opis</i>
45400000-1			Roboty wykończeniowe w zakresie obiektów budowlanych.
	45420000-7		Roboty w zakresie zakładania stolarki budowlanej oraz roboty ciesielskie.
		45421000-4	Roboty w zakresie stolarki budowlanej.
		45421146-9	Okładziny z płyt gipsowo-kartonowych
		45421141-4	Instalowanie ścianek działowych HPL
		45421152-4	Instalowanie ścianek działowych.
	45410000-4		Obudowa instalacji z płyt gipsowo kartonowych

1.2. Zakres stosowania

Szczegółowa specyfikacja techniczna jest stosowana jako dokument przetargowy przy zleceniu i realizacji robót wymienionych w pkt. 1.1.

1.3. Określenia podstawowe

Określenia i nazewnictwo użyte w niniejszej specyfikacji technicznej ST są zgodne z obowiązującymi podanymi w normach PN i przepisach Prawa budowlanego.

Płyta wypełniająca – element wypełniający pola konstrukcji nośnej. Element nie może przenosić żadnych innych obciążeń poza ciężarem własnym.

Ruszt (konstrukcja nośna) - podwieszana rama, która podtrzymuje połąc sufitową. Może być kompletnym zestawem lub składać się z poszczególnych elementów.

Sufit podwieszany - sufit zawieszony, za pomocą zawiesia lub mocowany bezpośrednio albo za pomocą kształownika) przyściennego, do konstrukcji nośnej (stropu, dachu, belki i ściany) w pewnej odległości od znajdującego się powyżej stropu lub dachu. lekki niekonstrukcyjny element budynku lub budowli pełniący w zależności od przeznaczenia i właściwości funkcje: dekoracyjno-architektoniczne lub/i akustyczne wykonany z konstrukcji nośnej oraz pól wypełniających z wybranego materiału.

Element zawieszenia - część rusztu, łącząca go z konstrukcją nośną budynku.

Zestaw sufitu podwieszanego - zestawienie, co najmniej dwóch oddzielnych elementów złączonych w sposób trwały przy montażu w obiekcie. Elementy zestawu mogą być produkowane przez więcej niż jednego producenta, ale powinny być sprzedawane w taki sposób, aby kupujący mógł je nabyć w jednej transakcji.

Zawiesie -element przenoszący obciążenia i stabilizujący konstrukcje sufitu podwieszanego do elementów konstrukcyjnych budynku i budowli w sposób bezpieczny tzn. zapewniający stabilność geometryczną oraz bezpieczne przeniesienie obciążeń z sufitu podwieszanego na elementy konstrukcyjne budynku/budowli.

1.4. Zakres robót objętych ST

Ustalenia zawarte w niniejszej specyfikacji obejmują wykonanie sufitów podwieszanych oraz ścian i przedścianek z użyciem materiałów zgodnych w punktem 2. niniejszej specyfikacji technicznej.

1.5. Ogólne wymagania dotyczące robót

Dokumentacja Projektowa i Specyfikacje Techniczne (ST) oraz inne dodatkowe dokumenty przekazane przez Inspektora stanowią o zamówionym zakresie i są integralną częścią umowy, a wymagania w nich zawarte są obowiązujące dla Wykonawcy. Wykonawca nie może wykorzystywać błędów w Dokumentacji Projektowej lub ich pomijać. O ich wykryciu powinien natychmiast powiadomić Inspektora, który w porozumieniu z projektantem dokona odpowiednich zmian lub poprawek. Wszystkie wykonane roboty i dostarczone materiały winny być zgodne z Dokumentacją Projektową i ST. Dane określone w Dokumentacji Projektowej i w ST uważane są za wartości docelowe, od których dopuszczalne są odchylenia w ramach określonego przedziału tolerancji.

Cechy materiałów muszą być jednorodne i wykazywać zgodność z określonymi wymogami, a rozrzuty tych cech nie mogą przekraczać dopuszczalnego przedziału tolerancji. W przypadku, gdy roboty lub materiały nie będą w pełni zgodne z Dokumentacją Projektową lub ST i wpłynie to na zmianę parametrów wykonanych elementów budowli, to takie materiały winny być niezwłocznie zastąpione innymi, a roboty wykonane od nowa na koszt Wykonawcy.

2. MATERIAŁY

2.1. Wymagania ogólne

Ogólne wymagania dotyczące materiałów, ich pozyskiwania i składowania podano w części „Wymagania ogólne” pkt 2 specyfikacji technicznej.

2.2. Wymagania szczegółowe

W ramach niniejszej inwestycji należy stosować:

2.2.1. Przegrody poziome:

Przewiduje się sufity wykończone wg. poniższych technologii:

- Systemowe kasetony z siatki cięto-ciągnionej na podkonstrukcji systemowej montowanej do konstrukcji stalowej malowanej na RAL 7024.
- Systemowy sufit z kasetonów z siatki cięto-ciągnionej (RAL 7024) zlicowany z płaszczyzną podciągów na podkonstrukcji systemowej (RAL 7024) wraz ze stalą wtórną niezbędną do podwieszenia podkonstrukcji (RAL 7024).
- Systemowy sufit z siatki cięto-ciągnionej
- Systemowy sufit z blachy cięto-ciągnionej
- Sufit wyspowy w kolorze (wolnowiszący panel dźwiękochłonny)
- Bezspoinowy perforowany sufit akustyczny g-k – hala sportowa.
- Monolityczny sufit G-K w kolorze białym
- Sufit modułowy dźwiękochłonny klasy A gr.15mm z krawędziami typ E.
- Sufit pełny systemowy G-K.

Należy stosować następujące rozwiązania:

a) Płyty akustyczne z wełny drzewnej łączonej magnetyzmem

sufit dźwiękochłonny - płyty akustyczne z wełny drzewnej łączonej magnezytem - ustrój akustyczny R1
W pomieszczeniach: 1.48 arena główna

Płyta akustyczna P1:

- jednowarstwowa płyta akustyczna z wełny drzewnej związanej magnezytem o strukturze drobnowłóknistej (wielkość włókna 1 mm)
- grubość: 25mm
- ciężar: 11.3kg/m²
- płyta zgodnie z normą ÖNORM EN 13168
- charakterystyka ogniowa zgodnie z normą ÖNORM EN 13501-1: B - s1, d0
- wymiar paneli 1200,600x600
- duża odporność na uszkodzenia mechaniczne (klasa 1A)
- tolerancja +/-1mm
- niska emisyjność cząstek stałych
- kolor RAL 7024
- możliwość odświeżania bez znacznych strat w pochłanianiu hałasu (trwałość funkcji akustycznej)

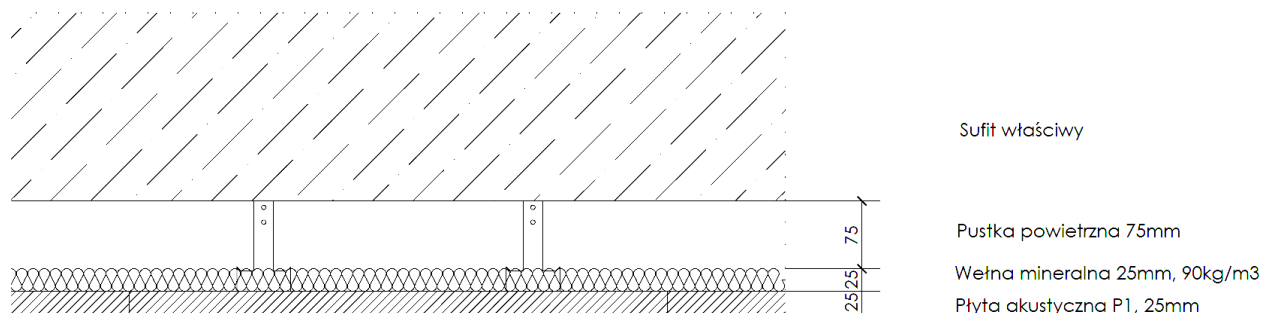

Rysunek 1. Konstrukcja ustroju akustycznego R1

b) Sufit akustyczny G-K

Bezspoinowy perforowany sufit akustyczny g-k (z ułożoną wełną mineralną 80mm) - ustrój akustyczny R3
 W pomieszczeniach: 1.48 arena główna (nad trybunami szczytowymi)

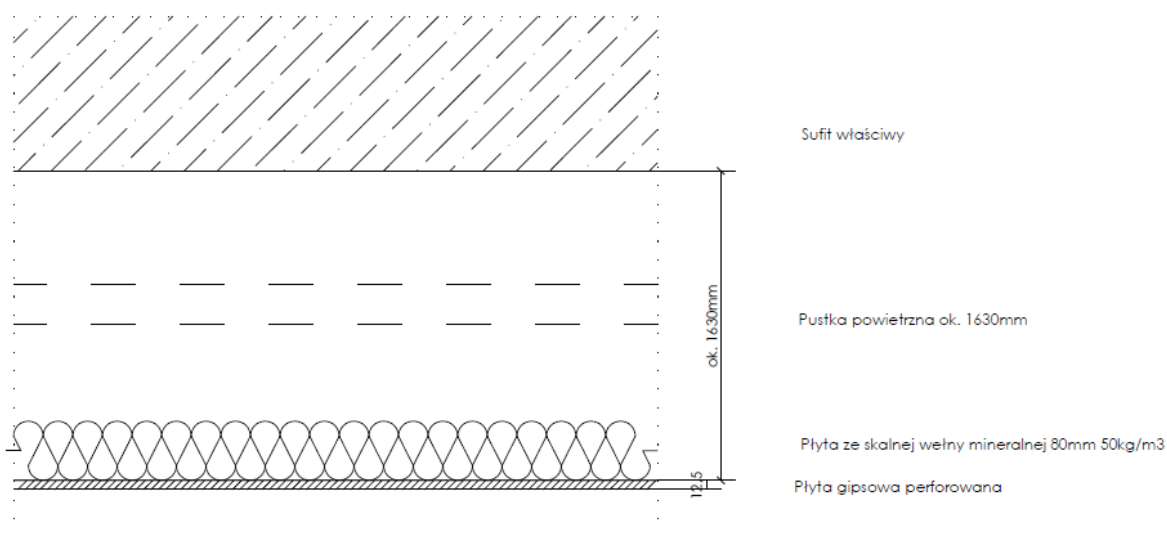

SCHEMAT PERFORACJI

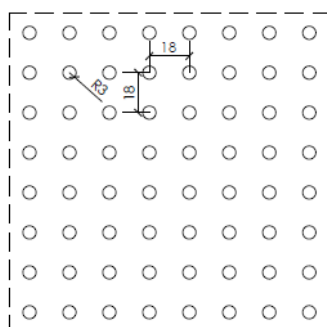

Rysunek 2. Konstrukcja ustroju akustycznego R3

c) Sufity GKBI

Systemowy sufit podwieszany na konstrukcji podwójnej metalowej podwójnie oblicowany płytą GKBI (płyta gipsowo-kartonowa impregnowana) gr.1,25cm.

Lokalizacja: W pomieszczeniach „mokrych”: nr pom. 1.15b-1.15d, 1.16b-1.16e, 1.27b-1.27d, 1.28b-1.28d, 1.04, 1.05 (fragment), 10.07 (fragment), 1.08, 2.05, 2.06, 2.04

d) Sufity kasetonowe z siatki cięto-ciągnionej

- Sufit kasetonowy z siatki cięto-ciągnionej w Foyer w kolorze RAL 9016.

Elementy składowe sufitu podwieszanego:

- Pola wypełniające – panele z siatki cięto-ciągnionej
- Podkonstrukcja stalowa

Charakterystyka

- Rodzaj siatki: 150x56-21,5x1,5 mm, siatka stalowa
- Przezierność: 30% (uwaga w Foyer zwiększyć przezierność do ok 50-60%)
- Kolorystyka: malowanie proszkowo wg palety RAL (kolor do potwierdzenia)
- Konstrukcja nośna: RBS2 – stalowa, nielakierowana; Profile nośne systemowe oraz zawiesia
- Format kasetonu: 900x1900 mm
- Okładziny zabudów pionowo-poziomych z siatki cięto-ciągnionej oraz podkonstrukcję należy wykonać z materiałów niepalnych lub niezapalnych, niekapiących i nieodpadających pod wpływem ognia, zgodnie z warunkami ochrony ppoż.

Pola wypełniające

Panele z siatki cięto-ciągnionej 150x56-21,5x1,5 mm stalowej (dobór siatki pod świetlikiem do zaakceptowania przez nadzór autorski na podstawie próbki sufitu wykonanej na podstawie w formacie 3x3m). Formatki siatki spawane czołowo do ramki kasetonu. Dylatacja między kasetonami równa 10 mm. System podwieszania RBS2. Mocowanie sufitu pod świetlikiem za pomocą prętów gwintowanych bezpośrednio do istniejącej konstrukcji budynku.

Podwykonawca sufitu przedstawi rysunki warsztatowe do zatwierdzenia, pokazujące rozkład paneli z wymiarami, podaniem typu okładzin, podkonstrukcję, sposób montażu.

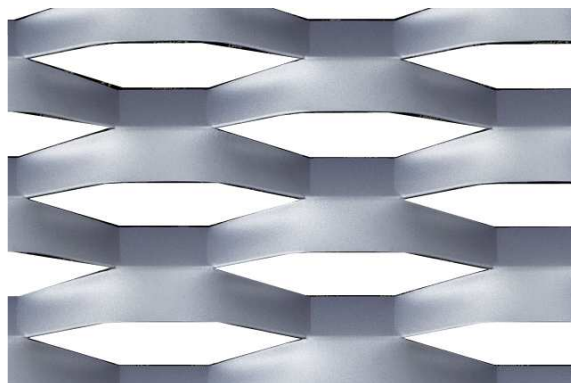

Rysunek 3. Siatka cc 150x56-21,5x1,5 mm

Podkonstrukcja

Panele za pomocą łączników systemowych zamontowane są do sztywnej podkonstrukcji typu RBS2 przytwierdzonej do stropu. Panele zestawione obok siebie tworzą szczelinę, zgodnie z rys. detali.

Podwykonawca sufitu przedstawi rysunki warsztatowe podkonstrukcji uwzględniające położenie projektowanych kanałów wentylacyjnych oraz innych urządzeń instalacji, po zapoznaniu się ze szczegółami projektowymi.

Mocowanie podkonstrukcji do stropu za pomocą prętów gwintowanych o długości spełniającej założenia projektowe. Ponadto w ramach wykonywania podkonstrukcji Podwykonawca zrealizuje wszystkie niezbędne elementy stali wtórnej (profile i kształtowniki stalowe, konsoly stalowe itp.) niezbędne do podwieszenia elementów systemowych (dotyczy zabudowy pod świetlikiem w holu)

e) okładziny z siatki cięto-ciągnionej - zabudowy pionowo-poziome

- Zabudowy pionowo-poziome – okładziny z siatki cięto-ciągnionej w kolorze RAL 9016 (trybuna północna), zabudowy skośne i pionowe z siatki cięto-ciągnionej (pod trybuną główną i wschodnią) oraz zabudowa pionowa nad trybuną główną z paneli o szerokości ok 820 mm,
- Zewnętrzny sufit kasetonowy z siatki cięto-ciągnionej w kolorze RAL 9016 (pozioma zabudowa nadwieszania ścian zewnętrznych foyer) z paneli o szerokości ok 1150 mm oraz 1180

Elementy składowe:

- Pola wypełniające – panele z siatki cięto-ciągnionej
- Podkonstrukcja stalowa wraz ze stalą wtórną

Charakterystyka

- Rodzaj siatki: 150x56-21,5x1,5 mm, siatka stalowa
- Przezierność: 30%
- Kolorystyka: malowanie proszkowo wg palety RAL (kolor do potwierdzenia z nadzorem autorskim)
- Konstrukcja nośna: profile stalowe L-kształtne - kątowniki w kolorze czarnym oraz stal wtórna
- Format: panele o szerokości ok 820 mm, długość dostosowana do obmiaru
- Okładziny zabudów pionowo-poziomych z siatki cięto-ciągnionej oraz podkonstrukcję należy wykonać z materiałów niepalnych lub niezapalnych, niekapiących i nieodpadających pod wpływem ognia, zgodnie z warunkami ochrony ppoż.

Pola wypełniające

Panele z siatki cięto-ciągnionej 150x56-21,5x1,5 mm stalowej. Formatki siatki spawane czołowo do ramki kasetonu. Dylatacja między kasetonami równa 10 mm. Układ i system dostosowany do podziałów elewacyjnych. Mocowanie za pomocą podkonstrukcji pośredniej, kotwionej bezpośrednio do konstrukcji budynku (elementy żelbetowe) lub do stali wtórnej (profile zamknięte ocynkowane i malowane na RAL 7024). Mocowanie paneli do podkonstrukcji za pomocą konsol systemowych, o wymiarach dostosowanych do rozwiązania, spełniających założenia projektowe. Wielkość paneli dostosowana szerokością do rozstawu paneli elewacyjnych - szerokość paneli: 820 oraz 1150, 1180 (i inne) mm, długość dostosowana do obmiaru strefy przeznaczenia.

f) Płyty akustyczne z wełny drzewnej

Sufit dźwiękochłonny - płyty akustyczne z wełny drzewnej łączonej magnezylem - ustrój akustyczny R4
W pomieszczeniach: 1.22 sala treningowa.

Płyta akustyczna P1:

- jednowarstwowa płyta akustyczna z wełny drzewnej związanej magnezylem o strukturze drobnowłóknistej (wielkość włókna 1 mm)
- grubość: 25mm
- ciężar: 11.3kg/m²
- płyta zgodnie z normą ÖNORM EN 13168
- charakterystyka ogniowa zgodnie z normą ÖNORM EN 13501-1: B - s1, d0
- wymiar paneli 1200,600x600
- duża odporność na uszkodzenia mechaniczne (klasa 1A)
- tolerancja +/-1mm
- niska emisyjność cząstek stałych
- kolor wg projektu wnętrz (rzut sufitów)
- możliwość odświeżania bez znacznych strat w pochłanianiu hałasu (trwałość funkcji akustycznej)

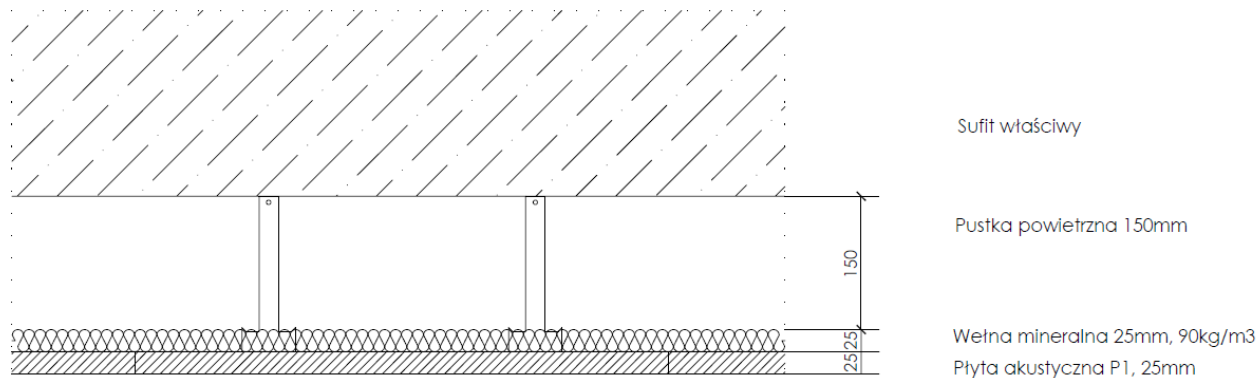

Rysunek 4. Konstrukcja ustroju akustycznego - R4

g) Sufit wyspowy

Lokalizacja: w Sali VIP, w pom biur:1.01, 1.02, 1.05, 1.07, 1.10, 1.11, 1.41, 1.14, 2.01

Opis:

Wolnowiszący panel dźwiękochłonny – wymiary podano na rysunku rzutu sufitów

Elementy sufitu złożone z modułowych płyt o wymiarach 120x180, 120x240 (kolor RAL 9016), połączonych na styk przy użyciu profili T24, montowanych na plecach płyt (montaż niewidoczny). Panele podwieszane na wieszakach ścięnowych. Krawędzie obwodowe pozbawione profili, grubość płyty sufitowej 4cm.

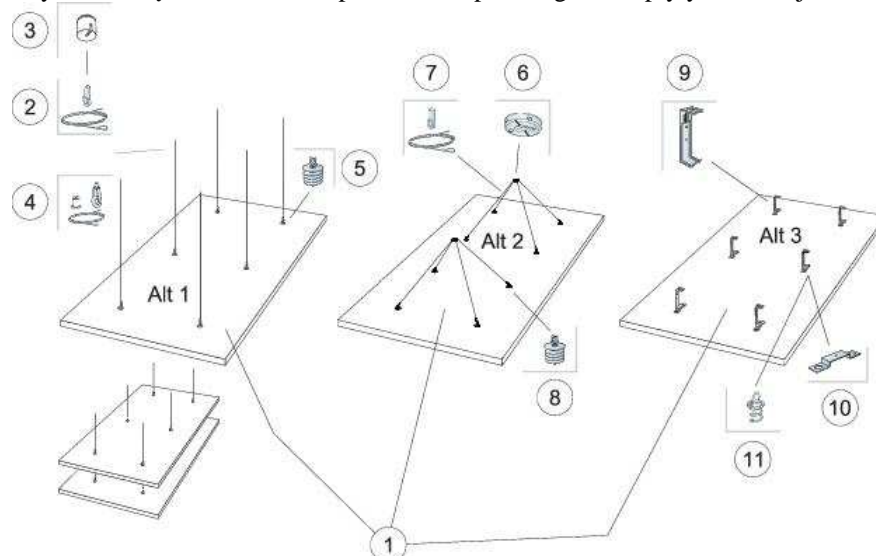

Rysunek 5. Wizualizacja

h) Sufit dźwiękochłonny

Lokalizacja: komunikacja pozioma (korytarze,); pom. nr1.38, 1.39, 1.44, 1.46, 2.07, 2.08, 2.09, 2.02, 2.11, 2.12, 2.13

Opis:

Modułowy sufit dźwiękochłonny gr 15mm klasy A z krawędziami typ E – wymiary podano na rysunku rzutu sufitów. Uwaga w przypadku braku możliwości bezkolizyjnego montażu sufitów z powodu zbyt dużego zagęszczenia instalacji, dopuszcza się montaż sufitów modułowych w systemie korytarzowym (oparcie podkonstrukcji sufitów na ścianach). W takiej sytuacji podkonstrukcję należy pomalować na RAL 7024.

2.2.2. Przegrody pionowe:

Przewiduje się ściany wewnętrzne w technologiach:

- ściany systemowe gipsowo – kartonowe
- systemowe ściany HPL w pomieszczeniach higieniczno-sanitarnych

Należy stosować systemowe rozwiązania ścianek gipsowo-kartonowych oraz gipsowo-wiórowych odpornych na uderzenia. Ruszt nośny i jego rozstaw należy wykonać zgodnie z zaleceniami systemodawcy. W pomieszczeniach o podwyższonej wilgotności należy stosować płytę G-K wodoodporną. Masy szpachlowe do wykończenia ścian stosować zgodnie z wytycznymi systemodawcy.

Płyty gipsowo wiórowe z włóknami typ DEFH1IR powinny odpowiadać wymaganiom normy PN EN 520:

Poszczególne typy oznaczają:

- D - płyta o kontrolowanej gęstości
- E - płyta usztywniająca, stosowana jako usztywnienie w ścianach zewnętrznych
- F - płyta o zwiększonej spójności rdzenia przy działaniu niskich temperatur
- H1 - płyta g-k o zmniejszonym stopniu wchłaniania wody. H1 oznacza wchłanianie wody poniżej 5%.
- I – płyta g-k o zwiększonej twardości powierzchni. Płyta jest stosowana tam, gdzie wymagana jest zwiększona twardość powierzchni.
- R – płyta g-k o zwiększonej wytrzymałości. Płyta przeznaczona dla specjalnych zastosowań, gdzie wymagana jest większa wytrzymałość. Posiada zwiększoną odporność na obciążenia niszczące wzdłużne i poprzeczne.

- wymiary 12,5x1200x2000; 15,0x1200x2000
- masa 1 m 12,8 kg/m² +/- 0,2 kg
- reakcja na ogień: klasa A2,s1-d0
- twardość powierzchniowa: >35 N/mm²
- Zakres temperatur: +5 °C do +40 °C , dopuszczone do stosowania w pomieszczeniach o okresowo (do 10 godz.) podwyższonej wilgotności powietrza do 85%.

Profile nośne

Do wykonania rusztów ś powinny być stosowane kształtowniki zimnogięte z blachy stalowej, ocynkowanej zgodne z normą PN EN 14195:2006.

Kształtowniki stalowe powinny być powierzchniowo zabezpieczone przed korozją powłoką cynkową (nanoszoną ogniowo) charakteryzującą się :

- grubością $\geq 7\mu\text{m}$ (100g/m²) badaną wg PN-EN ISO 2178: 1998 (badanie masy powłoki wg PN-EN 10142+A1: 1997),
- przyczepnością – brak złuszczeń wg PN-EN 10142+A1: 1997,
- wyglądem powierzchni – bez wad wg PN-EN 10142+A1: 1997

Należy szczególną uwagę zwrócić na grubość blachy stalowej oraz grubość warstwy ocynku. Niesystemowe cieńsze profile nie różnią się wizualnie od profili systemowych – a ich zastosowanie grozi utratą zdefiniowanych w systemie parametrów technicznych (odporność ogniowa, wytrzymałość mechaniczna)

Kształtowniki do wykonywania pionów i obudów:

- U 50 i C50
- U 75 i C75
- U100 i C100
- CD60 i UD27

Wkręty

Do mocowania płyt do kształtowników nośnych oraz łączenia kształtowników i łączników stosuje się:

- wkręty stalowe
- blachowkręty samogwintujące.

Do mocowania kształtowników do podłoża stosuje się wkręty, dyble itp. w zależności od typu i nośności podłoża.

Taśmy

Stosuje się następujące taśmy:

- z włókna szklanego do szpachlowania połączeń między płytami
- uszczelniająca taśma samoprzylepna –do uszczelnienia styków pomiędzy podłożem a kształtownikiem lub łącznikiem stalowym

Masy szpachlowe

Do spoinowania połączeń pomiędzy płytami, wypełnienia uszczelnień obwodowych należy stosować systemowe masy szpachlowe: Hydromix, Planfix Fresh, NIDA Finisz lub równoważni

Wszystkie materiały powinny być elementem jednego systemu suchej zabudowy i pochodzić od jednego producenta – dostawcy systemu.

Materiały systemów suchej zabudowy powinny być pakowane w sposób zabezpieczający je przed uszkodzeniem i zniszczeniem określony przez producenta. Instrukcja winna być dostarczona odbiorcom w języku polskim. Na każdym opakowaniu powinna znajdować się etykieta zawierająca:

- nazwę i adres producenta,
- nazwę wyrobu wg aprobaty lub normy
- datę produkcji i nr partii,
- wymiary,
- liczbę sztuk w pakiecie,
- numer aprobaty technicznej lub normy
- nr certyfikatu na znak bezpieczeństwa,
- znak budowlany lub znak CE

Wypełnienie

Jako wypełnienie przestrzeni między profilami w ścianach i przedściankach należy stosować wełnę skalną lub szklaną o grubości 50, 75 lub 100 mm i gęstości 15-70 kg/m³

Przewiduje się następujące rozwiązania:

a) Płyty G-K

- **S1a – pokój / pokój (administracja)- izolacyjność akustyczna Ra1=67dB, EI 30, h=max. 365cm**
 - 2x płyta G-K 1,25cm płyta gipsowo-kartonowa typ DFH1IR – podwyższona akustyka, odporna na uderzenia,
 - ruszt systemowy C50+C50 z wypełnieniem wełną mineralną,
 - 2x płyta G-K 1,25cm płyta gipsowo-kartonowa typ DFH1IR – podwyższona akustyka, odporna na uderzenia.
- **S1b – kuchnia/lazienka – pokój, EI 30, h=max. 365cm**
 - 2x płyta G-K 1,25cm (wodoodporona od strony pom. mokrego) płyta gipsowo-kartonowa typ H2,
 - ruszt systemowy C50+C50 z wypełnieniem wełną mineralną,
 - 2x płyta G-K 1,25cm płyta gipsowo-kartonowa typ H2.
- **S1c – administracja – korytarz, EI 30, h=max. 365cm**
 - 2x płyta G-K 1,25cm (wodoodporona od strony pom. mokrego) płyta gipsowo-kartonowa typ H2,
 - ruszt systemowy C50+C50 z wypełnieniem wełną mineralną,
 - 2x płyta gipsowo-wiórowa 1,25cm (od strony korytarza) płyta gipsowo-kartonowa z wiórami typ DEFH1IR z włóknami i powłoką kartonowa o zwiększonej odporności na uderzenia.
- **S2 – ściana instalacyjna, h=max. 525cm max=6,0m**
 - 2x płyta G-K 1,25cm wodoodporona płyta gipsowo-kartonowa typ H2,
 - ruszt systemowy C75 z wypełnieniem wełną mineralną,
 - przestrzeń instalacyjna (zmienna szerokość),
 - ruszt systemowy C75 z wypełnieniem wełną mineralną,
 - 2x płyta G-K 1,25cm wodoodporona płyta gipsowo-kartonowa typ H2.
- **S3 – mokre/mokre, h=max. 525cm max=5,5m**
 - 2x płyta G-K 1,25cm wodoodporona płyta gipsowo-kartonowa typ H2,
 - ruszt systemowy C75 z wypełnieniem wełną mineralną,
 - 2x płyta G-K 1,25cm wodoodporona płyta gipsowo-kartonowa typ H2.
- **S4 – przedścianka w systemie g-k, h=max. 525cm**
 - 2x płyta G-K 1,25cm wodoodporona płyta gipsowo-kartonowa typ H2,
 - ruszt systemowy C50 lub C75 lub UAR100 z wypełnieniem wełną mineralną,
 - przestrzeń instalacyjna (zmienna szerokość).
- **S5 – arena / hol, REI 120, h=max. 525cm max=5,5m**
 - 2x płyta gipsowo-wiórowa 1,25cm płyta gipsowo-kartonowa z wiórami typ DEFH1IR z włóknami i powłoką kartonowa o zwiększonej odporności na uderzenia,
 - ruszt systemowy C75 z wypełnieniem wełną mineralną,
 - 2x płyta gipsowo-wiórowa 1,25cm płyta gipsowo-kartonowa z wiórami typ DEFH1IR z włóknami i powłoką kartonowa o zwiększonej odporności na uderzenia.
- **S6 – arena / pom. mokre, REI 120, h=max. 525cm**
 - 2x płyta G-K 1,25cm wodoodporona (od strony pom. mokrych) płyta gipsowo-kartonowa typ DFH2,
 - ruszt systemowy C75 z wypełnieniem wełną mineralną,
 - 2x płyta gipsowo-wiórowa 1,25cm płyta gipsowo-kartonowa z wiórami typ DEFH1IR z włóknami i powłoką kartonowa o zwiększonej odporności na uderzenia.
- **S7 – pom. VIP -ów, h=max. 525cm**
 - 2x płyta G-K 1,25cm płyta gipsowo-kartonowa typ DFH1IR – podwyższona akustyka, odporna na uderzenia,
 - ruszt systemowy C75+C75 z wypełnieniem wełną mineralną,
 - 2x płyta G-K 1,25cm płyta gipsowo-kartonowa typ DFH1IR – podwyższona akustyka, odporna na uderzenia.
- **przedścianka**
 - ruszt systemowy UAR100 z wypełnieniem wełną mineralną,
 - dźwiękochłonna płyta G-K (perforowana) dźwiękochłonna płyta gipsowo-kartonowa do okładzin bezspoinowych z perforacją na całej powierzchni płyty wraz z fizeliną akustyczną.

b) Płyty HPL➤ **Foyer**

Wnęki w ścianie areny zaprojektowano w kolorze ciemnografitowym, z płyt HPL (RAL 7024).

➤ **Komunikacja**

płyty HPL o wysokości 340cm i szerokościach 30cm, 120cm, z docięciami przy drzwiach i grzejnikach, wymiar płyt wg. rysunku.

➤ **Antresola**

płyty HPL o wysokości 300cm i szerokościach 30cm, 120cm, z docięciami przy gablotach, wymiar płyt wg. rysunku.

c) Płyty włókno-cementowe

➤ Ściany wykończone płytami włókno-cementowymi na podkonstrukcji systemowej

kolorы: ruby S 3040-Y70R, magma S 3030-Y70R, mars S 4040-Y70R

- 1.41 płyty o wysokości 255cm, wymiary płyt i kolorystyka wg rysunku,
- 2.15 płyty o wysokości 300cm, wymiary płyt i kolorystyka wg rysunku.

d) Siatka cięto-ciagniona

➤ Ściany wykończone kasetonami z siatki cięto-ciagnionej (za ścianami zamontować wełnę mineralną 80mm w workach akustycznych – montowanie na kołki do żelbetu) (zgodnie z wytycznymi w opisie w pkt. Sufity podwieszane) na podkonstrukcji systemowej. Za obudową z siatki cięto-ciagnionej, zamontowano płyty z wełny mineralnej w workach akustycznych.

- 1.48 Foyer (ściana północna przy wejściu głównym, zakręcająca do korytarza) – parametry wg. opisu sufitu z siatki cięto-ciagnionej w danym pomieszczeniu, położenie i detale wg rys. przekrojów, rzutów i projektu wnętrz branży architektonicznej.
- 2.10 Arena główna (ściana zewnętrzna za trybuną południową oraz ściana zewnętrzna nad trybuną północną) – parametry wg. opisu sufitu z siatki cięto-ciagnionej w danym pomieszczeniu, położenie i detale wg rys. przekrojów, rzutów i projektu wnętrz branży architektonicznej.

e) Płyty z wełny drzewnej➤ **Sala treningowa 1.22**

Ściana za drabinkami obłożona płytami z wełny drzewnej w kolorze jasnoszarym NCS gr. 3,5cm, wys. 300cm, na podkonstrukcji systemowej 3cm, wypełnionej wełną mineralną - ustrój akustyczny R5.

Płyta akustyczna P2:

- jednowarstwowa płyta akustyczna z wełny drzewnej wiązanej magnezylem o strukturze drobnych porów
- grubość: 35mm
- ciężar: 19kg/m²
- charakterystyka ogniowa zgodnie z normą ÖNORM EN 13501-1: B - s1, d0
- możliwość wyboru wersji kolorystycznej zgodnie z paletą RAL
- możliwość odświeżania bez znacznych strat w pochłanianiu hałasu (trwałość funkcji akustycznej)
- zabezpieczenie przed pyleniem wełny (wełna wkładana do worków akustycznych)

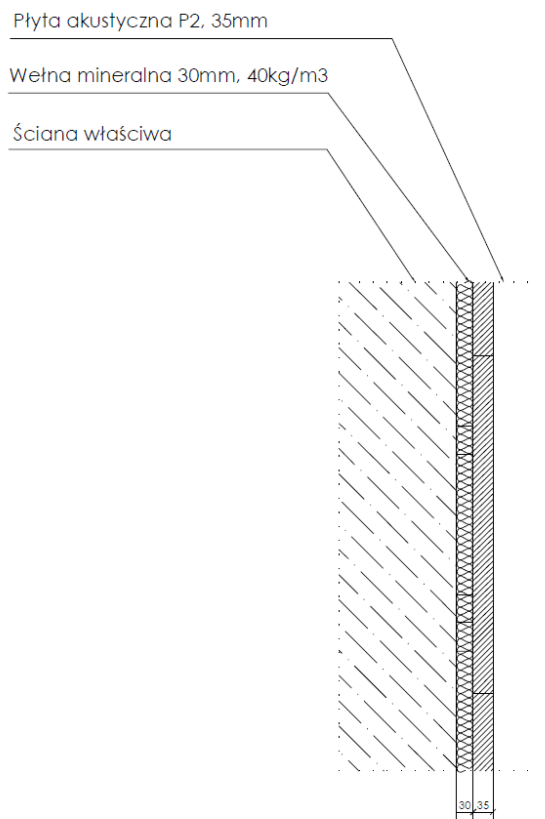

Rysunek 6. Konstrukcja ustroju akustycznego -R5

f) Kabiny sanitarne

➤ Kabiny sanitarne

Lokalizacja: WC ogólnodostępne 1.38, 1.39, 1.44, 1.45, 1.46, 2.05, 2.06, 2.07, 2.08, 2.09, 2.11, 2.12, 2.13

Opis:

Kabiny sanitarne w systemie przestrzennej zabudowy pomieszczeń sanitarnych ściankami działowymi wykonanymi z laminatu kompaktowego HPL gr.12mm w kolorze RAL 9016 wspartymi na podporach regulowanych wys.15cm, całkowita wysokość kabiny 201cm. Sztywność konstrukcji zapewniają profile pionowe mocujące płytę bezpośrednio do ścian pomieszczenia oraz profile pionowe łączące płyty boczne z frontowymi i zwieńczające poziome profile górne rozpięte między ścianami.

g) Ścianki mobilne

Przewiduje się montaż ścianek mobilnych składających się z następujących modułów:

- Listwy przyściennej startowej
- Listwy przyściennej końcowej.

Moduły powinny być mocowane do równego pionowego otoczenia. Różnica poziomów posadzki w pomieszczeniu w osi oraz w miejscu parkowania ściany mobilnej nie powinna przekraczać ± 5 mm.

Ścianki wykonać z płyt laminowanych o gr.18 mm montowanych na profilu aluminiowym typu „wpust” poprzez wkręty 3, 5x38. Należy stosować również kołki rozporowe oraz zaślepki w kolorze płyty.

Ścianki powinny posiadać izolacyjność akustyczną $R_w = 42$ dB.

Przewiduje się ścianki o następujących wymiarach:

- Ścianka mobilna SC1 – Lsc = 5330 mm x Hsc = 2500 mm.
- Ścianka mobilna SC2 – Lsc = 10150 mm x Hsc = ± 3100 mm

Uwaga: Podane wymiary są projektowane od powierzchni wykończonych na gotowo. Przed realizacją należy wszystkie wymiary sprawdzić na budowie.

UWAGA: Wykonawca przed realizacją poszczególnych elementów wykończenia wewnątrz przedstawi do zaopiniowania i akceptacji wielkogabarytowe, w skali 1:1 mock-up'y elementów:

- sufit z siatki ciętociągnionej w obrębie świetlika (format 4x2m),
- sufit z siatki ciętociągnionej na tle stropu monolitycznego w sąsiedztwie świetlika (format 4x2m),
- ścianę z płyt włókno-cementowych, z użyciem 3 kolorów płyt 3040-Y70R, 3030-Y70R, 4040-Y70R (format 3x6m),

• **MATERIAŁY DODATKOWE**

Inne akcesoria

stosowane do wykonania systemów suchej zabudowy:

- o taśmy spoinowe: z włókna szklanego, samoprzylepna z włókna szklanego, perforowana papierowa – do wzmacniania spoin między płytami gipsowo-kartonowymi oraz spoin narożnych i obwodowych,
- o uszczelki obwodowe: polietylenowe grubości 3, 4 mm, filcowe 5 mm, z wełny mineralnej do 10 mm – do uszczelniania połączeń konstrukcji ze stropem i ścianami bocznymi.

Wkręty

Do mocowania płyt gipsowo-kartonowych do kształtowników nośnych, łączenia kształtowników między sobą oraz mocowania profili w uchwytach powinny być stosowane - wkręty stalowe, blachowkręty samowierzące.

Masa szpachlowa

Do wykonywania połączeń między płytami gipsowo-kartonowymi oraz spoin narożnych i obwodowych powinny być stosowane gipsowe masy szpachlowe przeznaczone do spoinowania. Do końcowego szpachlowania płyt powinna być stosowana masa szpachlowa przeznaczona do szpachlowania powierzchniowego. Warunki stosowania mas szpachlowych określają instrukcje Producentów dla poszczególnych wyrobów.

3. SPRZĘT

3.1. Wymagania ogólne

Ogólne wymagania dotyczące sprzętu podano w części „Wymagania ogólne” pkt 3 specyfikacji technicznej. Wykonawca jest zobowiązany do używania jedynie takiego sprzętu, który nie spowoduje niekorzystnego wpływu na jakość i środowisko wykonywanych robót. Wykonawca przystępujący do wykonania okładzin systemowych, powinien wykazać się możliwością korzystania z elektronarzędzi i drobnego sprzętu budowlanego. Narzędzia zalecane do trasowania: poziomica wodna, laser budowlany, sznur traserski, przymiar taśmowy, ołówek, łąta 2-3 m z libellą, kątownik metalowy, metrówka, pion murarski. Narzędzia zalecane do montażu konstrukcji i płytowania: nożyce do blachy (prawe i lewe), nóż, miarka zwijana, metrówka, poziomica 1,2–1,5 m, narzędzia do osadzania kołka (wiertarka udarowa, młot SDS), kombinerki, wkrętarka, wkrętał krzyżowy i płaski, podnośnik do płyt, podesty robocze, drabiny.

3.2. Wymagania szczegółowe

Sprzęt do wycinania, przycinania i obróbki płyt wypełniających:

- noże – do przycinania płyt na wymiar, wycinania otworów, wycinania ukształtowanych krawędzi płyty,
- pędzle – do malowania przyciętych krawędzi bocznych.

Sprzęt do instalacji konstrukcji nośnej:

- elementy do instalacji kołków, kotew i innych elektów pozwalający na montaż zawiesi do elektów konstrukcyjnych budynku/budowli (zgodnie z zaleceniami producentów),
- narzędzia do instalacji zawiesi - nożyce do drutów,
- narzędzia do instalacji profili nośnych i innych profili konstrukcji sufitu podwieszanego:
 - nożyce do blachy (prawe/ lewe lub uniwersalne),
 - podesty robocze (w zależności od wysokości podwieszenia),

Narzędzia do poziomowania i trasowania konstrukcji nożnej (w zależności od wielkości i stopnia komplikacji):

- poziomice (tradycyjne, laserowe),
- linki murarskie.

4. TRANSPORT

4.1. Wymagania ogólne

Ogólne wymagania dotyczące transportu podano w części „Wymagania ogólne” pkt 4 specyfikacji technicznej.

4.2. Transport materiałów

Podczas transportu produkty powinny być umieszczone tak, aby nie przesuwwały się i nie były uderzane przez inny ładunek. Opakowania nie powinny być zrzucane lub gwałtownie opuszczane, nawet z niewielkich wysokości.

4.3 Przechowywanie i składowanie materiałów

Instrukcja winna być dostarczona odbiorcom w języku polskim. Na każdym opakowaniu powinna znajdować się etykieta zawierająca:

- nazwę i adres producenta,
- nazwę wyrobu wg aprobaty technicznej jaką wyrób uzyskał,
- datę produkcji i nr partii,
- wymiary,
- liczbę sztuk w pakiecie,
- numer aprobaty technicznej,
- nr certyfikatu na znak bezpieczeństwa,
- znak budowlany.

Produkty o deklarowanej zgodności z normą EN 13964 winny być znakowane znakiem CE, czego potwierdzeniem jest Deklaracja zgodności wydawana przez producenta wyrobu.

Produkty powinny być składowane tak, aby nie były bezpośrednio narażone na zmiany pogody. Powinny być składowane na suchym, gładkim podłożu, aby nie były narażone na zamoczenie, zalanie oraz na żadne uszkodzenia mechaniczne. Ciężkie lub ostre przedmioty nie powinny być umieszczone na wierzchu opakowań. Wysokość maksymalnie trzy pełne palety jedna na drugiej.

Metalowe elementy systemu takie jak: profile stalowe i wkręty powinny być składowane pod zadaszeniem i chronione przed zawilgoceniem.

Rozpakowanie materiału: opakowanie kartonów - rozciąć folię nie niszcząc płyt, ściągnąć folię i opakowania kartonowe. Zawsze podnosić płyty pionowo obydwoma rękami. Zawsze używać czystych rękawiczek podczas montażu (np. białych bawełnianych) w celu ochrony powierzchni płyt przed zabrudzeniem.

5. WYKONANIE ROBÓT

5.1. Wymagania ogólne

Ogólne wymagania dotyczące kontroli jakości robót podano w części „Wymagania ogólne” pkt. 5 specyfikacji technicznej.

5.2. Warunki przystąpienia do robót

Przed przystąpieniem do wykonywania systemów sufitowych i ściennych powinny być zakończone wszystkie roboty stanu surowego, roboty instalacyjne podtynkowe, zamurwane przebicia i bruzdy. Przed rozpoczęciem prac montażowych pomieszczenia powinny być oczyszczone z gruzu i odpadów. Pomieszczenia powinny być suche i dobrze przewietrzane.

5.3. Montaż sufitów i ścian systemowych

Mocowanie sufitów i ścian systemowych należy wykonać przy pomocy elementów systemowych (łączników, rusztów, itp.) zalecanych przez producenta, zgodnie z jego instrukcją. Instrukcja montażu oraz elementy konstrukcyjne sufitów mogą różnić się w zależności od producenta. Nie zwalnia to Wykonawcy od poprawnego montażu elementów, w razie wątpliwości co do montażu należy skonsultować się z ich producentem oraz twórcą dokumentacji projektowej.

Ścianki z wypełnieniem w postaci wełny mineralnej należy wykonać wg. poniższych wskazań:

W przypadku ścian z odpornością ogniową montaż należy wykonać wg wytycznych zawartych w klasyfikacji ogniowej.

Rozstaw i typ profili należy dobrać w zależności od maksymalnej wysokości ścian. Grubość i rodzaj wełny (skalna lub szklana) należy dobrać w zależności od wymaganych parametrów akustycznych i ppoż.

W ścianach należy przewidzieć dylatacje w rozstawie max co 15 m.

W razie występowania znacznych ugięć stropu lub dachu, do którego zamocowana jest obudowa należy zastosować odpowiednie, systemowe połączenie przesuwne.

Otwory okienne i drzwiowe należy wzmocnić systemowymi profilami UA zamocowanymi do stropów przy pomocy kątowników do UA.

Aby uzyskać wymagane parametry akustyczne należy bezwzględnie przestrzegać podstawowych zasad wykonania a zwłaszcza:

- dokładnego przyklejenia taśmy uszczelniającej pomiędzy profilami obwodowymi a podłożem
- rozstawu wkrętów i dybli
- dokładnego uszczelniania styków masą szpachlową
- dokładnego zaszpachlowania obu warstw
- dokładnego ułożenia wełny mineralnej
- przestrzegania zasad mijankowego ułożenia płyt, w szczególności w obrębie otworów okiennych i drzwiowych.
- wykonania detali połączeń (dylatacji, połączeń przesuwnych, naroży) dokładnie wg wytycznych systemu, a w przypadku ścian ppoż. zgodnie z klasyfikacją ogniową.

5.4. Montaż ścian systemowych z siatki stalowej

Montaż powinien być prowadzony przez wykwalifikowane i wyszkolone brygady montażowe.

Elementy konstrukcyjne skręcane.

Mocowania górne i dolne ścianek w zależności od warunków pomieszczenia - wiercone lub klejone.

W przypadku zaokrąglonych wymagań bezpieczeństwa możliwość zastosowania śrub, wkrętów typu "one way" (elementy jednokrotnego użycia, niemożliwy demontaż).

Podział ścianek powinien zostać przedstawiony na projekcie warsztatowym i uzgodniony być powinien z Zamawiającym.

6. KONTROLA JAKOŚCI ROBÓT**6.1. Wymagania ogólne**

Ogólne wymagania dotyczące kontroli jakości robót podano w części „Wymagania ogólne” pkt 6 specyfikacji technicznej.

6.2. Badania w czasie wykonywania robót

Dostarczone na plac budowy materiały należy kontrolować pod względem ich jakości. Zasady kontroli powinien ustalić Kierownik budowy w porozumieniu z Inspektorem Nadzoru Inwestorskiego.

Kontrola jakości polega na sprawdzeniu, czy dostarczone materiały i wyroby mają zaświadczenia o jakości wystawione przez producenta oraz na sprawdzeniu właściwości technicznych na podstawie badań doraźnych.

Badania w czasie wykonywania robót w szczególności powinny dotyczyć sprawdzenia materiałów:

- Narożniki i krawędzie płyt (czy nie ma uszkodzeń).
- Zgodność wymiarów z dokumentacją projektową.
- Występowanie uszkodzeń powłoki cynkowej elementów stalowych.

Wyniki badań powinny być wpisywane do dziennika budowy i akceptowane przez Inspektora Nadzoru.

6.3. Badania po wykonaniu robót

Kontrola jakości wykonanych robót sprowadza się do:

- Sprawdzenia zgodności wykonanych ścian i sufitów podwieszonych z dokumentacją projektową.
- Sprawdzenie poprawności wykonania ścian i sufitów podwieszanych.
- Właściwe wypoziomowanie (odchyłka montażowa $\leq \pm 1\text{mm}$ na długości 5m).
- Kontrola wizualna przylegania i prostopadłości płyt.
- Kontrola wizualna czystości i braku zabrudzeń lub uszkodzeń.
- Kontrola instalacji i prawidłowego wykonywania innych elementów / instalacji wybudowanych w strukturę sufitu podwieszonego.

Wyniki badań powinny być wpisywane do dziennika budowy i akceptowane przez Inspektora nadzoru.

7. OBMIAR ROBÓT

Ogólne zasady obmiaru robót podano w części „Wymagania ogólne” pkt 7 specyfikacji technicznej. Jednostkami obmiarowymi niniejszej ST są:

- dostawa i montaż sufitów podwieszanych lub ścian systemowych – m².

8. ODBIÓR ROBÓT

8.1. Ogólne zasady odbioru robót

Ogólne zasady odbioru robót podano w części „Wymagania ogólne” pkt 8 specyfikacji technicznej.

8.2. Odbiór podłoży

Odbiór podłoża należy przeprowadzić bezpośrednio przed przystąpieniem do robót okładzinowych. Podłoże oczyścić z kurzu i luźnych resztek zaprawy lub betonu.

8.3. Zgodność z dokumentacją

Roboty uznaje się za zgodne z dokumentacją projektową, ST i wymaganiami Inspektora Nadzoru, jeżeli wszystkie pomiary i badania wg pkt. 6 ST dały pozytywny wynik.

8.4. Wymagania przy odbiorze

W trakcie odbioru należy sprawdzić poprawność systemową – zastosowanie materiałów budowlanych zalecanych przez dostawcę montowanego systemu. Okładziny systemu powinny zostać wykonane zgodnie z powyższym opisem i wytycznymi producenta.

Odbiór montażu konstrukcji

- sprawdzenie rodzaju zastosowanych profili i ich przydatności do zastosowania w systemie,
- sprawdzenie rozstawu profili i wieszaków.

Odbiór montażu sufitów i ścian systemowych

- sprawdzenie typu zastosowanych płyt,
- sprawdzenie poprawności ułożenia płyt oraz zachowania dystansu względem podłogi i stropu,
- sprawdzenia zgodności z dokumentacją projektową,
- sprawdzenia zgodności z dokumentami odniesienia (wymiary, wygląd).

Dopuszczalne odchyłki są następujące:

Dopuszczalne odchylenia powierzchni od płaszczyzny i krawędzi od kierunku			
Powierzchni od płaszczyzny i krawędzi od linii prostej	Powierzchni i krawędzi od kierunku		Przecinających się płaszczyzn od kąta w dokumentacji
	pionowego	poziomego	
Nie większa niż 2 mm i w liczbie nie większej niż 2 szt na całej długości łąty kontrolnej 2 m	Nie większe niż 1,5 mm i ogółem nie więcej niż 3 mm w pomieszczeniach do 3,5 m wysokości oraz nie więcej niż 4 mm w pomieszczeniach powyżej 3,5 m wysokości	Nie większe niż 2 mm i ogółem nie większej niż 3 mm na całej powierzchni ograniczonej ścianami, belkami itp.	Nie większa niż 2 mm na długości łąty kontrolnej 2 m

9. PODSTAWA PŁATNOŚCI

Ogólne ustalenia dotyczące podstawy płatności podano w części „Wymagania ogólne” pkt 9 specyfikacji technicznej.

Płatność za wykonane roboty odbywać się będzie na podstawie zapisów zawartych w umowie z Inwestorem.

10. PRZEPISY ZWIĄZANE

PN-72/B-10122	Roboty okładzinowe. Suche tynki. Wymagania i badania przy odbiorze.
PN-93/B-02862	Odporność ogniowa
PN-EN 10162:2005	Kształtowniki stalowe wykonane na zimno. Warunki techniczne dostawy. Tolerancje wymiarów i przekroju poprzecznego.
PN-EN 10142:2003	Taśmy i blachy ze stali niskowęglowej ocynkowane ogniowo w sposób ciągły do obróbki plastycznej na zimno. Warunki techniczne dostawy
PN-EN ISO 7050:1999	Wkręty samogwintujące z łbem stożkowym, z wgłębieniem krzyżowym
PN-91/M-82054.19	Śruby, wkręty i nakrętki. Statystyczna kontrola jakości
PN-EN ISO 898-1:2013-06	Własności mechaniczne części złącznych wykonanych ze stali węglowej oraz stopowej - Część 1: Śruby i śruby dwustronne o określonych klasach własności. Gwint zwykły i drobnozwojny.
PN-EN ISO 3506-4:2009	Własności mechaniczne części złącznych odpornych na korozję ze stali nierdzewnej - Część 4: Wkręty samogwintujące
PN-C-04630	Woda do celów budowlanych.
PN-EN 1008:2004	Woda zarobowa do betonu. Specyfikacja pobierania próbek, badanie i ocena przydatności wody zarobowej do betonu, w tym wody odzyskanej z procesów produkcji betonu.
PN-EN 13139:2003	Kruszywa mineralne. Piaski do zapraw budowlanych.
PN-EN 13964:2014-05	Sufity podwieszane. Wymagania i metody badań.
PN-EN ISO 1716:2010	Badania reakcji na ogień wyrobów. Określanie ciepła spalania (wartości kalorycznej).
PN-EN ISO 11654: 1999	Akustyka. Wyroby dźwiękochłonne używane w budownictwie. Wskaźnik pochłaniania dźwięku.
PN-EN ISO 354:2005	Akustyka. Pomiar pochłaniania dźwięku w komorze pogłosowej
PN-EN 1602:2013-07	Wyroby do izolacji cieplnej w budownictwie. Określanie gęstości pozornej.
PN-EN 1604:2013-07	Wyroby do izolacji cieplnej w budownictwie. Określanie stabilności wymiarowej w określonych warunkach temperaturowych i wilgotnościowych
PN-EN 822:2013-07	Wyroby do izolacji cieplnej w budownictwie. Określanie długości i szerokości.
PN-EN 823:2013-07	Wyroby do izolacji cieplnej w budownictwie. Określanie grubości.
PN-EN 824:2013-07	Wyroby do izolacji cieplnej w budownictwie. Określanie prostokątności.
PN-EN 825:2013-07	Wyroby do izolacji cieplnej w budownictwie. Określanie płaskości
PN-93/B-02862	Ochrona przeciwpożarowa w budownictwie. Metoda badania niepalności materiałów budowlanych.

Norma ISO Seria 9000, 9001, 9002, 9003, 9004 Normy dotyczące systemów zapewnienia jakości i zarządzania systemami zapewnienia jakości.

Umowa z Inwestorem.
Dokumentacja projektowa.

Nie wymienienie tytułu jakiegokolwiek dziedziny, grupy, podgrupy czy normy nie zwalnia Wykonawcy od obowiązku stosowania wymogów określonych prawem polskim. Wykonawca będzie przestrzegał praw autorskich i patentowych. Jest zobowiązany do odpowiedzialności za spełnienie wszystkich wymagań prawnych w odniesieniu do używanych opatentowanych urządzeń lub metod.

SPECYFIKACJA TECHNICZNA WYKONANIA I ODBIORU ROBÓT

B - 02.04.04

POSADZKI EPOKSYDOWE I ANTYELEKTROSTATYCZNE

SPIS TREŚCI

- 1. WSTĘP**
 - 2. MATERIAŁY**
 - 3. SPRZĘT**
 - 4. TRANSPORT**
 - 5. WYKONANIE ROBÓT**
 - 6. KONTROLA JAKOŚCI ROBÓT**
 - 7. OBMIAR ROBÓT**
 - 8. ODBIÓR ROBÓT**
 - 9. PODSTAWA PŁATNOŚCI**
 - 10. PRZEPISY ZWIĄZANE**
-

1. WSTĘP

1.1. Przedmiot ST

Przedmiotem niniejszej specyfikacji technicznej (ST) są wymagania dotyczące wykonania i odbioru robót wykładzin i okładzin epoksydowych i antyelektrostatycznych, które zostaną wykonane w ramach dokumentacji projektowej dla zadania pn. „Projekt hali sportowo-widowiskowej wraz z zagospodarowaniem terenu”.

1.2. Zakres stosowania

Szczegółowa specyfikacja techniczna jest stosowana jako dokument przetargowy przy zleceniu i realizacji robót wymienionych w pkt. 1.1.

1.3. Określenia podstawowe

Określenia i nazewnictwo użyte w niniejszej specyfikacji technicznej ST są zgodne z obowiązującymi podanymi w normach PN i przepisach Prawa budowlanego.

1.4. Zakres robót objętych ST

Ustalenia zawarte w niniejszej specyfikacji obejmują wszystkie czynności umożliwiające i mające na celu wykonanie posadzek epoksydowych i antyelektrostatycznych w pomieszczeniach technicznych i komunikacji technicznej.

1.5. Ogólne wymagania dotyczące robót

Ogólne wymagania dotyczące robót omówiono w punkcie 1.5 ogólnej specyfikacji technicznej.

Wykonawca robót jest odpowiedzialny za jakość wykonania robót, ich zgodność z dokumentacją projektową, ST i poleceniami Inspektora Nadzoru Inwestorskiego.

2. MATERIAŁY

2.1. Wymagania ogólne

Ogólne wymagania dotyczące materiałów, ich pozyskiwania i składowania omówiono w punkcie 2 ogólnej specyfikacji technicznej.

Materiały konieczne do wykonania wszelkich prac w czasie realizacji inwestycji określono w dokumentacji projektowej. Zastosowane materiały budowlane powinny posiadać atest higieniczny stosowalności w obiektach użyteczności publicznej, certyfikaty, oceny higieniczne i aprobaty techniczne zastosowanych materiałów i wyrobów. Wymagania i badania powinny odpowiadać wymaganiom normy PN-88/B-10085 lub aprobatom technicznym.

2.2. Wymagania szczegółowe

2.2.1. Posadzki dekoracyjne

W ramach niniejszej inwestycji należy wykonać dekoracyjne wykończenie posadzek na bazie żywic syntetycznych. Należy stosować posadzki, które uwzględniają specyfikę obciążenia posadzek obciążonych dużym ruchem pieszym charakterystyczną dla obiektów widowiskowo sportowych i wystawienniczych.

Lokalizacja:

Przewiduje się stosowanie posadzek dekoracyjnych w pomieszczeniach wystawienniczych, foyer, gastronomii, antresoli, komunikacji poziomej, na klatce schodowej uwzględniających założenia architektoniczne i dekoracyjne oraz posadzek przemysłowych przewidujących zabezpieczenie posadzek przed pyleniem i łatwe w utrzymaniu czystości.

Pom. nr: .06, 1.13, 1.4, 1.8, 1.9, 1.36, 1.41, 1.42, 1.47, 2.04, 2.10

Materiały:

Posadzki dekoracyjne wykonać przy pomocy kombinacji żywic epoksydowych i poliuretanowych na podkładach betonowych posiadających odpowiednie parametry do zastosowanego rozwiązania. Należy zastosować posadzkę pozwalającą na uzyskanie zakładanego efektu wizualnego o niejednorodnej kolorystyce w odcieniach szarości aluminium z widocznymi opiłkami metalowymi. Posadzkę należy wykonać trzywarstwowo poprzez wykonanie gruntowania, warstwy zasadniczej rozlewnej grubości 2-3 mm wykonanej z żywicy epoksydowej odpornej na promieniowanie UV, oraz lakieru poliuretanowego zamykającego matującego.

Wyboru koloru Projektant dokona na podstawie wykonanej przez Wykonawcę próbki formatu 6x6m na etapie nadzoru autorskiego.

Dylatacje:

Układ dylatacji posadzki należy przenieść z podkładu betonowego. Wykonawca przygotowuje projekt pól dylatacyjnych dostosowany do zastosowanej posadzki betonowej, a rysunek dylatacji przed realizacją uzgodni z Projektantem. Przewiduje się stosowanie pól dylatacyjnych większych niż 4x4 m, geometrycznie dopasowanych do geometrii pomieszczeń w taki sposób by podkład betonowy nie spękał w sposób niekontrolowany.

- Dylatację obwodową przy ścianach należy wypełnić kitem na bazie polimerów hydrofobowych trwale elastycznym oraz przykryć listwą maskującą.
- Dylatacje posadzki o szerokości wynikającej ze zmian temperaturowych w pomieszczeniach po nacięciu wypełnić sznurem dylatacyjnym a następnie uszczelnić kitem trwale elastycznym zachowując prosty i estetyczny kształt dylatacji.

2.2.2. Posadzki przemysłoweLokalizacja:

Pomieszczenia techniczne, socjalne, biegi klatek schodowych ewakuacyjnych.

Pom. nr 1.12, 1.20, 1.21, 1.23, 1.24, 1.25, 1.30, 1.31, 1.33, 1.34, 1.37, 2.16, 2.17.

Materiał:

Posadzki przemysłowe wykonać jako barwne powłoki na bazie kombinacji żywic epoksydowych i poliuretanowych na podkładach betonowych posiadających odpowiednie parametry do zastosowanego rozwiązania. Posadzkę wykonać trzywarstwowo przez wykonanie gruntowania preparatem gruntującym na bazie pigmentowanej, wodorozcieńczalnej żywicy epoksydowej. Po związaniu warstwy gruntującej nałożyć warstwę zasadniczą grubości ok 0,3 mm z żywicy epoksydowej barwionej w masie w kolorze z palety RAL zgodnym z kolorystyką pomieszczeń. Po związaniu warstwy zasadniczej należy nanieść warstwę lakieru matującego na bazie poliuretanu a w przypadku pomieszczeń mokrych dodatkowo z strukturą antypoślizgową.

Dylatacje:

Układ dylatacji posadzki należy przenieść z podkładu betonowego. Wykonawca przygotowuje projekt pól dylatacyjnych dostosowany do zastosowanej posadzki betonowej, a rysunek dylatacji przed realizacją uzgodni z Projektantem. Przewiduje się stosowanie pól dylatacyjnych większych niż 6x6 m, geometrycznie dopasowanych do geometrii pomieszczeń w taki sposób by podkład betonowy nie spękał w sposób niekontrolowany. Dylatację obwodową przy ścianach należy wypełnić kitem na bazie polimerów hydrofobowych trwale elastycznym. Dylatacje posadzki o szerokości wynikającej ze zmian temperaturowych w pomieszczeniach po nacięciu wypełnić sznurem dylatacyjnym a następnie uszczelnić kitem trwale elastycznym zachowując prosty i estetyczny kształt dylatacji.

UWAGA: Wykonawca przed realizacją poszczególnych elementów wykończenia wewnątrz przedstawi do zaopiniowania i akceptacji wielkogabarytowe, w skali 1:1 mock-up'y posadzki z żywicy dekoracyjnej w kolorze grafitowym z opiłkami metalu (format 3x3m).

3. SPRZĘT

Ogólne wymagania dotyczące sprzętu, jego użytkowania omówiono w punkcie 3 ogólnej specyfikacji technicznej. Roboty można wykonać przy użyciu dowolnego typu sprzętu. Wykonawca jest zobowiązany do używania jedynie takiego sprzętu, który nie spowoduje niekorzystnego wpływu na jakość i środowisko wykonywanych robót. Jakiegokolwiek sprzęt, maszyny lub narzędzia nie gwarantujące zachowania wymagań jakościowych robót i przepisów BIOZ zostaną przez inspektora nadzoru inwestorskiego zdyskwalifikowane i niedopuszczone do robót.

4. TRANSPORT

Ogólne wymagania dotyczące transportu omówiono w punkcie 4 ogólnej specyfikacji technicznej.

Transport materiałów odbywa się w sposób zabezpieczający je przed przesuwaniem podczas jazdy, uszkodzeniem i zniszczeniem, określony w instrukcji przez Producenta i dostosowany do polskich przepisów przewozowych. Wszystkie materiały niezbędne do wykonania elementów wchodzących w skład robót można przewozić dowolnymi środkami transportu zaakceptowanymi przez inspektora nadzoru inwestorskiego. Załadunek, transport i rozładunek materiałów należy przeprowadzić zgodnie z przepisami BIOZ i przepisami o ruchu drogowym. Przewozić krytymi środkami transportu. Paczki muszą być zabezpieczone przed przesuwaniem się i uszkodzeniem w czasie transportu. składowania w oryginalnych, nieuszkodzonych, szczelnie zamkniętych opakowaniach, w suchych pomieszczeniach i temperaturze od +5°C do +30°C.

5. WYKONANIE ROBÓT

5.1. Wymagania ogólne

Ogólne wymagania dotyczące prowadzenia prac związanych z wykonaniem robót omówiono w punkcie 5 ogólnej specyfikacji technicznej.

5.2. Prace przygotowawcze

Podłoże betonowe powinno być wykonane zgodnie z normami budowlanymi. Powierzchnia betonu powinna być mocna, sucha (powierzchniowa wilgotność < 5 %), równa, czysta, lekko chropowata, o otwartych porach. Wszelkie zanieczyszczenia takie jak: mleczo cementowe, pyły, zaolejenia, ślady tłuszczu, luźne, niezwiązane lub słabo związane z podłożem fragmenty betonu oraz stare powłoki - należy usunąć.

Wymagane spadki powinny być ukształtowane w podłożu betonowym. Nierówności podłoża należy skuć lub zeszlifować, a ubytki naprawić (do tego celu można wykorzystać zaprawę przygotowaną na bazie żywicy). Czyszczenie podłoża betonowego najlepiej przeprowadzić metodą strumieniowo-ścierną (piaskowanie) lub mechanicznie

(np. śrutowanie, groszkowanie, frezowanie). Średnia wartość próby pull-off (powierzchniowa wytrzymałość betonu na rozciąganie) powinna wynosić minimum 1,5 MPa. Należy przestrzegać wymaganych czasów dojrzewania betonu oraz materiałów naprawczych. Przed aplikacją materiału podłoże betonowe należy dokładnie odpylić i odkurzyć. Do wykonania posadzki powinno odbywać się w miejscu suchym, przewiewnym, zabezpieczonym przed wpływami atmosferycznymi, przy temperaturze min +10°C i max +30°C.

Warunki wykonania posadzki epoksydowej:

- Posadzki należy wykonywać po zakończeniu wszystkich robót budowlanych, wykończeniowych i instalacyjnych.
- Pomieszczenia lub strefy, w których wykonuje się posadzki muszą być wydzielone i zabezpieczone przed ogólnym dostępem.
- Minimalna temperatura podłoża betonowych powinna wynosić +10°C.
- Minimalna temperatura powietrza w pomieszczeniu powinna wynosić +15°C.
- Wilgotność względna powietrza nie powinna przekraczać 70%.
- Przy określonej wilgotności powietrza minimalna dopuszczalna temperatura powierzchni podłoża powinna być wyższa o 3°C od "temperatury punktu rosy".
- Pomieszczenie musi być wentylowane -przy wykonywaniu posadzek epoksydowych - grawitacyjnie lub mechanicznie, przy wykonywaniu posadzek metakrylowych musi być zapewniona sprawna wentylacja mechaniczna.

5.3. Warstwy wyrównawcze pod posadzki

Podkład powinien być wykonany zgodnie z projektem, który określa wymaganą wytrzymałość i grubość podkładu oraz rozstaw szczelin dylatacyjnych. Podłoże, na którym wykonuje się podkład z warstwy wyrównawczej powinno być wolne od kurzu i zanieczyszczeń oraz nasycone wodą. Temperatura powietrza przy wykonywaniu podkładów cementowych oraz w ciągu, co najmniej 3 dni nie powinna być niższa niż 5°C. Zaprawę cementową należy przygotowywać mechanicznie. Zaprawa powinna mieć konsystencję gęstą – 5–7 cm zanurzenia stożka pomiarowego. Ilość spoiwa w podkładach cementowych powinna być ograniczona do ilości niezbędnej, ilość cementu nie powinna być większa niż 400 kg/m³. Powierzchnia podkładu sprawdzana dwu metrową łatą przykładaną w dowolnym miejscu, nie powinna wykazywać większych prześwitów większych niż 5 mm. Odchylenie powierzchni podkładu od płaszczyzny (poziomej lub pochylej) nie powinny przekraczać 2 mm/m i 5 mm na całej długości lub szerokości pomieszczenia. W ciągu pierwszych 7 dni podkład powinien być utrzymywany w stanie wilgotnym, np. przez pokrycie folią polietylenową lub wilgotnymi trocinami albo przez spryskiwanie powierzchni wodą.

5.4. Wykonanie okładzin/wykładzin

Preparat przygotować do użycia zgodnie z zaleceniami producenta.

Preparat nanosić przy pomocy wałka, pędzla lub natrysku w dwóch warstwach. Druga warstwa może być nanoszona w zależności od warunków otoczenia w ciągu 6 do 24 godzin od naniesienia pierwszej warstwy. Pokrytą farbą powierzchnię chronić przed deszczem, co najmniej przez 12 godzin. Po 24 godzinach powłoka może być w pełni obciążana mechanicznie i chemicznie.

5.5. Wykonanie okładzin antyelektrostatycznych

Posadzkę przewodzącą napięcia elektrostatyczne wykonać należy zgodnie w następujący sposób:

- Gruntowanie podłoża, zużycie ok.0,3kg/m² w zależności od chłonności podłoża, gruntu nie posypuje się piaskiem kwarcowym. Uwaga: Po nałożeniu gruntu podłoże musi być gładkie i równe. Jeżeli występują rysy lub zagłębienia należy je wypełnić szpachlą przygotowaną z dodatkiem piasku kwarcowego.

- Naklejanie taśmy miedzianej na powierzchni zagruntowanej po kwadratach o rozm. 10 x 10m. Zużycie taśmy zależy od powierzchni posadzki. Średnio przyjmuje się 0,25mb/m². Pomiędzy taśmą a punktem uziemienia montuje się łączniki.
- Rozprowadzenie czarnej warstwy lakieru przewodzącego - musi nastąpić w 12 – 36 godzin po nałożeniu gruntu. Zużycie ok. 0,200 kg/m². Po wyschnięciu warstwy przewodzącej należy przeprowadzić pomiary przewodnictwa elektrycznego powierzchni. Opór musi wynosić 102 – 104 Ω
- Rozprowadzanie przewodzącej, barwnej warstwy użytkowej ESD. Zużycie min. 1,6 kg/m². Warstwa ESD musi zostać odpowietrzona przy użyciu kolczastych wałków. Podane zużycie pozwala na uzyskanie posadzki o grubości 1,0 mm. Wykonanie takie jest możliwe na gładkiej posadzce. By ukryć nierówności zaleca się wykonanie warstwy o grubości ESD 1,6mm = 2,4 kg/m², przy większych obciążeniach i wymogach 2,0mm = 3,2kg/m² 1,0 mm min. zużycie 1,6 kg/m² 1,5 mm lepsze pokrycie nierówności 2,4 kg/m² 2,0 mm przy dużych obciążeniach i wymogach 3,2 kg/m². Jeżeli producent zaleca inne zużycie – należy stosować się do zaleceń producenta.
- Po 48h od wykonania przy temp. 20°C należy umyć posadzkę ESD środkiem zalecanym przez producenta by usunąć lekko oleisty film tworzący się na powierzchni w procesie utwardzania. Przed gruntownym, pierwszym umyciem należy oczyścić powierzchnię z wszelkich luźnych zanieczyszczeń. Środek czyszczący rozprowadza się maszynowo. Środek czyszczący pozostawić na powierzchni 5 -10 minut. Rozpuszczony brud zebrać mopem lub wodnym odkurzaczem. Ostatecznie przemyć powierzchnie czystą wodą w celu neutralizacji środka chemicznego. Stosować mop lub odkurzacz wodny.
- Pomiary przewodnictwa elektrycznego można wykonywać po trzecim dniu. Protokolarne pomiary mogą następować po siedmiu dniach.

6. KONTROLA JAKOŚCI ROBÓT

Ogólne wymagania dotyczące prowadzenia kontroli jakości robót omówiono w punkcie 6 ogólnej specyfikacji technicznej.

Kontrola jakości robót polega na sprawdzeniu:

- sprawdzenie jakości powierzchni metodą wizualną, utwardzona powierzchnia powinna być jednolitej barwy, bez rys, spękań i pofałdowań, gładka lub szorstka, w zależności od rodzaju,
- niedopuszczalne są przebarwienia i kleistość powierzchni pod wpływem wilgoci,
- sprawdzenie stopnia utwardzenia wykładzin i okładzin poprzez naciskanie jej powierzchni metalowym przedmiotem, po naciskaniu nie powinny pozostawać w wykładzinach i okładzinach trwałe odkształcenia,
- sprawdzenie przylegania i związania powierzchni z podkładem podłogowym poprzez opukiwanie jej powierzchni drewnianym młotkiem. Posadzka nie powinna wydawać charakterystycznego głuchego odgłosu,
- równości powierzchni, które przeprowadza się przykładając w dowolnych miejscach i kierunkach 2-metrową łąkę,
- sprawdzenie prawidłowości wykonania dokonując pomiarów szerokości i prostoliniowości,
- jakości zastosowanych materiałów i wyrobów,
- prawidłowości przygotowania podłoża,
- jakości (wyglądu) powierzchni ścian i podłóg,
- sprawdzenie wszelkich innych parametrów wymaganych przez producenta.

W czasie kontroli szczególna uwaga będzie zwracana na sprawdzenie zgodności prowadzenia robót z projektem organizacji robót i przepisami BIOZ. Roboty muszą być wykonane zgodnie z określonymi powyżej wymaganiami. Niedotrzymanie powyższych wymagań będzie podstawą do odmowy przyjęcia prac. Odrzucone elementy zostaną naprawione lub wymienione na koszt własny wykonawcy. Wszelkie naprawy lub wymiana elementów podlegają powyższym warunkom i muszą być zaakceptowane przez inspektora nadzoru inwestorskiego.

7. OBMIAR ROBÓT

Ogólne wymagania dotyczące obmiarów robót omówiono w punkcie 7 ogólnej specyfikacji technicznej.

Jednostką obmiarową wykonanych robót jest m² wykonanej wykładziny/okładziny w czasie realizacji przedmiotowej inwestycji.

8. ODBIÓR ROBÓT

Ogólne wymagania dotyczące prowadzenia odbioru robót omówiono w punkcie 8 ogólnej specyfikacji technicznej.

Roboty uznaje się za zgodne z dokumentacją projektową, ST i wymaganiami Inspektora nadzoru, jeżeli wszystkie pomiary i badania (z uwzględnieniem dopuszczalnych tolerancji) wg pkt. 6 ST dały pozytywny wynik. W czasie odbioru zostanie sprawdzone prawidłowość wykonania systemu.

9. PODSTAWA PŁATNOŚCI

Płatność za wykonane roboty odbywać się będzie na podstawie zapisów zawartych w Umowie z Inwestorem.

10. PRZEPISY ZWIĄZANE

Mają zastosowanie wszystkie związane z tym tematem normy polskie (PN) i branżowe (BN).

Warunki techniczne wykonania i odbioru robót budowlanych. Wydawnictwo z 2006 roku.

Umowa z Inwestorem.

Dokumentacja projektowa.

Nie wymienienie tytułu jakiegokolwiek dziedziny, grupy, podgrupy czy normy nie zwalnia Wykonawcy od obowiązku stosowania wymogów określonych prawem polskim. Wykonawca będzie przestrzegał praw autorskich i patentowych. Jest zobowiązany do odpowiedzialności za spełnienie wszystkich wymagań prawnych w odniesieniu do używanych opatentowanych urządzeń lub metod.

SPECYFIKACJA TECHNICZNA WYKONANIA I ODBIORU ROBÓT

B - 02.04.05

ELASTYCZNA PODŁOGA SPORTOWA

SPIS TREŚCI

- 1. WSTĘP**
 - 2. MATERIAŁY**
 - 3. SPRZĘT**
 - 4. TRANSPORT**
 - 5. WYKONANIE ROBÓT**
 - 6. KONTROLA JAKOŚCI ROBÓT**
 - 7. OBMIAR ROBÓT**
 - 8. ODBIÓR ROBÓT**
 - 9. PODSTAWA PŁATNOŚCI**
 - 10. PRZEPISY ZWIĄZANE**
-

1. WSTĘP

1.1. Przedmiot ST

Przedmiotem niniejszej specyfikacji technicznej (ST) są wymagania dotyczące wykonania i odbioru robót podłogi sportowej, które zostaną wykonane w ramach dokumentacji projektowej dla zadania pn. „Projekt hali sportowo-widowiskowej wraz z zagospodarowaniem terenu”.

Klasyfikacja wg Wspólnego Słownika Zamówień (CPV)

<i>Grupa</i>	<i>Klasa</i>	<i>Kategoria</i>	<i>Opis</i>
45400000-7			Roboty wykończeniowe w zakresie obiektów budowlanych.
	45433000-7		Roboty remontowe i renowacyjne.
		45432113-9	Kładzenie podłóg

1.2. Zakres stosowania

Szczegółowa specyfikacja techniczna jest stosowana jako dokument przetargowy przy zleceniu i realizacji robót wymienionych w pkt. 1.1.

1.3. Określenia podstawowe

Określenia i nazewnictwo użyte w niniejszej specyfikacji technicznej ST są zgodne z obowiązującymi podanymi w normach PN i przepisach Prawa budowlanego. Wymienione nazwy produktów mają jedynie charakter informacyjny, pozwalający na dobranie wyrobów o pożądanym właściwościach.

1.4. Zakres robót objętych ST

Ustalenia zawarte w niniejszej specyfikacji obejmują wszystkie czynności umożliwiające i mające na celu wykonanie podłogi sportowej w sali gimnastycznej w ramach realizowanej inwestycji.

1.5. Ogólne wymagania dotyczące robót

Wykonawca robót jest odpowiedzialny za jakość wykonania robót, ich zgodność z dokumentacją projektową, ST i poleceniami Inspektora Nadzoru Budowlanego. Ogólne wymagania dotyczące robót podano w części „Wymagania ogólne” pkt 1.5 specyfikacji technicznej.

2. MATERIAŁY

2.1. Wymagania ogólne

Ogólne wymagania dotyczące materiałów, ich pozyskiwania i składowania podano w części „Wymagania ogólne” pkt 2 specyfikacji technicznej. Materiały konieczne do wykonania wszelkich prac w czasie realizacji inwestycji określono w dokumentacji projektowej.

Zastosowany materiał powinien posiadać certyfikaty sportowe IHF, FIBA, atest AgBB atest higieniczny, deklarację zgodności CE, certyfikat RAL.

SYSTEM POWINIEN SPEŁNIAĆ WYMAGANIA DOTYCZĄCE:

- a) podłogi sportowej powierzchniowo-elastycznej według Normy Europejskiej EN 14904:2006:
 - redukcja siły KA55 w %, min. 64 %
 - Odkształcenie standardowe StV w mm- min 2,4
 - Obciążenie toczone bez uszkodzenia VRL w N – 1500
 - Odbicie piłki BR w % - min 96 %
- b) wykładziny sportowej tzw. warstwy wierzchniej
 - Odbicie światła Din 5036-1 p>0,20 spełnione
 - Pozostałość po nacisku EN 433 - ok.0,13
 - Test krzesła na rolkach EN 425 -min. 25.000 obrotów bez zmian
 - Tłumienie dźwięków kroków w Db DIN 52210-1- min 6 Db
 - Niepalność EN 13501-1- klasa Cfl – s1
 - Posiadać certyfikaty sportowe IHF, FIBA, atest AgBB atest higieniczny, deklaracja zgodności CE, certyfikat RAL

- Antystatyczna
- Odporna na działanie wysokich temperatur np. w wyniku tarcia
- Nadaje się na posadzki z ogrzewaniem podłogowym
- Odporna na oleje mineralne lub smary według DIN 51958
- Odporna na działanie rozcieńczonych kwasów i zasad
- Ze względu na swoją homogeniczność oraz całkowitą grubość, która wynosi 4 mm, jest przeznaczony na największe obciążenia zgodnie z DIN 18171 (kosze najazdowe, trybuny rozkładane
- Odporna na żar papierosowy według DIN EN 270

2.2. Wymagania szczegółowe

W sali sportowej należy wykonać posadzkę sportową z rolowaną wielowarstwową wykładziną sportową PCV gr. 7 mm na konstrukcji drewnianej, podwójnie legarowanej na podkładkach.

2.2.1. Okładzina sportowa

Okładzina powinna spełniać poniższe właściwości techniczne:

- Forma rulonu o szerokości 1,5 m i długości standardowej 29mb
- Wielowarstwowa nawierzchnia sportowa o min. grubości 7 mm.
 - o Zabezpieczona powierzchniowo, fabrycznie systemem zabezpieczania powierzchni, nie wymagającym żadnych dodatkowych powłok ochronnych przez cały okres użytkowania - zabezpieczającą przed zabrudzeniami, zmniejszeniem kosztów czyszczenia oraz łagodzeniem skutki niszczenia. Dzięki swojej konstrukcji, przeciwdziała również poślizgom. Jest odporny na działanie bakterii i chemikaliów, łatwy w utrzymaniu czystości.
 - o Zawiera ochronę antybakteryjną i przeciwgrzybiczną.
 - o Z warstwą użytkową z kalandrowanego PCV o min. grubości 2,1mm.
 - o W środku wzmocniona / zbrojona podwójną siatką z włókna szklanego gwarantująca wielofunkcyjność wykładziny.
- Warstwa użytkowa (PCV) grubość 2,1 mm
- Warstwa spodnia (sprężysta) z pianki PCV - 4,9 mm
- Waga – 4,6 kg/m²
- Ognioodporność- min. Cfl s1 (wg. EN 13 501-1)
- Tarcie (badanie metodą opisaną w EN 13036-4): 80 – 110
- Amortyzacja na uderzenia (badanie metodą opisaną w EN 14808): klasa P1 (≥25%)
- Odkształcenia pionowe (badanie metodą opisaną w EN 14809): ≤ 3,5 mm
- Odbicie piłki ≥ 90
- System Zabezpieczający przed uderzeniami (IPI) min 70%
- Deformacja pionowa ≤ 2 mm
- Odporność ogniowa: Cfl- s1

2.2.2. Konstrukcji podłogi sportowej

- folia izolacyjna stabilizująca wilgotność
- podkładka elastyczna poliuretanowa
- ruszt podłużny z drewna iglastego klasa II, III o wymiarach 19 x95 mm, impregnowany i suszony do wilgotności 18 %, ułożony w rozstawie osiowym co 500 mm
- ruszt poprzeczny z drewna iglastego klasa II, III o wymiarach 19 x 95 mm, impregnowany i suszony do wilgotności 18 %, ułożony w rozstawie osiowym co 500 mm
- podłoga ślepa z drewna iglastego klasa II, III o wymiarach 19 x 95 mm, impregnowany i suszony do wilgotności 18 %, ułożonych co ok. 150 mm
- folia izolacyjna
- podwójna warstwa płyt wiórowych OSB/ P5 gr. 2x10 mm
- nawierzchnia sportowa, wykładzina sportowa gr. 7 mm
- listwy przyścienne wentylowane MDF w kolorze naturalnym drewna 50x17mm, montowane do podłogi sportowej,
- malowanie linii boisk sportowych

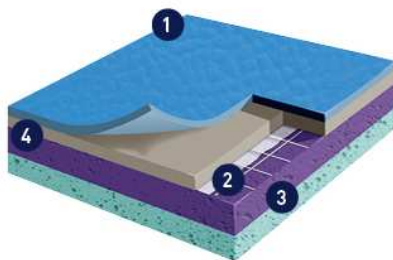

Rysunek 1. Konstrukcja elastycznej podłogi sportowej

UWAGA: Powyżej przedstawiono proponowane parametry wykładziny sportowej. Wybór rodzaju nawierzchni – wykładziny powinien być zgodny z zaleceniami Inwestora.

Elastyczna podłogę sportową należy wykonać w przestrzeni hali sportowej i Sali treningowej. Powierzchni podłogi będzie wynosiła: 1 746,3 m².

3. SPRZĘT

Ogólne wymagania dotyczące sprzętu podano w części „Wymagania ogólne” pkt 3 specyfikacji technicznej. Roboty można wykonać przy użyciu dowolnego typu sprzętu. Wykonawca jest zobowiązany do używania jedynie takiego sprzętu, który nie spowoduje niekorzystnego wpływu na jakość i środowisko wykonywanych robót. Do wykonania robót związanych z wykonaniem posadzek z linoleum do celów sportowych może być wykorzystany sprzęt podany poniżej lub inny zaakceptowany przez Inspektora Nadzoru Inwestorskiego:

- noże do przycinania wykładzin,
- pace i szpachelki stalowe,
- wałki dociskowe,
- liniały stalowe,
- zgrzewarka do wykładzin.

Do cięcia materiałów posadzkowych używać narzędzi dostosowanych do twardości płyt materiału. Sprzęt stosowany do robót budowlano - montażowych musi być użytkowany zgodnie ze swoim przeznaczeniem. Sprzęt musi odpowiadać wymaganiom przepisom eksploatacyjnym w zakresie wymagań użytkowych, utrzymania odpowiedniego stanu technicznego, częstotliwości i zakresu kontroli stanu technicznego, przestrzegania warunków BHP i ochrony P.poż w czasie użytkowania sprzętu. Wykonawca jest zobowiązany sprawdzić ważność odpowiednich dokumentów.

4. TRANSPORT

Transport powinien odbywać się krytymi środkami transportu. Ułożenie i zabezpieczenie ładunku powinno być zgodne z przepisami transportowymi dotyczącymi transportu samochodowego. Podczas transportu materiały powinny być zabezpieczone przed uszkodzeniami, utratą stateczności i szkodliwymi wpływami atmosferycznymi. Wykładziny rulonowe oraz kleje przeznaczone do ich mocowania powinny być składowane w pomieszczeniach zamkniętych, suchych, w temperaturze 5-25°C. Należy je chronić przed bezpośrednim działaniem promieni słonecznych. Kleje zachowują trwałość przez 6 miesięcy. Rolki przechowywać w miejscu suchym i przewiewnym, nie wystawionym na bezpośrednie działanie promieni słonecznych i opadów atmosferycznych. Materiał izolować od podłoża składając je np. na podestach.

5. WYKONANIE ROBÓT

5.1. Wymagania ogólne

Ogólne wymagania dotyczące wykonania robót podano w części „Wymagania ogólne” pkt 5 specyfikacji technicznej.

5.2. Prace przygotowawcze

Podłoże pod wykładzinę powinno być gładkie, o odpowiedniej wytrzymałości, równe, suche, oczyszczone z wszelkich zanieczyszczeń i przygotowane zgodnie z przepisami budowlanymi.

5.3. Wykonanie robót

Montaż linoleum musi być przeprowadzony przez autoryzowane i przeszkolone ekipy montażowe, przy użyciu odpowiednich narzędzi zapewniających odpowiednią jakość prac, zgodnie z instrukcją montażu firmy producenta dla podłogi sportowej oraz zgodnie z obowiązującymi przepisami prawa budowlanego, w szczególności z przepisami z zakresu bezpieczeństwa i ochrony przeciwpożarowej. Temperatura pomieszczeń w trakcie montażu powinna wynosić min. 15°C. Wilgotność powietrza zarówno w trakcie montażu jak i eksploatacji musi zawierać się w granicach 40-65% i nie może ulegać dużym, gwałtownym wahnięciom.

Wykładzina będzie układana z rolek i klejona całą powierzchnią do płyty wiórowej. Wykładzina powinna posiadać spód ze spienionego PCV oraz wzmocnienie siatką z włókna szklanego. Styki poszczególnych pasów wykładziny muszą być frezowane i spawane sznurem w kolorze nawierzchni - zgodnie z technologią układania wykładzin PCV. **NIE DOPUSZCZA SIĘ ŁĄCZENIA PASÓW WYKŁADZINY NA STYK, BEZ SPAWANIA.** Po ułożeniu podłogi sportowej będą wymalowane linie boisk do siatkówki, koszykówki oraz piłki ręcznej. Farby użyte do malowania linii muszą być zgodne z wytycznymi producenta nawierzchni sportowej.

6. KONTROLA JAKOŚCI ROBÓT

Ogólne wymagania dotyczące kontroli jakości robót podano w części „Wymagania ogólne” pkt 6 specyfikacji technicznej. Kontrola jakości robót polega na sprawdzeniu:

- sprawdzenie materiałów pod względem ich zgodności z aktualnymi normami, dokumentacją techniczną i niniejsza ST,
- sprawdzenie wykonania podkładu,
- sprawdzenie poprawności wykonania posadzek z wykładzin.

Podczas odbioru jakościowego wykładzin, przeznaczonych do wykonania posadzek należy sprawdzić:

- zaświadczenie o jakości wystawione przez producenta,
- świadectwo dopuszczenia do stosowania wykładzin w tego typu obiektach,
- gatunek dostarczonych wykładzin,
- jednolitość wzoru lub barwy.

Wykładziny powinny posiadać oznaczenia:

- dane producenta,
- oznaczenie rodzaju, barwy i gatunku,
- numer świadectwa dopuszczenia do użytku w budownictwie lub obowiązującej normy.

Kontrola jakości wykonanej posadzki obejmuje sprawdzenie:

- poprawności przylegania wykładziny do podłoża (niedopuszczalne jest występowanie miejsc nie przylegających, fałd, pęcherzy, odstających brzegów),
- wyglądu powierzchni – powierzchnie powinny być równe, czyste, gładkie, nie zanieczyszczone.

7. OBMIAR ROBÓT

Ogólne zasady obmiaru robót podano w części „Wymagania ogólne” pkt 7 specyfikacji technicznej. Jednostką obmiarową wykonanych robót jest m² wykonanej podłogi sportowej.

8. ODBIÓR ROBÓT

Ogólne zasady odbioru robót podano w części „Wymagania ogólne” pkt 8 specyfikacji technicznej. Roboty uznaje się za zgodne z dokumentacją projektową, ST i wymaganiami Inspektora nadzoru, jeżeli wszystkie pomiary i badania wg pkt. 6 ST dały pozytywny wynik. W czasie odbioru zostanie sprawdzona prawidłowość położenia podłogi, prawidłowość mocowania listew podłogowych.

Kontrola jakości przy odbiorze robót dotyczy:

- rodzaju użytych materiałów,
- grubości poszczególnych warstw,
- wyglądu zewnętrznego podłogi oraz jej równości,
- zgodności z projektem wykonawczym, oraz z normami i zaleceniami producenta podłogi.
- dokładność i staranność wykonania podłogi zarówno na całej powierzchni

9. PODSTAWA PŁATNOŚCI

Ogólne ustalenia dotyczące podstawy płatności podano w części „Wymagania ogólne” pkt 9 specyfikacji technicznej.

Płatność za wykonane roboty odbywać się będzie na podstawie zapisów zawartych w umowie z Inwestorem.

10. PRZEPISY ZWIĄZANE

PN-EN ISO 10581:2014-02	Elastyczne pokrycia podłogowe - Homogeniczne pokrycia podłogowe z polichloru winylu – Specyfikacja.
PN-EN 1842:2002	Tworzywa sztuczne - Tłoczywa termoutwardzalne (SMC-BMC) - Oznaczanie skurczu prasowniczego
PN-EN 14904:2009	Nawierzchnie terenów sportowych - Nawierzchnie kryte przeznaczone do uprawiania wielu dyscyplin sportowych – Specyfikacja
PN-D-96000:1957	Tarcica iglasta ogólnego przeznaczenia

Warunki techniczne wykonania i odbioru robót budowlanych. Wydawnictwo z 2006 roku.

Umowa z Inwestorem.

Dokumentacja projektowa.

Nie wymienienie tytułu jakiegokolwiek dziedziny, grupy, podgrupy czy normy nie zwalnia Wykonawcy od obowiązku stosowania wymogów określonych prawem polskim. Wykonawca będzie przestrzegał praw autorskich i patentowych. Jest zobowiązany do odpowiedzialności za spełnienie wszystkich wymagań prawnych w odniesieniu do używanych opatentowanych urządzeń lub metod.

SPECYFIKACJA TECHNICZNA WYKONANIA I ODBIORU ROBÓT

B - 02.04.6

WYKONANIE POSADZKI Z PARKIETU DREWNIANEGO - POSADZKI SPORTOWE -

SPIS TREŚCI

- 1. WSTĘP**
 - 2. MATERIAŁY**
 - 3. SPRZĘT**
 - 4. TRANSPORT**
 - 5. WYKONANIE ROBÓT**
 - 6. KONTROLA JAKOŚCI ROBÓT**
 - 7. OBMIAR ROBÓT**
 - 8. ODBIÓR ROBÓT**
 - 9. PODSTAWA PŁATNOŚCI**
 - 10. PRZEPISY ZWIĄZANE**
-

1. WSTĘP

1.1. Przedmiot ST

Przedmiotem niniejszej szczegółowej specyfikacji technicznej są wymagania dotyczące wykonania i odbioru robót polegających na ułożeniu wykładzin z PCW oraz wykładzin tekstylnych, które zostaną wykonane w ramach dokumentacji projektowej dla zadania pn. „Projekt hali sportowo-widowiskowej wraz z zagospodarowaniem terenu”.

Klasyfikacja wg Wspólnego Słownika Zamówień (CPV)

<i>Grupa</i>	<i>Klasa</i>	<i>Kategoria</i>	<i>Opis</i>
45400000-1			Roboty wykończeniowe w zakresie obiektów budowlanych.
	45433000-7		Roboty remontowe i renowacyjne.
		45432113-9	Kładzenie parkietu
		45432114-6	Roboty w zakresie podłóg drewnianych

1.2. Zakres stosowania ST

Szczegółowa specyfikacja techniczna jest stosowana jako dokument przetargowy przy zlecaniu i realizacji robót wymienionych w pkt. 1.1.

1.3. Określenia podstawowe

Określenia i nazewnictwo użyte w niniejszej specyfikacji technicznej ST są zgodne z obowiązującymi podanymi w normach PN i przepisach Prawa budowlanego.

1.4. Zakres robót objętych ST

Roboty, których dotyczy specyfikacja, obejmują wszystkie czynności umożliwiające i mające na celu ułożenie posadzki z parkietu drewnianego w pomieszczeniach sportowych zgodnie z dokumentacją projektową.

1.5. Ogólne wymagania dotyczące robót

Wykonawca robót jest odpowiedzialny za jakość wykonania robót, ich zgodność z dokumentacją projektową, ST i poleceniami Inspektora Nadzoru Inwestorskiego. Ogólne wymagania dotyczące robót podano w części „Wymagania ogólne” pkt 1.5 specyfikacji technicznej. Wykonanie posadzek drewnianych winno być realizowane przez przedsiębiorstwo mające właściwe doświadczenie w realizacji tego typu robót i gwarantujące właściwą jakość ich wykonania. Przed przystąpieniem do robót Wykonawca winien się dokładnie zaznajomić z całością dokumentacji technicznej oraz projektem organizacji robót. Wszelkie ewentualne niejasności w sprawach technicznych należy wyjaśnić z autorami poszczególnych opracowań przed przystąpieniem do robót. Jakikolwiek zmiany w dokumentacji technicznej mogą być dokonywane w trakcie wykonawstwa, tylko po uzyskaniu akceptacji Inspektora, a w przypadku zmian dotyczących zasadniczych elementów lub rozwiązań projektowych należy uzyskać dodatkową akceptację Projektantów.

2. MATERIAŁY

2.1. Wymagania ogólne

Ogólne wymagania dotyczące materiałów, ich pozyskiwania i składowania podano w części „Wymagania ogólne” pkt 2 specyfikacji technicznej. W czasie realizacji robót objętych niniejszą ST należy wykorzystywać niżej wymienione materiały:

- Parkiet drewniany w postaci sklejki lub deszczułki posadzkowej
- preparat głęboko penetrujący,
- klej do klejenia materiałów drewnianych.

Do wykonania posadzek powinny być dobrane materiały (drewno, kleje, masy wygładzające, gruntowniki itp.) odpowiadające celowi zastosowania, odpowiadające normom państwowym (norma PN-EN ISO 10581:2014-02) lub świadectwom ich dopuszczenia do stosowania w budownictwie. Materiały powinny posiadać właściwą Ocena Higieniczną i Certyfikat Instytutu Technologii Budowlanej.

W przypadku klejów oraz preparatów wygładzających powinien być również podany sposób ich użycia. Kleje zastosowane do przyklejenia parkietu powinny odpowiadać zaleceniom producenta materiałów drewnianych.

Materiały powinny odpowiadać wymaganiom norm państwowych oraz posiadać świadectwa dopuszczenia do stosowania w budownictwie.

2.2. Materiały potrzebne do wykonania robót

Roztwór do gruntowania

Dyspersyjny środek gruntujący przeznaczony do zagruntowania chłonnych lub niechłonnych mineralnych podłoży przed zastosowaniem zaprawy wygładzającej zalecany przez producenta wykładziny.

Masa wygładzająca

Zaprawa wyrównująca służy do wyrównywania stropów betonowych, posadzek cementowych i anhydrytowych pod posadzką drewniane.

Parkiet drewniany

Powinien odpowiadać obowiązującym normom, a także powinien posiadać wszelkie atesty i aprobaty techniczne. Cechy oraz parametry produktu zgodne z danymi producenta materiału.

Zastosowane sklejki drewniane powinny być przede wszystkim odporne na ścieranie, zarysowanie oraz odporne na wszelkie inne działania fizyko-chemiczne. Drewno stosowane na wykończenie podłóg, powinno być dostosowane do montowania na podłogach z ogrzewaniem podłogowym. Zaleca się stosowanie parkietu litego, dębowego.

Wszystkie nowo zakupione materiały muszą posiadać:

- o deklaracje Zgodności z Polską Normą,
- o atesty higieniczne,
- o deklarację zgodności drewna potwierdzone przez producenta. Atest PZH i ITB dla wykładziny sportowej, deklaracja zgodności dla impregnacji konstrukcji nośnej środkiem ognio- i biochronnym.

Lakier do parkietu

Lakier przeznaczony do malowania drewna wewnątrz pomieszczeń, a zwłaszcza drewnianych parkietów, o wysokiej odporności na ścieranie i zarysowanie, dający powłoki półmatowe, cechujące się doskonałą odpornością na uszkodzenia mechaniczne (ścieranie się powłok podczas użytkowania). Lakier o bardzo dobrej twardości powłoki oraz szybkim schnięciu i krótkim okresie karencji musi spełniać warunki do stosowania w salach gimnastycznych i obiektach sportowych. Farby do linii sportowych muszą spełniać warunki do stosowania w salach gimnastycznych i obiektach sportowych.

Podstawowe właściwości lakieru:

- o Lepkość umowna wg kubka Ford 4 mm – 18 - 30 s,
- o Gęstość – 1,000 - 1,035 g/cm³,
- o Zawartość substancji lotnych – najwyżej 58,5 % 2.4.

2.3. Wymagania szczegółowe

Posadzki drewniane wykonać:

- Na płycie arenie sportowo-widowiskowej, pom. nr 1.48

W hali sportowej przewidziano podłogę sportową wykończoną litą deską z klonu północnoamerykańskiego. Zaprojektowany system składa się z konstrukcji podwójnie legarowanej posadowionej na elastycznych podkładach gumowych. System kotwiony jest do podłoża.

Szczegółową budowę systemu oraz parametry systemu opisano poniżej:

1. Warstwę wykończeniową podłogi stanowi deska wykonana z litego drewna klonu kanadyjskiego, klasy II lub I (klasyfikacja wg. MFMA). Podłoga w całości lakierowana jest po zainstalowaniu na obiekcie docelowym, co pozwala na zabezpieczenie krawędzi pomiędzy poszczególnymi panelami. Nie dopuszcza się montażu systemu podłogi wykończonego panelami lakierowanymi fabrycznie.
Wymiary deski: grubość 25/32" (20mm) szerokość 57mm, długość pomiędzy 300mm a 2400mm zgodnie z zasadami MFMA (Maple Flooring Manufacturers Association - Stowarzyszenie Producentów Podłóg z klonu Północnoamerykańskiego).
2. Legar górny wykonany ze sklejki o grubości 23/32" (18mm) długość 2438mm szerokość 180mm. Legar montowany w rozstawie osiowym co 22,23cm wzdłuż krótszego boku hali (rozstaw pomiędzy ostatnimi legarami z poszczególnych segmentów 121mm pomiędzy krawędziami legarów).
3. Legar dolny wykonany jest ze sklejki o grubości 12mm, długość 1219mm, szerokości 180mm. Legar montowany poprzecznie do legara górnego w rozstawie osiowym co 60,96cm. Legar dolny posiada dwa

otwory przeznaczone na kotwy do betonu. Otwory zlokalizowane w odległości 25,4cm oraz 93,98cm od końca legara.

4. Podkładki elastyczne o wymiarach 51mm x 51mm, grubości 3,4" (19mm), wykonane z granulatu gumowego, montowane do górnego legara w rozstawie co 30,48cm (15cm przed końcem i początkiem każdego legara – 8 podkładek sprężystych na legar).

Łączna wysokość systemu powinna wynosić 57 mm.

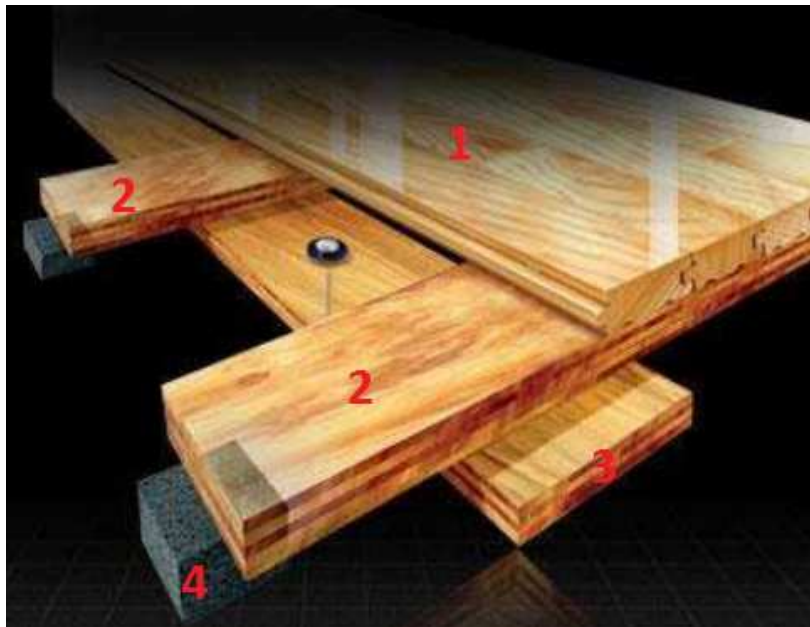

Rysunek 1. Konstrukcja podłogi sportowej

Tabela 1. Wybrane minimalne właściwości systemu podłogi

<i>Właściwości</i>	<i>Metoda testu</i>	<i>Jednostka</i>	<i>Wynik</i>
Współczynnik tarcia	EN 13036-4	-	83
			+0/-1
Amortyzacja uderzeń	EN 14808	%	58.9
			+2/-2
Odształcenie pionowe	EN 14809	mm	2.3
Odbicie pionowe piłki	EN 12235	%	95.6
			+1/-1
Odporność na ścieranie	EN ISO 5470-1	g	0.07
Odporność na wgniecenia	EN 1516	mm	0.18

Konstrukcja legarowana powinna być wstępnie montowana w fabryce i na budowę przyjechać w segmentach. Cała podłoga odsunięta być powinna od ściany o 1÷3,5 cm z wyjątkiem wejść i słupów, co daje możliwość cyrkulacji powietrza pod konstrukcją. Podłoga wykończona jest listwą wentylacyjną z klonu, wyfrezowaną tak, aby umożliwić dodatkową cyrkulację powietrza pod podłogą.

Stosowane w rozwiązaniu folie izolacyjne mają za zadanie stabilizować poziom wilgoci konstrukcji drewnianej, ograniczają wpływ wilgoci wynikającej z różnicy temperatur. Nie chronią natomiast podłogi przed wpływem wilgoci gruntowej. Rozwiązanie to nie zastępuje izolacji przeciwwilgociowej.

Cały system podłogi: klepka I lub II klasy (MFMA), wstępnie składane w fabryce legary, podkładki sprężyste, lakier muszą pochodzić od producenta podłogi – nie dopuszcza się zastosowania zamienników lub obcych komponentów.

Na wykonanej i polakierowanej podłodze wymalowywane są linie boisk do gry w poszczególnych dyscyplinach sportowych w następującej kolorystyce:

- a) Koszykówka – kolor czerwony
- b) Siatkówka – biały
- c) Piłka ręczna – kolor czarny

Wymiary malowanych linii boisk – zgodnie z przepisami poszczególnych dyscyplin sportowych.
Osie malowanych linii boisk – centralnie na hali, według osi wzdłużnej i poprzecznej hali.

3. SPRZĘT

3.1. Wymagania ogólne

Ogólne wymagania dotyczące sprzętu podano w części „Wymagania ogólne” pkt 3 specyfikacji technicznej.

3.2. Sprzęt do wykonywania robót

Roboty można wykonać przy użyciu dowolnego typu sprzętu. Rodzaj sprzętu użytego do wykonania zadania pozostawia się do decyzji wykonawcy i musi odpowiadać przyjętej technologii, a także powinien być zaakceptowany przez Inspektora Nadzoru projektu. Wykonawca jest zobowiązany do używania jedynie takiego sprzętu, który nie spowoduje niekorzystnego wpływu na jakość i środowisko wykonywanych robót, zarówno w miejscu tych robót, jak też przy wykonywaniu czynności pomocniczych oraz w czasie transportu, załadunku i wyładunku materiałów. Liczba i wydajność sprzętu powinna gwarantować prowadzenie robót zgodnie z terminami przewidzianymi w umowie.

Do cięcia materiałów posadzkowych używać narzędzi dostosowanych do twardości płyt materiału. Sprzęt stosowany do robót budowlano - montażowych musi być użytkowany zgodnie ze swoim przeznaczeniem w zakresie zgodnym z dokumentacją techniczno-ruchową. Sprzęt musi odpowiadać wymaganiom przepisom eksploatacyjnym w zakresie wymagań użytkowych, utrzymania odpowiedniego stanu technicznego, częstotliwości i zakresu kontroli stanu technicznego, przestrzegania warunków BHP i ochrony P.poż w czasie użytkowania sprzętu. Wykonawca jest zobowiązany sprawdzić ważność odpowiednich dokumentów.

4. TRANSPORT

4.1. Wymagania ogólne

Ogólne wymagania dotyczące transportu podano w części „Wymagania ogólne” pkt 4.

4.2. Przechowywanie materiałów

Parkiet należy przechowywać w miejscu suchym i przewiewnym nie wystawionym na działanie promieni słonecznych i opadów atmosferycznych. Paczki należy izolować od podłoża.

4.3. Transport materiałów

Transport powinien odbywać się krytymi środkami transportu. Ułożenie i zabezpieczenie ładunku powinno być zgodne z przepisami transportowymi dotyczącymi transportu samochodowego. Podczas transportu materiały powinny być zabezpieczone przed uszkodzeniami, utratą stateczności i szkodliwymi wpływami atmosferycznymi. Wykładziny rulonowe oraz kleje przeznaczone do ich mocowania powinny być składowane w pomieszczeniach zamkniętych, suchych, w temperaturze 5-25°C. Należy je chronić przed bezpośrednim działaniem promieni słonecznych. Kleje zachowują trwałość przez 6 miesięcy. Rolki przechowywać w miejscu suchym i przewiewnym, nie wystawionym na bezpośrednie działanie promieni słonecznych i opadów atmosferycznych. Materiał izolować od podłoża składając je np. na podestach.

5. WYKONANIE ROBÓT

5.1. Wymagania ogólne

Ogólne wymagania dotyczące wykonania robót podano w części „Wymagania ogólne” pkt 5 specyfikacji technicznej. Roboty budowlane związane z ułożeniem parkietu drewnianego należy wykonać zgodnie z polskimi normami oraz wytycznymi technologicznymi producenta.

5.2. Warunki klimatyczne

Temperatura pomieszczeń w trakcie montażu powinna wynosić min 15°C. Wilgotność powietrza zarówno w trakcie montażu jak i eksploatacji musi zawierać się w granicy 40-65% i nie może ulegać dużym gwałtownym wahaniom.

5.3. Warunki dotyczące podłoża

- Wilgotność podłoża betonowego – max. 2%.
- Temperatura w Sali w trakcie montażu podłogi, po nim oraz w okresie użytkowania podłogi nie mniej niż 15 °C.
- Wilgotność powietrza w Sali w trakcie montażu podłogi, po nim oraz w okresie użytkowania podłogi musi się zawierać w przedziale 45-55%.
- Beton wierzchni klasy nie mniej niż B 20, wykonane izolacje w posadzce betonowej przeciwwilgociowe oraz ciepłe.
- Wierzchnia warstwa betonu musi być wykonana w taki sposób, aby była sposobność umieszczenia w przestrzeni międzylegarowej 4 ciągów wentylacji. W tym celu należy w miejscu posadowienia ciągów wentylacyjnych naciąć wykonany beton, tak, aby zmieściły się w nim kanały wentylacyjne.
- Równość podłoża betonowego – zgodnie z Polską Normą, lecz nierówności nie większe niż 2 mm mierzone dwumetrową łatą budowlaną.

5.4. Wykonanie parkietu drewnianego

Przed przystąpieniem do prac powinny być zakończone wszelkie prace rozbiórkowe. Materiały powinny być dostarczone 24h przed układaniem.

Między posadzką deszczułkową a stałymi pionowymi elementami budynku (ścianami, słupami, itp.) należy pozostawić szczelinę dylatacyjną o szerokości, co najmniej 10 mm. Szerokość szczeliny dylatacyjnej zależy od wielkości powierzchni posadzki, rodzaju drewna deszczułek oraz sposobu układania. Lakier przeznaczony do malowania drewna wewnątrz pomieszczeń, a zwłaszcza drewnianych parkietów, o wysokiej odporności na ścieranie i zarysowanie, dający powłoki półmatowe, cechujące się doskonałą odpornością na uszkodzenia mechaniczne (ścieranie się powłok podczas użytkowania). Listwy podłogowe powinny dokładnie przylegać do ścian i posadzki na całej swej długości. Powierzchnia posadzki powinna być wyrównana przez oszlifowanie. Na powierzchni posadzki nie powinny być widoczne ślady zarysowania materiałem ściernym. Po oszlifowaniu i dokładnym odkurzeniu posadzka wraz z listwą podłogową przyścienną powinna być polakierowana lakierem podkładowym i nawierzchniowym według instrukcji producenta.

6. KONTROLA JAKOŚCI ROBÓT

6.1. Wymagania ogólne

Ogólne wymagania dotyczące kontroli jakości robót podano w części „Wymagania ogólne” pkt 6 specyfikacji technicznej.

6.2. Przebieg kontroli jakości robót

Kontrola jakości robót przy wykonywaniu podłóg z wykładzin polega na sprawdzeniu wszystkich faz pracy przy wykonywaniu podkładu i układaniu posadzki. Kontrola jakości powinna obejmować:

- sprawdzenie materiałów pod względem ich zgodności z aktualnymi normami, dokumentacją techniczną i niniejszą ST,
- sprawdzenie wykonania podkładu,
- sprawdzenie poprawności wykonania posadzek z wykładzin.

Podczas odbioru jakościowego wykładzin, przeznaczonych do wykonania posadzek należy sprawdzić:

- zaświadczenie o jakości wystawione przez producenta,
- świadectwo dopuszczenia do stosowania wykładzin w tego typu obiektach,
- gatunek dostarczonych wykładzin,
- jednolitość wzoru lub barwy.

Wykładziny powinny posiadać oznaczenia na spodniej powierzchni:

- dane producenta,
- oznaczenie rodzaju, barwy i gatunku,
- numer świadectwa dopuszczenia do użytku w budownictwie lub obowiązującej normy.

Kontrola jakości wykonanej posadzki obejmuje sprawdzenie:

- sprawdzenie wizualne wyglądu powierzchni podkładu pod względem występowania ubytków i porowatości, czystości i zawilgocenia,
- sprawdzenie równości podkładu, które przeprowadza się przykładając w dowolnych miejscach i kierunkach 2-metrową łatę,
- sprawdzenie prawidłowości wykonania w podkładzie szczelin dylatacyjnych i przeciwskurczowych dokonując pomiarów szerokości i prostoliniowości,
- sprawdzenie wytrzymałości podkładu metodami nieniszczącymi,
- sprawdzenie jakości zastosowanych materiałów i wyrobów,
- sprawdzenie prawidłowości przygotowania podłoża,
- sprawdzeniu jakości (wyglądu) powierzchni deszczułek.

7. OBMIAR ROBÓT

Ogólne zasady obmiaru robót podano w części „Wymagania ogólne” pkt 7 specyfikacji technicznej.

Jednostka obmiarowa robót jest:

- Wykonanie parkietu drewnianego – m² (metr kwadratowy),

8. ODBIÓR ROBÓT

8.1. Ogólne zasady odbioru robót.

Ogólne zasady odbioru robót podano w części „Wymagania ogólne” pkt 8 specyfikacji technicznej.

Odbiór jakościowy robót remontowych i modernizacyjnych powinien być dokonywany wg tych samych zasad co i robót nowych, z tym, że ze względu na bezpieczeństwo szczególnie uwagę należy zwrócić na roboty rozbiórkowe, związane z koniecznością usunięcia części starych i zużytych elementów budynku oraz zastąpienia ich nowymi. Dlatego też w przypadkach, gdy remont obejmuje bardziej odpowiedzialne elementy konstrukcyjne, powinna być uprzednio wykonana ekspertyza techniczna, na podstawie której zostaje opracowana dokumentacja projektowo - kosztorysowa dla robót remontowych danego obiektu. W dokumentacji tej powinna być wskazana kolejność i sposób prowadzenia robót rozbiórkowych i zastępowania starych elementów nowymi.

Odbiory poszczególnych rodzajów robót dzielą się na: odbiory częściowe, tzw. Odbiory zanikowe i odbiór końcowy. Odbiorowi częściowemu podlegają te części robót, do których późniejszy dostęp jest niemożliwy lub utrudniony. Odbiór końcowy powinien być przeprowadzony po całkowitym zakończeniu robót.

8.2. Odbiór materiałów, wyrobów i elementów

Każda dostarczona na budowę partia materiałów, wyrobów lub elementów powinna być sprawdzona przez komórkę kontroli technicznej (K.T) producenta i zaopatrzona w zaświadczenie o jakości. Odbiorca może uznać, że zaświadczenie to jest wystarczające lub może dokonać dodatkowego odbioru, stosując badania zwykłe lub pełne. Badania pełne przeprowadza się, jeżeli dostarczone materiały, wyroby czy elementy nasuwają zastrzeżenia na podstawie oględzin lub wykonanych badań zwykłych, bądź są przeznaczone do budowy szczególnie odpowiedzialnych ze względu na ich pracę statyczną, warunki użytkowania lub wysokie wymagania estetyczne. Jeżeli materiały, wyroby lub elementy nie są objęte normami polskimi lub branżowymi, wówczas powinny uzyskać świadectwo dopuszczenia do stosowania, wydane przez Instytut Techniki Budowlanej.

8.3. Odbiór robót

8.3.1. Odbiór częściowy

W skład odbiorów częściowych podłóg wchodzi odbiory:

- podłoża (na gruncie lub stropie)
- warstw izolacyjnych (cieplnych, przeciwdźwiękowych, przeciwwilgociowych)
- podkładu pod nawierzchnię podłogową
- wytrzymałości na ściskanie (na podstawie badań wytrzymałościowych próbek walcowych
- betonu lub zaprawy pobranej z zarobu)
- zachowania poziomu lub spadku - równość podłoża
- prawidłowości osadzenia w podłożu elementów instalacji (np. wpustów podłogowych)
- rozmieszczenia szczelin dylatacyjnych i ich wypełnienia.

8.3.2. Odbiór końcowy

Odbiór końcowy podłóg polega na sprawdzeniu:

- dokumentacji wykonawczej - protokołów badań materiałów warstw podłogowych, protokołów
- odbiorów międzyoperacyjnych,
- grubości nawierzchni
- równości powierzchni
- wyglądu zewnętrznego
- szerokości i prostoliniowości spoin itp., prawidłowości rozmieszczenia i wykonania szczelin dylatacyjnych
- karencji do przekazania pomieszczeń do użytkowania w zależności od rodzaju użytego kleju
- do przyklejania nawierzchni podłogowej do podkładu, oczyszczenia i zmycia powierzchni
- podłogi.

W czasie odbioru zostanie sprawdzona prawidłowość położenia desek drewnianych, jednolitości warstwy lakieru, prawidłowości mocowania listew podłogowych.

9. PODSTAWA PŁATNOŚCI

Płatność za wykonane roboty odbywać się będzie na podstawie zapisów zawartych w umowie z Inwestorem.

10. PRZEPISY ZWIĄZANE

PN-B-89002:1981	Elementy z tworzyw sztucznych dla budownictwa. Listwy podłogowe z polichlorku winylu.
PN-EN 13647:2004	Podłogi drewniane i posadzki deszczułkowe oraz boazerie i okładziny z drewna. Oznaczenie charakterystyki geometrycznej.
PN-B-03156:1997	Konstrukcje drewniane. Metody badań. Nośność złączy klejowych
PN-75/D-96000	Tarcica iglasta ogólnego przeznaczenia.
PN-EN 927-927-1:2000	Farby i lakiery. Klasyfikacja i dobór.

Warunki techniczne wykonania i odbioru robót budowlanych. Wydawnictwo z 2006 roku.

Umowa, warunki Umowy.

Dokumentacja projektowa.

Nie wymienienie tytułu jakiegokolwiek dziedziny, grupy, podgrupy czy normy nie zwalnia Wykonawcy od obowiązku stosowania wymogów określonych prawem polskim. Wykonawca będzie przestrzegał praw autorskich i patentowych. Jest zobowiązany do odpowiedzialności za spełnienie wszystkich wymagań prawnych w odniesieniu do używanych opatentowanych urządzeń lub metod.

SPECYFIKACJA TECHNICZNA WYKONANIA I ODBIORU ROBÓT

B - 02.04.07

WYKŁADZINY DYWANOWE

SPIS TREŚCI

- 1. WSTĘP**
 - 2. MATERIAŁY**
 - 3. SPRZĘT**
 - 4. TRANSPORT**
 - 5. WYKONANIE ROBÓT**
 - 6. KONTROLA JAKOŚCI ROBÓT**
 - 7. OBMIAR ROBÓT**
 - 8. ODBIÓR ROBÓT**
 - 9. PODSTAWA PŁATNOŚCI**
 - 10. PRZEPISY ZWIĄZANE**
-

1. WSTĘP

1.1. Przedmiot ST

Przedmiotem niniejszej szczegółowej specyfikacji technicznej są wymagania dotyczące wykonania i odbioru robót polegających na ułożeniu wykładzin dywanowych, które zostaną wykonane w ramach dokumentacji projektowej dla zadania pn. „Projekt hali sportowo-widowiskowej wraz z zagospodarowaniem terenu”.

Klasyfikacja wg Wspólnego Słownika Zamówień (CPV)

<i>Grupa</i>	<i>Klasa</i>	<i>Kategoria</i>	<i>Opis</i>
45400000-1			Roboty wykończeniowe w zakresie obiektów budowlanych.
	45433000-7		Roboty remontowe i renowacyjne.
		45432111-5	Posadzki elastyczne.

1.2. Zakres stosowania ST

Szczegółowa specyfikacja techniczna jest stosowana jako dokument przetargowy przy zleceniu i realizacji robót wymienionych w pkt. 1.1.

1.3. Określenia podstawowe

Określenia i nazewnictwo użyte w niniejszej specyfikacji technicznej ST są zgodne z obowiązującymi podanymi w normach PN i przepisach Prawa budowlanego.

1.4. Zakres robót objętych ST

Roboty, których dotyczy specyfikacja, obejmują wszystkie czynności umożliwiające i mające na celu ułożenie wykładzin dywanowych. Roboty, których dotyczy niniejsza specyfikacja, obejmują wszelkie czynności umożliwiające i mające na celu:

- oczyszczenie podłoża,
- ułożenie posadzki z wykładziny dywanowej bez klejenia do podłoża przy użyciu specjalistycznego płynu antypoślizgowego,
- montaż listwy PCV przyściennej do wklejania wykładziny dywanowej,
- wklejenie wykładziny w listwę PCV przy użyciu kleju wskazanego przez producenta wykładziny.

1.5. Ogólne wymagania dotyczące robót

Wykonawca robót jest odpowiedzialny za jakość wykonania robót, ich zgodność z dokumentacją projektową, ST i poleceniami Inspektora Nadzoru Inwestorskiego. Ogólne wymagania dotyczące robót podano w części „Wymagania ogólne” pkt 1.5 specyfikacji technicznej. Wykonanie podłóg z wykładzin dywanowych winno być realizowane przez przedsiębiorstwo mające właściwe doświadczenie w realizacji tego typu robót i gwarantujące właściwą jakość ich wykonania. Przed przystąpieniem do robót Wykonawca winien się dokładnie zaznajomić z całością dokumentacji technicznej oraz projektem organizacji robót. Wszelkie ewentualne niejasności w sprawach technicznych należy wyjaśnić z autorami poszczególnych opracowań przed przystąpieniem do robót. Jakikolwiek zmiany w dokumentacji technicznej mogą być dokonywane w trakcie wykonawstwa, tylko po uzyskaniu akceptacji Inspektora, a w przypadku zmian dotyczących zasadniczych elementów lub rozwiązań projektowych należy uzyskać dodatkową akceptację Projektantów.

2. MATERIAŁY

2.1. Wymagania ogólne

Ogólne wymagania dotyczące materiałów, ich pozyskiwania i składowania podano w części „Wymagania ogólne” pkt 2 specyfikacji technicznej. Wykonawca obowiązany jest posiadać na budowie pełną dokumentację dotyczącą składanych na budowie materiałów przeznaczonych do wykonania robót posadzkowych. Wszystkie materiały do wykonania robót posadzkowych powinny odpowiadać wymaganiom zawartym w dokumentach odniesienia (normach, aprobaty technicznych).

2.2. Wykładziny dywanowe

Wykładziny powinny posiadać następujące właściwości:

- trudnozapalna,
- antyelektrostatyczna,
- nie prujące się i nie strzępiące,
- zatrzymujące kurz,
- zachowujące ciepło,
- utrzymujące trwałość koloru,
- redukujące hałas,
- trudnopalne - o niskim stopniu zwęglania,
- gramatura całkowita nie gorsza niż 4400 g/m²,
- gramatura runa nie gorsza niż 580 g/m²,

Materiały pomocnicze do wykonywania ułożenia wykładzin to:

- progowe drzwiowe listwy wykończeniowe,
- taśma dwustronnie klejąca,
- środki do usuwania zanieczyszczeń,
- środki do konserwacji wykładzin dywanowych.

Wszystkie ww. materiały muszą mieć własności techniczne określone przez producenta lub odpowiednie aprobaty techniczne.

2.2.1. Wymagania szczegółowe

W ramach niniejszej inwestycji, okładziny dywanowe należy wykonać:

- w pomieszczeniu VIP – ów: 2.01- NCS S 8505-R80B, NCS S8000-N, NCS S7000-N
- w pom. biurowych: 1.01, 1.02, 1.05, 1.07, 1.10, 1.11 – kolor NCS S7000-N

Należy stosować wykładziny flokowane w rolce o następujących parametrach:

- runo: 100% PA (nylon 6.6) – 80 mln włókien/m²
- podłoże PVC + włókno szklane
- klasa użytkowa EN 685 – 23/33
- Grubość: 4,3 mm
- Długość: min 30 m x 200 cm
- Wysokość runa – max. 2 mm
- Reakcja na ogień: B_{fl}- s1,
- Przewodność cieplna: 0,050 m² K/W
- Stabilność wymiarowa pod wpływem ciepła EN 434 (ISO 23999) ≤ 0,10 %
- Tłumienie odgłosów EN ISO 717-2 - ΔL_w = 21 dB
- Odporność na poślizg - dynamiczny współczynnik tarcia: DS: ≥ 0,30,
- Wykładzina bakteriostatyczna z zabezpieczeniem przeciw grzybom.



Rysunek 1. Przykładowa wizualizacja - kolorystyka

2.3. Woda

Do przygotowania środków do usuwania zanieczyszczeń i czyszczenia istniejących wykładzin dywanowych stosować należy wodę odpowiadającą wymaganiom normy PN-EN 1008:2004 „Woda zarobowa do betonu. Specyfikacja pobierania próbek, badania i ocena przydatności wody zarobowej, do betonu, w tym wody odzyskanej z procesów produkcji betonu”. Bez badań laboratoryjnych może być stosowana wodociągowa woda pitna.

2.4. Warunki przyjęcia na budowę materiałów i wyrobów do robót posadzkowych

Materiały i wyroby mogą być przyjęte na budowę, jeśli spełniają następujące warunki:

- są zgodne z ich wyszczególnieniem i charakterystyką podaną w dokumentacji projektowej i specyfikacji technicznej (szczegółowej),
- są właściwie opakowane, firmowo zamknięte (bez oznak naruszenia zamknięć) i oznakowane (pełna nazwa wyrobu, ewentualnie nazwa handlowa oraz symbol handlowy wyrobu),
- spełniają wymagane właściwości wskazane odpowiednimi dokumentami odniesienia,
- producent dostarczył dokumenty świadczące o dopuszczeniu do obrotu i powszechnego lub jednostkowego zastosowania wyrobów oraz karty techniczne (katalogowe) wyrobów lub firmowe wytyczne (zalecenia) stosowania wyrobów,
- spełniają wymagania wynikające z ich terminu przydatności do użycia (termin zakończenia robót pokrywanych powinien się kończyć przed zakończeniem podanych na opakowaniach terminów przydatności do stosowania odpowiednich wyrobów).

Niedopuszczalne jest stosowanie do robót posadzkowych materiałów nieznanego pochodzenia. Przyjęcie materiałów i wyrobów na budowę powinno być potwierdzone wpisem do dziennika budowy lub protokołem przyjęcia materiałów.

3. SPRZĘT

3.1. Wymagania ogólne

Ogólne wymagania dotyczące sprzętu podano w części „Wymagania ogólne” pkt 3 specyfikacji technicznej.

3.2. Sprzęt do wykonywania robót

Roboty można wykonać przy użyciu dowolnego typu sprzętu. Wykonawca jest zobowiązany do używania jedynie takiego sprzętu, który nie spowoduje niekorzystnego wpływu na jakość i środowisko wykonywanych robót. Do wykonania robót związanych z wykonaniem wykładzin podłogowych może być wykorzystany sprzęt podany poniżej lub inny zaakceptowany przez Inspektora Nadzoru Inwestorskiego:

- szpachle i paki metalowe lub z tworzywa sztucznego,
- narzędzia lub urządzenia do cięcia,
- łąty do sprawdzania równości powierzchni,
- poziomice,
- odkurzacze.

Sprzęt stosowany do robót budowlano - montażowych musi być użytkowany zgodnie ze swoim przeznaczeniem w zakresie zgodnym z dokumentacją techniczno-ruchową. Sprzęt musi odpowiadać wymaganiom przepisom eksploatacyjnym w zakresie wymagań użytkowych, utrzymania odpowiedniego stanu technicznego, częstotliwości i zakresu kontroli stanu technicznego, przestrzegania warunków BHP i ochrony p.poż w czasie użytkowania sprzętu. Wykonawca jest zobowiązany sprawdzić ważność odpowiednich dokumentów.

4. TRANSPORT

Ogólne wymagania dotyczące transportu podano w części „Wymagania ogólne” pkt 4. Załadunek i wyładunek wyrobów w opakowaniach, ułożonych na paletach należy prowadzić sprzętem mechanicznym. Załadunek i wyładunek wyrobów w opakowaniach układanych luzem wykonuje się ręcznie. Ręczny załadunek zaleca się prowadzić przy maksymalnym wykorzystaniu sprzętu i narzędzi pomocniczych takich jak: chwytaki, wciągarki, wózki. Środki transportu do przewozu materiałów i wyrobów workowanych muszą umożliwiać zabezpieczenie tych wyrobów przed zawilgoceniem, przemarzeniem, przegrzaniem i zniszczeniem mechanicznym. Materiały płynne pakowane w pojemniki, kontenery itp. należy chronić przed przemarzeniem, przegrzaniem i zniszczeniem mechanicznym. Jeżeli nie istnieje możliwość poboru wody na miejscu wykonania robót, to wodę należy dowozić w szczelnych i czystych pojemnikach lub cysternach. Nie wolno przewozić wody w opakowaniach po środkach chemicznych lub w takich, w których wcześniej przetrzymywano inne płyny bądź substancje mogące zmienić skład chemiczny wody. Transport materiałów wykorzystywanych w innych robotach budowlanych nie może odbywać się po wcześniej wykonanych posadzkach. Wszystkie materiały i wyroby powinny być przechowywane i magazynowane zgodnie z instrukcją producenta oraz wymaganiami odpowiednich dokumentów odniesienia tj. norm bądź aprobat technicznych. Pomieszczenie magazynowe do przechowywania wyrobów opakowanych powinno być kryte, suche oraz zabezpieczone przed zawilgoceniem, opadami atmosferycznymi, przemarzeniem i przed działaniem promieni słonecznych. Wyroby konfekcjonowane powinny być przechowywane w oryginalnych, zamkniętych opakowaniach w temperaturze powyżej +5°C a poniżej +35°C i układane na paletach lub drewnianej wentylowanej podłodze, w ilości warstw nie większej niż 5. Jeżeli nie ma możliwości poboru wody na miejscu wykonywania robót, to wodę należy przechowywać w szczelnych i czystych pojemnikach lub cysternach. Nie wolno przechowywać wody w opakowaniach po środkach chemicznych lub w takich, w których wcześniej przetrzymywano materiały mogące zmienić skład chemiczny wody.

5. WYKONANIE ROBÓT

5.1. Wymagania ogólne

Ogólne wymagania dotyczące wykonania robót podano w części „Wymagania ogólne” pkt 5 specyfikacji technicznej. Roboty budowlane związane z ułożeniem wykładziny dywanowej należy wykonać zgodnie z polskimi normami oraz wytycznymi technologicznymi producenta.

5.2. Opis prowadzenia prac

Przed przystąpieniem do wykonywania posadzek powinny być zakończone:

- wszystkie roboty malarskie i inne stanu wykończeniowego,
- roboty instalacji sanitarnych, centralnego ogrzewania, elektrycznych i innych,
- wszystkie bruzdy, kanały i przebicia naprawione i wykończone tynkiem lub masami naprawczymi.

Roboty posadzkowe należy wykonywać w temperaturach nie niższych niż +15°C i temperatura ta powinna utrzymywać się w ciągu całej doby. Przed przystąpieniem do układania wykładzin nowych należy:

- uzupełnić ewentualne ubytki podłoża, wyłącznie po wyrażeniu zgody przez Inspektora Nadzoru Inwestorskiego.

Podłogi podniesione montować zgodnie z zaleceniami producenta.

Ułożyć wykładziny dywanowe z przyklejeniem taśm klejących dwustronnie, a następnie:

- zamontować listwy przypodłogowe,
- zamontować drzwiowe listwy progowe.

6. KONTROLA JAKOŚCI ROBÓT

6.1. Wymagania ogólne

Ogólne wymagania dotyczące kontroli jakości robót podano w części „Wymagania ogólne” pkt 6 specyfikacji technicznej.

6.2. Przebieg kontroli jakości robót

Przed przystąpieniem do robót związanych z wykonaniem posadzek badaniom powinny podlegać materiały, które będą wykorzystane do wykonania tych robót. Wykładziny dywanowe, jak również materiały pomocnicze muszą spełniać wymagania odpowiednich norm lub aprobat technicznych oraz odpowiadać parametrom określonym w dokumentacji projektowej. Każda partia materiałów dostarczona na budowę musi posiadać certyfikat lub deklarację zgodności stwierdzająca zgodność własności technicznych z określonymi w normach i aprobatkach. Badanie podkładu powinno być wykonane bezpośrednio przed przystąpieniem do wykonywania robót posadzkowych. Kontrola jakości robót przy wykonywaniu podłóg z wykładzin polega na sprawdzeniu wszystkich faz pracy przy wykonywaniu podkładu i układaniu posadzki. Kontrola jakości powinna obejmować:

- sprawdzenie materiałów pod względem ich zgodności z aktualnymi normami, dokumentacją techniczną i niniejsza ST,
- sprawdzenie wykonania podkładu,
- sprawdzenie poprawności wykonania posadzek z wykładzin.

Podczas odbioru jakościowego wykładzin, przeznaczonych do wykonania posadzek należy sprawdzić:

- zaświadczenie o jakości wystawione przez producenta,
- świadectwo dopuszczenia do stosowania wykładzin w tego typu obiektach,
- gatunek dostarczonych wykładzin,
- jednolitość wzoru lub barwy.

Wykładziny powinny posiadać oznaczenia na spodniej powierzchni:

- dane producenta,
- oznaczenie rodzaju, barwy i gatunku,
- numer świadectwa dopuszczenia do użytku w budownictwie lub obowiązującej normy.

Kontrola jakości wykonanej posadzki obejmuje sprawdzenie:

- poprawności przylegania wykładziny do podłoża (niedopuszczalne jest występowanie miejsc nie przylegających, fałd, pecherzy, odstających brzegów),
- wyglądu powierzchni – powierzchnie powinny być równe, czyste, gładkie, nie zanieczyszczone.

Prawidłowo wykonana posadzka powinna spełniać następujące wymagania:

- cała powierzchnia powinna mieć jednakową barwę zgodną z wzorcem,
- listwy przypodłogowe na całej długości odcinków winny przykrywać krawędź uciętej wykładziny,
- listwy progowe powinny przykrywać na całej długości połączenie różnych rodzajów posadzek,
- elementy wykończeniowe okładzin powinny być osadzone zgodnie z dokumentacją i instrukcją producenta.

7. OBMIAR ROBÓT

Ogólne zasady obmiaru robót podano w części „Wymagania ogólne” pkt 7 specyfikacji technicznej. Powierzchnie posadzek i podłóg podniesionych oblicza się w m² na podstawie dokumentacji projektowej przyjmując wymiary w świetle ścian w stanie surowym. Z obliczonej powierzchni odlicza się powierzchnię słupów, pilastrów, fundamentów i innych elementów większe od 0,25 m². Długość listew przypodłogowych i progowych oblicza się w metrach bieżących.

8. ODBIÓR ROBÓT

8.1. Ogólne zasady odbioru robót

Ogólne zasady odbioru robót podano w części „Wymagania ogólne” pkt 8 specyfikacji technicznej. Przy robotach związanych z wykonywaniem posadzek elementem ulegającym zakryciu są podłóża. Odbiór podłóży musi być dokonany przed rozpoczęciem robót posadzkowych. W trakcie odbioru należy przeprowadzić badania wymienione niniejszego opracowania. Jeżeli wszystkie pomiary i badania dały wynik pozytywny można uznać podłóża za wykonane prawidłowo tj. zgodnie z dokumentacją i ST i zezwolić do przystąpienia do robót posadzkowych. Wykonawca zobowiązany jest do dokonania naprawy podłóży poprzez np. szlifowanie lub szpachlowanie i ponowne zgłoszenie do odbioru. W sytuacji gdy naprawa jest niemożliwa (szczególnie w przypadku zaniżonej wytrzymałości) podłóża musi być skute i wykonane ponownie. Wszystkie ustalenia związane z dokonaniem odbioru robót ulegających zakryciu (podłóży) oraz materiałów należy zapisać w dzienniku budowy lub protokole podpisanym przez przedstawicieli inwestora (inspektor nadzoru) i wykonawcy (kierownik budowy).

8.2. Odbiór częściowy

Odbiór częściowy polega na ocenie ilości i jakości wykonanej części robót. Odbioru częściowego robót dokonuje się dla zakresu określonego w dokumentach umownych według zasad jak przy odbiorze ostatecznym robót. Celem odbioru częściowego jest wczesne wykrycie ewentualnych usterek w realizowanych robotach i ich usunięcie przed odbiorem końcowym. Odbiór częściowy robót jest dokonywany przez inspektora nadzoru w obecności kierownika budowy. Protokół odbioru częściowego jest podstawą do dokonania częściowego rozliczenia robót jeżeli umowa taką formę przewiduje.

8.3. Odbiór ostateczny (końcowy)

Odbiór ostateczny stanowi ostateczną ocenę rzeczywistego wykonanie robót w odniesieniu do zakresu (ilości), jakości i zgodności z dokumentacją projektową. Odbiór ostateczny dokonuje komisja powołana przez zamawiającego na podstawie przedłożonych dokumentów, wyników badań i pomiarów oraz dokonanej ocenie wizualnej. Zasady i terminy powoływania komisji oraz czas jej działalności powinna określać umowa. Wykonawca robót obowiązany jest przedłożyć komisji następujące dokumenty:

- projekt budowlano-przetargowy,
- dokumentację powykonawczą,
- szczegółowe specyfikacje techniczne,
- dziennik budowy z zapisami dotyczącymi toku prowadzonych robót,
- aprobaty techniczne, certyfikaty i deklaracje zgodności dla zastosowanych materiałów i wyrobów,
- protokoły odbioru podłóży,
- protokoły odbiorów częściowych,
- instrukcje producentów dotyczące zastosowanych materiałów,
- wyniki badań laboratoryjnych i ekspertyz.

W toku odbioru komisja obowiązana jest zapoznać się przedłożonymi dokumentami, przeprowadzić badania zgodnie z wytycznymi podanymi w niniejszej ST oraz dokonać oceny wizualnej.

Roboty posadzkowe i okładzinowe powinny być odebrane, jeżeli wszystkie wyniki badań i pomiarów są pozytywne i dostarczone przez wykonawcę dokument są kompletne i prawidłowe pod względem merytorycznym. Jeżeli chociażby jeden wynik badań był negatywny posadzka lub okładzina nie powinna być przyjęta. W takim przypadku należy przyjąć jedno z następujących rozwiązań:

- jeżeli to możliwe, należy poprawić posadzkę lub okładzinę i przedstawić ją ponownie do odbioru,
- jeżeli odchylenia od wymagań nie zagrażają bezpieczeństwu użytkownika i trwałości posadzki lub okładziny, zamawiający może wyrazić zgodę na dokonanie odbioru końcowego z jednoczesnym obniżeniem wartości wynagrodzenia w stosunku do ustaleń umownych,
- w przypadku, gdy nie są możliwe podane wyżej rozwiązania wykonawca zobowiązany jest do usunięcia wadliwie wykonanych posadzek lub okładzin, wykonać je ponownie i powtórnie zgłosić do odbioru.

W przypadku niekompletności dokumentów odbiór może być dokonany po ich uzupełnieniu. Z czynności odbioru sporządza się protokół podpisany przez przedstawicieli zamawiającego i wykonawcy. Protokół powinien zawierać:

- ustalenia podjęte w trakcie prac komisji,
- ocenę wyników badań,
- wykaz wad i usterek ze wskaźnikiem możliwości ich usunięcia,
- stwierdzenie zgodności lub niezgodności wykonania posadzek i okładzin z płytami z zamówieniem.

Protokół odbioru końcowego jest podstawą do dokonania rozliczenia końcowego pomiędzy zamawiającym a wykonawcą.

8.4. Odbiór po upływie okresu rękojmi i gwarancji

Odbiór pogwarancyjny przeprowadza się po upływie okresu gwarancji, którego długość jest określona w umowie. Celem odbioru pogwarancyjnego jest ocena stanu posadzek po użytkowaniu w okresie gwarancji oraz ocena wykonywanych w tym okresie ewentualnych robót poprawkowych związanych z usuwaniem zgłoszonych wad. Odbiór pogwarancyjny jest dokonywany na podstawie oceny wizualnej posadzek. Pozytywny wynik odbioru pogwarancyjnego jest podstawą do zwrotu kaucji gwarancyjnej, negatywny do dokonania potrąceń wynikających z obniżonej jakości robót. Przed upływem okresu gwarancyjnego zamawiający powinien zgłosić wykonawcy wszystkie zauważone wady w wykonanych posadzkach.

8.5. Tolerancje

Dopuszczalne tolerancje:

- odchylenie powierzchni podkładu lub posadzki od płaszczyzny nie może przekraczać 2 mm/m i 5 mm na całej długości lub szerokości pomieszczenia,
- prześwit pomiędzy dwumetrową łatą przyłożoną w dowolnym miejscu nie może być większy niż 5 mm,
- odchylenie spoiny od linii prostej nie może być większe niż 1 mm/m lub 5 mm na całej długości spoiny w pomieszczeniu.

9. PODSTAWA PŁATNOŚCI

Płatność za wykonane roboty odbywać się będzie na podstawie zapisów zawartych w umowie z Inwestorem.

10. PRZEPISY ZWIĄZANE

PN-EN 13813:2003	Podkłady podłogowe oraz materiały do ich wykonania – Materiały – Właściwości i wymagania.
PN-ISO 6707-1:1994	Budownictwo. Terminologia. Terminy ogólne
PN-ISO 6707-1:2008	Budynki i budowle. Terminologia - Część 1: Terminy ogólne.
PN-76/8841-21	Posadzki z wykładzin i tworzyw sztucznych. Wymagania i badania przy odbiorze.
PN-EN 993-4:1999	Materiały ogniotrwałe. Metody badań zwartych i izolacyjnych formowanych wyrobów ogniotrwałych. Oznaczanie gazoprzepuszczalności.

Ustawa z dnia 16 kwietnia 2004 r. o wyrobach budowlanych (Dz. U. z 2004 r. Nr 92, poz. 881).

Ustawa z dnia 30 sierpnia 2002 r. o systemie zgodności (tekst jednolity Dz. U. z 2004 r. Nr 204, poz. 2087).

Ustawa z dnia 7 lipca 1994 r. Prawo budowlane (tekst jednolity Dz. U. z 2006 r. Nr 156, poz. 1118 z późniejszymi zmianami).

Warunki techniczne wykonania i odbioru robót budowlanych. Wydawnictwo z 2006 roku.

Umowa z Inwestorem.

Dokumentacja projektowa.

Nie wymienienie tytułu jakiegokolwiek dziedziny, grupy, podgrupy czy normy nie zwalnia Wykonawcy od obowiązku stosowania wymogów określonych prawem polskim. Wykonawca będzie przestrzegał praw autorskich i patentowych. Jest zobowiązany do odpowiedzialności za spełnienie wszystkich wymagań prawnych w odniesieniu do używanych opatentowanych urządzeń lub metod.

SPECYFIKACJA TECHNICZNA WYKONANIA I ODBIORU ROBÓT

B - 02.04.08

WYKŁADZINY Z PCW ORAZ TEKSTYLNE

SPIS TREŚCI

- 1. WSTĘP**
 - 2. MATERIAŁY**
 - 3. SPRZĘT**
 - 4. TRANSPORT**
 - 5. WYKONANIE ROBÓT**
 - 6. KONTROLA JAKOŚCI ROBÓT**
 - 7. OBMIAR ROBÓT**
 - 8. ODBIÓR ROBÓT**
 - 9. PODSTAWA PŁATNOŚCI**
 - 10. PRZEPISY ZWIĄZANE**
-

1. WSTĘP

1.1. Przedmiot ST

Przedmiotem niniejszej szczegółowej specyfikacji technicznej są wymagania dotyczące wykonania i odbioru robót polegających na ułożeniu wykładzin z PCW oraz wykładzin tekstylnych, które zostaną wykonane w ramach dokumentacji projektowej dla zadania pn. „Projekt hali sportowo-widowiskowej wraz z zagospodarowaniem terenu”.

Klasyfikacja wg Wspólnego Słownika Zamówień (CPV)

<i>Grupa</i>	<i>Klasa</i>	<i>Kategoria</i>	<i>Opis</i>
45400000-1			Roboty wykończeniowe w zakresie obiektów budowlanych.
	45433000-7		Roboty remontowe i renowacyjne.
		45432111-5	Posadzki elastyczne.

1.2. Zakres stosowania ST

Szczegółowa specyfikacja techniczna jest stosowana jako dokument przetargowy przy zleceniu i realizacji robót wymienionych w pkt. 1.1.

1.3. Określenia podstawowe

Określenia i nazewnictwo użyte w niniejszej specyfikacji technicznej ST są zgodne z obowiązującymi podanymi w normach PN i przepisach Prawa budowlanego.

1.4. Zakres robót objętych ST

Roboty, których dotyczy specyfikacja, obejmują wszystkie czynności umożliwiające i mające na celu ułożenie wykładzin z PCW zgodnie z dokumentacją projektową.

1.5. Ogólne wymagania dotyczące robót

Wykonawca robót jest odpowiedzialny za jakość wykonania robót, ich zgodność z dokumentacją projektową, ST i poleceniami Inspektora Nadzoru Inwestorskiego. Ogólne wymagania dotyczące robót podano w części „Wymagania ogólne” pkt 1.5 specyfikacji technicznej. Wykonanie podłóg z wykładzin rulonowych PCW winno być realizowane przez przedsiębiorstwo mające właściwe doświadczenie w realizacji tego typu robót i gwarantujące właściwą jakość ich wykonania. Przed przystąpieniem do robót Wykonawca winien się dokładnie zaznajomić z całością dokumentacji technicznej oraz projektem organizacji robót. Wszelkie ewentualne niejasności w sprawach technicznych należy wyjaśnić z autorami poszczególnych opracowań przed przystąpieniem do robót. Jakikolwiek zmiany w dokumentacji technicznej mogą być dokonywane w trakcie wykonawstwa, tylko po uzyskaniu akceptacji Inspektora, a w przypadku zmian dotyczących zasadniczych elementów lub rozwiązań projektowych należy uzyskać dodatkową akceptację Projektantów.

2. MATERIAŁY

2.1. Wymagania ogólne

Ogólne wymagania dotyczące materiałów, ich pozyskiwania i składowania podano w części „Wymagania ogólne” pkt 2 specyfikacji technicznej. W czasie realizacji robót objętych niniejszą ST należy wykorzystywać niżej wymienione materiały:

- wykładziny systemowe z PCW,
- preparat głęboko penetrujący,
- klej do klejenia wykładzin.

Do wykonania posadzek powinny być dobrane materiały (wykładziny, kleje, masy wygładzające, gruntowniki itp.) odpowiadające celowi zastosowania, odpowiadające normom państwowym (norma PN-EN ISO 10581:2014-02) lub świadectwom ich dopuszczenia do stosowania w budownictwie. Wykładzina podłogowa powinna posiadać właściwą Ocenę Higieniczną i Certyfikat Instytutu Technologii Budowlanej. Dostarczone na budowę materiały powinny być zaopatrzone w odpowiednią etykietę lub nadruk na spodzie wykładziny. W przypadku klejów oraz preparatów wygładzających powinien być również podany sposób ich użycia. Kleje zastosowane do przyklejenia wykładzin powinny odpowiadać zaleceniom producenta wykładziny. Materiały powinny odpowiadać wymaganiom norm państwowych oraz posiadać świadectwa dopuszczenia do stosowania w budownictwie.

Okładziny PCW

Materiał powinien być zgodny z obowiązującymi normami europejskimi, zwłaszcza z EN ISO 10582. Kolorystyka materiału powinna być dobrana zgodnie z zaleceniami Inwestora i Dokumentacją Projektową.

a) Okładziny ściennie**➤ Ściany wykończone wykładzinami PCV****Lokalizacja:**

pomieszczenia mokre, nr pom. 1.15c, 1.15d, 1.16b, 1.16e, 1.27b, 1.27d, 1.28b, 1.28d
 szatnie, pomieszczenia wc, pomieszczenia socjalne, zaplecze, nr pom. 1.03, 1.09, 1.26, 1.04, 1.08, 1.15a, 1.15b, 1.15e, 1.16a, 1.16c, 1.16d, 1.27a, 1.27c, 1.28a, 1.28c, 1.38, 1.39, 1.44, 1.45, 1.46, 2.02, 2.03, 2.05, 2.06, 2.07, 2.08, 2.09, 2.11, 2.12

OPIS SYSTEMU I JEGO INSTALACJA

Projekt przewiduje realizację systemu dla pomieszczeń mokrych łączącą klejone na gorąco wykładziny podłogowe i ściennie układane na całej powierzchni pomieszczenia (podłogi i ściany) obejmującą:

- Zastosowanie akcesoriów do odprowadzania wody (kratki ściekowe w podłodze);
- Zastosowanie odpowiednich profili (listwy narożnikowe, profile ograniczające i progi uszczelniające);
- Formowanie nachyleń (spadków).

Przewiduje się wykończenie ścian wykładzinami PCV o następujących parametrach:

- Grubość całkowita: 2,0 mm
- Grubość warstwy wierzchniej: 0,7 mm
- Szerokość: 2 m
- Odporność na ścieranie grupa T
- Klasa antypoślizgowości: R10
- Opór elektryczny: $R1 > 1 \cdot 10^9 \Omega$
- Reakcja na ogień: Bfl -s1
- Przewodność cieplna: 0,25 W/(m·K)

b) Okładzina podłogowa**➤ Posadzka wykończona heterogeniczną wykładziną PVC****Lokalizacja:**

- *szatnie, nr pom.* 1.15a, 1.15b, 1.15e, 1.16a, 1.16c, 1.16d, 1.27a, 1.27c, 1.28a, 1.28c – kolor biały z czarnymi dodatkami - NCS S1002-G50Y
- *wc dla pracowników biur, nr pom.* 1.04, 1.08 – kolor biały z czarnymi dodatkami - NCS S1002-G50Y
- *pomieszczenia socjalne, nr pom.* 1.03, 1.09, 1.26 – kolor biały z czarnymi dodatkami - NCS S1002-G50Y
- *wc ogólnodostępne, nr pom.* 1.38, 1.39, 1.44, 1.45, 1.46, 2.05, 2.06, 2.07, 2.08, 2.09, 2.11, 2.12, 2.13 – kolor czarny z białymi dodatkami - NCS S8505-R80B
- *zaplecze, nr pom.* 2.02, 2.03

Wykładzina powinna spełniać poniższe wymagania:

- heterogeniczna wykładzina z PVC
- bez zawartości ftalanów
- dodatkowe zabezpieczenie powłoką ochronną (warstwą poliuretanu)
- klasa użytkowa EN-ISO 10874 - 34/43
- grubość warstwy użytkowej EN-ISO 24340 - 0,7 mm
- waga całkowita EN-ISO 23997 – 2800 g/m²
- grubość całkowita EN-ISO 24346 - 2,0 mm
- pozostałość wgniecenia EN-ISO 24343-1 - <0,05 mm
- odporność na kółka meblowe EN 425 – żadnych śladów
- odporność na zabrudzenia i chemikalia EN-ISO 26987 – bardzo dobra
- trwałość kolorów ISO 105-B02 - > 6
- klasa antypoślizgowości EN 13846 zał. C, DIN 51130 - R10
- reakcja na ogień EN 13501-1 – Bfls1
- klasa ścieralności EN 660-2 – grupa T
- długość rolki EN 426 - min 25 mb (mniej łączeń)
- wykładzina wzmocniona siatką z włókna szklanego EN 434 (większa stabilność wymiarowa <0,1%)
- klasyfikacja REACH – spełnia
- przewodność termiczna EN 12524 (EN ISO 10456) - 0,25 W/(m.K) nadaje się do ogrzewania podłogowego
- emisja do powietrza: TVOC po 28 dniach - < 250 µg/m³

➤ **Posadzka wykończona wykładziną PCV- pomieszczenia mokre**

Lokalizacja:

Pom. nr: 15c, 1.15d, 1.16b, 1.16e, 1.27b, 1.27d, 1.28b, 1.28d – kolor NCS S 1502-G

Wykładzina powinna spełniać poniższe wymagania:

- heterogeniczna wykładzina antypoślizgowa z wysokiej jakości PVC w rolce
- powłoka ochronna
- waga całkowita PN-EN ISO 23997- 2,75 kg/m²
- reakcja na ogień PN-EN 13501-1 - Bfls1
- odporność na ścieranie PN-EN 660-2 - T
- grubość warstwy użytkowej PN-EN ISO 24340 - 0,7 mm
- odporność na kółka meblowe PN-EN 425 – bardzo dobra
- grubość całkowita PN-EN ISO 24346 - 2,00 mm
- pozostałość wgniecenia PN-EN ISO 24341-1- ≤0,05 mm
- zastosowanie w pomieszczeniach mokrych PN-EN 13533 - tak
- klasa antypoślizgowości EN 13846 zał. C, DIN 51130 - R 10
- oporność elektryczna *(antystatyczność) EN 1081 - R >1x10⁹Ω
- odporność na zabrudzenia i chemikalia PN-EN ISO 26987 – bardzo dobra
- trwałość kolorów PN-EN ISO 105 B-02 ≥ 6
- długość rolki EN 426 - 20-27 mb

UWAGA: Ewentualne produkty zamienne muszą odpowiadać kolorystyce, odcieniowi i fakturze produktu wybranego w projekcie. Niezbędna akceptacja autora projektu. Szczegóły dotyczące lokalizacji montażu zgodnie z częścią graficzną dokumentacji projektowej.

Roztwór do gruntowania

Dyspersyjny środek gruntujący przeznaczony do zagruntowania chłonnych lub niechłonnych mineralnych podłoży przed zastosowaniem zaprawy wygładzającej zalecany przez producenta wykładziny.

Masa wygładzająca

Zaprawa wyrównująca służy do wyrównywania stropów betonowych, posadzek cementowych i anhydrytowych pod wszelkiego rodzaju wykładziny.

Klej do wykładzin

Do przyklejania wykładzin podłogowych z czystego winylu lub z mieszanek winylowych w płytkach należy stosować klej epoksydowy bardzo małej emisji lotnych związków organicznych lub uniwersalny odporny na wysoką temperaturę i przystosowany do ogrzewania podłogowego.

- Wymagane parametry:
- Niezapalny.
 - Odporny na wysokie temperatury.
 - Zakres temperatur podczas montażu: +18°C do +29°C,

Cokoły

Cokoły wykonane na ścianach wys. 10 cm z podłogowej wykładziny PVC.

3. SPRZĘT

3.1. Wymagania ogólne

Ogólne wymagania dotyczące sprzętu podano w części „Wymagania ogólne” pkt 3 specyfikacji technicznej.

3.2. Sprzęt do wykonywania robót

Roboty można wykonać przy użyciu dowolnego typu sprzętu. Wykonawca jest zobowiązany do używania jedynie takiego sprzętu, który nie spowoduje niekorzystnego wpływu na jakość i środowisko wykonywanych robót. Do wykonania robót związanych z wykonaniem posadzek z PCW podłogowych może być wykorzystany sprzęt podany poniżej lub inny zaakceptowany przez Inspektora Nadzoru Inwestorskiego projektu:

- noże do przycinania wykładzin,
- pace i szpachelki stalowe,
- wałki dociskowe,
- linały stalowe,
- zgrzewarka do wykładzin.

Do cięcia materiałów posadzkowych używać narzędzi dostosowanych do twardości płyt materiału. Sprzęt stosowany do robót budowlano - montażowych musi być użytkowany zgodnie ze swoim przeznaczeniem w zakresie zgodnym z dokumentacją techniczno-ruchową. Sprzęt musi odpowiadać wymaganym przepisom eksploatacyjnym w zakresie wymagań użytkowych, utrzymania odpowiedniego stanu technicznego, częstotliwości i zakresu kontroli stanu technicznego, przestrzegania warunków BHP i ochrony P.poż w czasie użytkowania sprzętu. Wykonawca jest zobowiązany sprawdzić ważność odpowiednich dokumentów.

4. TRANSPORT

4.1. Wymagania ogólne

Ogólne wymagania dotyczące transportu podano w części „Wymagania ogólne” pkt 4.

4.2. Transport materiałów

Transport powinien odbywać się krytymi środkami transportu. Ułożenie i zabezpieczenie ładunku powinno być zgodne z przepisami transportowymi dotyczącymi transportu samochodowego. Podczas transportu materiały powinny być zabezpieczone przed uszkodzeniami, utratą stateczności i szkodliwymi wpływami atmosferycznymi. Wykładziny rulonowe oraz kleje przeznaczone do ich mocowania powinny być składowane w pomieszczeniach zamkniętych, suchych, w temperaturze 5-25°C. Należy je chronić przed bezpośrednim działaniem promieni słonecznych. Kleje zachowują trwałość przez 6 miesięcy. Rolki przechowywać przez co najmniej 48 godzin w miejscu suchym i przewiewnym, nie wystawionym na bezpośrednie działanie promieni słonecznych i opadów atmosferycznych, w temperaturze otoczenia minimum +12°C. Rolki wykładziny przechowywać pionowo. Materiał izolować od podłoża składając je np. na podestach.

5. WYKONANIE ROBÓT

5.1. Wymagania ogólne

Ogólne wymagania dotyczące wykonania robót podano w części „Wymagania ogólne” pkt 5 specyfikacji technicznej. Roboty budowlane związane z ułożeniem wykładziny rulonowej z PCW należy wykonać zgodnie z polskimi normami oraz wytycznymi technologicznymi producenta.

5.2. Opis prowadzenia prac

Wymagania ogólne dla podłoża pod wykładziny

Podłoże, na którym może być ułożona wykładzina, powinno być stabilne, suche, twarde i gładkie. Do pomiaru tych parametrów użyć należy wyskalowanego klina oraz łaty niwelacyjnej o długości 2m (różnica poziomu nie może przekraczać 2mm). Należy sprawdzić wilgotność podłoża. Maksymalna wartość wilgotności dla jastrychu cementowego pod wykładziny naturalne wynosi 2,0 %. W przypadku stwierdzenia zabrudzeń i niewielkich nierówności należy je przeszlirować maszyną jednotarczową z odpowiednią tarczą. Przeszlirowane podłoże należy odkurzyć przy pomocy odkurzacza przemysłowego.

Dylatacje technologiczne/przeciwnskurczowe i szczeliny w podłożu powinny być wypełnione i trwale zamknięte.

Gruntowanie i wylewanie mas

Po dokonaniu niezbędnych czynności związanych z przygotowaniem podłoża przystępujemy do gruntowania. W zależności od rodzaju podłoża dobieramy odpowiedni grunt (podłoże nasiąkliwe lub nienasiąkliwe) przystępujemy do wylewania masy. Grubość masy wygładzającej powinna wynosić w zakresie od 2mm do 5mm. Po wylaniu masę rozprowadzamy na podłożu rakłą zębatą a odpowietrzamy specjalnym wałkiem odpowietrzającym. Po wyschnięciu szlifujemy powierzchnię w celu pozbycia się tzw. „mleczka cementowego”.

Instalacja wykładzin

Przed instalacją wykładzin należy sprawdzić numery serii w celu uniknięcia różnic w odcieniach (do jednego pomieszczenia należy dobierać wykładzinę z tej samej serii produkcyjnej). Wykładzina przed instalacją powinna być przechowywana w pomieszczeniu ok. 24h w celu przejścia temperatury otoczenia (min. 18°C). Po tym okresie należy docinać arkusze wykładziny. Przy pomocy odpowiedniej pacy z grzebieniem zębatym rozprowadzamy klej na całym wyznaczonym linią podłożu. Do klejenia wykładzin na podłożu używamy klejów dyspersyjnych (na bazie wody). W przypadku cokołów używamy kleju kontaktowego (pokrywamy nim zarówno powierzchnię ściany jak i wykładziny i pozostawiamy do wyschnięcia powierzchni kleju). Po wstępnym odparowaniu kleju (około 15 min) dociskamy wykładzinę do podłoża, następnie używając walca min 50kg pozbywamy się powietrza spod wykładziny (najpierw w poprzek, następnie wzdłuż arkusza). Następnie czynność powtarzamy na drugiej połowie arkusza. W celu wywinięcia wykładziny na ścianę należy podgrzać wykładzinę nagrzewnicą elektryczną, a rolką dociskową przycisnąć wykładzinę, aby dokładnie przylegała w miejscu łączenia się ściany z podłogą. Narożnik wewnętrzny wykonujemy na jednej ze ścian pod kątem 45° (unikamy cięcia i łączenia w miejscu łączenia się dwóch ścian). Narożnik zewnętrzny wykonujemy w ten

sposób, że odginamy wykładzinę w miejscu styku podłoża z narożnikiem. Tniemy z jednej strony pod kątem 45°, nadmiar przesuwamy na drugą stronę. Brakującą część cokołu wykonujemy z dodatkowego trójkąta wyciętego z wykładzin. Aby trójkąt lepiej się układał, frezujemy go na lewej stronie frezarką ręczną. Dopasowujemy trójkąt, ewentualny nadmiar docinamy tak, aby krawędzie idealnie się stykały. Po wykonaniu wszelkich prac związanych z docinaniem i obróbką wykładzin, przyklejamy cokol klejem kontaktowym. Po upływie 24h możemy przystąpić do prac związanych ze „spawaniem wykładzin”. Dopuszczalne odchylenie powierzchni posadzki od płaszczyzny poziomej nie powinno być większe niż 2mm/m oraz 5mm na całej długości lub szerokości pomieszczenia.

Instalacja wykładzin przewodzących

Kierunek układania płytek: Przed rozpoczęciem instalacji płytek określić należy rodzaj ułożenia, biorąc pod uwagę kształt pomieszczenia oraz wzór, w jakim mają być ułożone. Montaż płytek według wzoru w szachownicę lub w tym samym kierunku. Przy klejeniu rolek należy użyć kleju akrylowego w ilości 250g/m². Przy instalowaniu płytek należy użyć szpательki typu K i kleju przewodzącego.

Uziemienie rolek powinno się odbywać za pomocą taśmy miedzianej w poprzek kierunków układanych rolek. Na każde 20 mb. powinno być odprowadzone jedno uziemienie. Złącza rolek na krótkim boku powinny być połączone dodatkowym pasem taśmy O dł. 100 cm. Klejenie zwykłym klejem akrylowym. Na taśmie miedzianą nanieść klej przewodzący. Płytki należy przykleić na całej powierzchni klejem przewodzącym, a taśmę miedzianą na każde 20 m odprowadzić jako uziemienie. Odległość od ściany około 200 mm.

Spawanie wykładzin

Pierwszą czynnością, jaką należy wykonać jest frezowanie wykładziny. Wykładzinę frezujemy na 2/3 grubości wykładziny. Prawdłowo i fachowo wykonany frez ma wpływ na wygląd połączonych brytów wykładziny. Do tych prac używamy frezarki ręcznej lub mechanicznej. Po wykonaniu frezowania możemy przystąpić do spawania na gorąco. Używając spawarek ręcznych lub automatu spawalniczego wprowadzamy sznur w styki wykładziny. Kolejną czynnością jest ścięcie nadmiaru sznura. Ścinanie odbywa się w dwóch etapach – pierwszy z nich to ścięcie jeszcze ciepłego sznura przy pomocy noża z płytką. Drugi po ostygnięciu sznura bezpośrednio na wykładzinie. Zbyt szybkie ścięcie może spowodować skurczenie, zapadanie się sznura w procesie stygnięcia.

5.3. Układanie wykładziny ściiennej

5.3.1. Przygotowanie podłoża

Podłoże powinno być czyste, gładkie, twarde, suche i bez pęknięć oraz powinno spełniać:

- wymagania płaskości, dla której tolerancje wynoszą:
 - 5mm na długości 2m prostej krawędzi;
 - 2mm na długości 0.20m prostej krawędzi;
- wymagania pionowości:
 - ± 12mm na całej wysokości.

Przed rozpoczęciem prac, należy sprawdzić czy krawędzie narożników wewnętrznych i zewnętrznych są proste i pionowe w linii, aby zapobiec odsadzeniu pasów. Jeśli tak nie jest, należy skorygować sytuację przez zrobienie połączenia blisko narożnika (ok. 5 cm od narożnika wewnętrznego i 20 cm od narożnika zewnętrznego, aby uzyskać pionowość).

Wykonać wszelkie niezbędne prace, kurz i inne drobiny muszą być gruntownie usunięte, aby uzyskać podłoże odpowiednie do położenia wykładziny na ścianie. Nowe i stare podłoża (włącznie z powierzchniami płyt gipsowo-kartonowych) należy zagruntować gruntem. Przed nałożeniem gruntu na podłoże należy usunąć luźną farbę i tapety.

5.3.2. Wykonanie robót

Ponieważ pokrycie ściany ma zachodzić na podwinięcie cokołu przyściennego na 2 do 3 cm (dotyczy tylko pomieszczeń mokrych z posadzką antypoślizgową), należy zastosować wypełnienie szpachlą, aby skompensować różnice grubości pomiędzy ścianą a wykładziną podłogową.

Zaznaczenia na podłożu lub wykładzinie należy robić wyłącznie ołówkiem grafitowym, ponieważ długopis może pozostawiać ślady mogące przenikać przez wykładzinę.

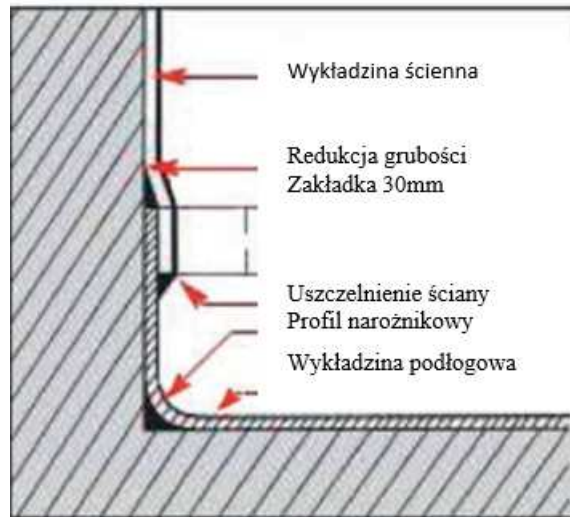

Rysunek 1. Układanie wykładzin na ściany w pomieszczeniach mokrych

Klej należy nakładać na podłoże przy pomocy pacy zębatej A4 z drobnymi ząbkami a następnie w kierunku pionowym wałkiem malarskim o średniej długości włosa. Ostrożnie nakładać klej pacą do wysokości ok. 2 do 3 cm nad zagięcie cokołu co stanowi szerokość, na którą będzie zachodzić wykładzina podłogowa. Nakładać wykładzinę; pasy można nakładać odwijając je pionowo lub poziomo stosując pas o szerokości 2 m i 0.5 m pas na górze identyczny z dolnym, robiąc 2 do 3 cm zakładkę na dolny pas.

W narożnikach nie używać dmuchawy na gorące powietrze z powodu nadmiernych naprężeń jakie mogą powstać w wykładzinie.

Wypchnąć powietrze przez wyciskanie w kierunku pionowym bez naciągania wykładziny by uniknąć późniejszych skurczów. Nie używać narzędzi, które mogą uszkodzić wykładzinę.

5.3.3. Wykonywanie połączeń

Nie należy robić żadnych pionowych połączeń bliżej niż 75 cm od węża prysznicowego lub punktu mocowania głowicy natryskowej.

Zaleca się 1 do 2 cm zakładki tworząc jednolite połączenie po odcięciu. Nie uszkodzić podłoża przy cięciu.

5.3.4. Narożniki

a) Narożniki zewnętrzne

Dociskać wykładzinę aż do narożnika i zagiąć ją jednocześnie naciskając na narożnik przez szmatkę i rolkę do narożników pracując w kierunku pionowym. Posuwać się dalej dociskając wykładzinę poza narożnik.

b) Narożniki wewnętrzne

Dopasować wykładzinę w narożniku przy pomocy rolki do narożników. Posuwać się wokół narożnika dociskając odchylając się część posuwać się w kierunku pionowym.

5.3.5. Przejścia przez rury i punkty specjalne

Rury doprowadzające i odpływowe nie mogą wystawać więcej niż 5 cm; odstęp między rurami a ścianą nie może być mniejszy niż 5 cm tak, aby można było położyć wykładzinę. Po nałożeniu żywicy poliuretanowej na podłoże wokół rurociągu, wykonać przekłucie robiąc możliwie jak najmniejsze nacięcie na środku rury i zmiekczyć wykładzinę używając dmuchawy na gorące powietrze, aby ułatwić ułożenie wykładziny na podłożu. Wykładzina musi dostatecznie przylegać wokół rury.

Wykonać połączenia żywicą poliuretanową na ościeżnicach drzwi, okien i podsufitowe.

5.3.6. Cięcia

Obciąć nadmiar wykładziny ściennej przy suficie i wzdłuż ościeżnic drzwi i okien. Uszczelnić połączenia żywicą poliuretanową. Obciąć nadmiar wykładziny podłogowej przy listwie posługując się prostą kantówką (po zaznaczeniu rysikiem do listwy przypodłogowej), zwracając uwagę, aby nie uszkodzić wykładziny. Usunąć wszelkie ślady kleju z wykładziny ściennej. Docisnąć na zimno wykładzinę podłogową tworząc wodoszczelne połączenie na całym obwodzie pomieszczenia, aby zapobiec namnażaniu się bakterii pod wykładziną.

5.3.7. Połączenia zgrzewane

Unikać nadmiernych szczelin i zauważalnych ściśnieć na złączach. Dopuszczalna jest szczelina 0.2mm co umożliwi sfazowanie krawędzi podczas rowkowania, umożliwiając tym samym zgrzewanie.

Wykonać połączenia zgrzewane przed upływem 48 godzin od momentu przyklejenia wykładziny:

- usuwając wszelkie ślady kleju na złączach;
- wykonując frezowanie rowka używając ręcznego ryłca, zwracając uwagę, aby nie uszkodzić podłoża podczas cięcia;
- zgrzewając wykładzinę używając sznura do zgrzewania, wyrównać spoinę ścinając nadmiar sznura w dwóch przejściach po ostygnięciu spoiny.

6. KONTROLA JAKOŚCI ROBÓT

6.1. Wymagania ogólne

Ogólne wymagania dotyczące kontroli jakości robót podano w części „Wymagania ogólne” pkt 6 specyfikacji technicznej.

6.2. Przebieg kontroli jakości robót

Kontrola jakości robót przy wykonywaniu podłóg z wykładzin polega na sprawdzeniu wszystkich faz pracy przy wykonywaniu podkładu i układaniu posadzki. Kontrola jakości powinna obejmować:

- sprawdzenie materiałów pod względem ich zgodności z aktualnymi normami, dokumentacją techniczną i niniejszą ST,
- sprawdzenie wykonania podkładu,
- sprawdzenie poprawności wykonania posadzek z wykładzin.

Podczas odbioru jakościowego wykładzin, przeznaczonych do wykonania posadzek należy sprawdzić:

- zaświadczenie o jakości wystawione przez producenta,
- świadectwo dopuszczenia do stosowania wykładzin w tego typu obiektach,
- gatunek dostarczonych wykładzin,
- jednolitość wzoru lub barwy.

Wykładziny powinny posiadać oznaczenia na spodniej powierzchni:

- dane producenta,
- oznaczenie rodzaju, barwy i gatunku,
- numer świadectwa dopuszczenia do użytku w budownictwie lub obowiązującej normy.

Kontrola jakości wykonanej posadzki obejmuje sprawdzenie:

- poprawności przylegania wykładziny do podłoża (niedopuszczalne jest występowanie miejsc nie przylegających, fałd, pecherzy, odstających brzegów),
- wyglądu powierzchni – powierzchnie powinny być równe, czyste, gładkie, nie zanieczyszczone.

7. OBMIAR ROBÓT

Ogólne zasady obmiaru robót podano w części „Wymagania ogólne” pkt 7 specyfikacji technicznej.

Jednostka obmiarowa robót jest:

- ułożenie wykładzin rulonowych – m² (metr kwadratowy),
- zgrzewanie wykładzin rulonowych – m² (metr kwadratowy).
-

8. ODBIÓR ROBÓT

8.1. Ogólne zasady odbioru robót.

Ogólne zasady odbioru robót podano w części „Wymagania ogólne” pkt 8 specyfikacji technicznej.

Odbiór podkładu powinien być przeprowadzony w następujących etapach:

- po ułożeniu warstwy materiału izolacyjnego,
- podczas układania podkładu,
- po całkowitym stwardnieniu podkładu.

Odbiór podkładu powinien obejmować sprawdzenie:

- jakości zastosowanych materiałów,
- prawidłowości ułożenia kolejnych warstw,
- grubości podkładu w dowolnych 3 miejscach w pomieszczeniu,
- równości i zachowania dopuszczalnych odchyłek płaszczyzny podkładu,
- prawidłowości osadzenia elementów dodatkowych w podkładzie,
- poprawności wykonania i rozmieszczenia szczelin dylatacyjnych.

Odbiór końcowy robót podłogowych powinien obejmować:

- ocenę zgodności wyglądu wykonanej podłogi z dokumentacją techniczną,
- jakości zastosowanych materiałów,
- sprawdzenie dotrzymania warunków wykonywania prac na podstawie zapisów w dzienniku budowy.

Odbiór posadzki powinien obejmować:

- ocenę wyglądu zewnętrznego,
- sprawdzenie prawidłowości ukształtowania powierzchni,
- sprawdzenie połączenia posadzki z podkładem,
- ocenie prawidłowości osadzenia elementów dodatkowych w posadzce.

Dopuszczalne tolerancje:

- odchylenie powierzchni podkładu lub posadzki od płaszczyzny nie może przekraczać 2 mm/m i 5 mm na całej długości lub szerokości pomieszczenia,
- prześwit pomiędzy dwumetrową łata przyłożona w dowolnym miejscu nie może być większy niż 5 mm,
- odchylenie spoiny od linii prostej nie może być większe niż 1 mm/m lub 5 mm na całej długości spoiny w pomieszczeniu.

9. PODSTAWA PŁATNOŚCI

Płatność za wykonane roboty odbywać się będzie na podstawie zapisów zawartych w umowie z Inwestorem.

10. PRZEPISY ZWIĄZANE

PN-EN ISO 10581:2014-02	Elastyczne pokrycia podłogowe -- Homogeniczne pokrycia podłogowe z polichlorku winylu – Specyfikacja.
PN-B-89002	Elementy z tworzyw sztucznych dla budownictwa. Listwy podłogowe z polichlorku winylu.

Warunki techniczne wykonania i odbioru robót budowlanych. Wydawnictwo z 2006 roku.

Umowa, warunki Umowy.

Dokumentacja projektowa.

Nie wymienienie tytułu jakiegokolwiek dziedziny, grupy, podgrupy czy normy nie zwalnia Wykonawcy od obowiązku stosowania wymogów określonych prawem polskim. Wykonawca będzie przestrzegał praw autorskich i patentowych. Jest zobowiązany do odpowiedzialności za spełnienie wszystkich wymagań prawnych w odniesieniu do używanych opatentowanych urządzeń lub metod.

SPECYFIKACJA TECHNICZNA WYKONANIA I ODBIORU ROBÓT

B-02.04.09

OKŁADZINY ZEWNĘTRZNE

SPIS TREŚCI

1. WSTĘP
 2. MATERIAŁY
 3. SPRZĘT
 4. TRANSPORT
 5. WYKONANIE ROBÓT
 6. KONTROLA JAKOŚCI ROBÓT
 7. OBMIAR ROBÓT
 8. ODBIÓR ROBÓT
 9. PODSTAWA PŁATNOŚCI
 10. PRZEPISY ZWIĄZANE
-

1. WSTĘP

1.1. Przedmiot ST

Przedmiotem niniejszej specyfikacji technicznej (ST) są wymagania dotyczące wykonania i odbioru robót związanych z wykonaniem okładzin zewnętrznych, które zostaną wykonane Na podstawie dokumentacji projektowej dla zadania pn. „Projekt hali sportowo-widowiskowej wraz z zagospodarowaniem terenu”.

1.2. Zakres stosowania

Szczegółowa specyfikacja techniczna jest stosowana jako dokument przetargowy przy zleceniu i realizacji robót wymienionych w pkt. 1.1.

1.3. Określenia podstawowe

Określenia i nazewnictwo użyte w niniejszej specyfikacji technicznej ST są zgodne z obowiązującymi podanymi w normach PN i przepisach Prawa budowlanego.

1.4. Zakres robót objętych ST

Ustalenia zawarte w niniejszej ST dotyczą zasad prowadzenia robót związanych z wykonaniem okładzin zewnętrznych.

1.5. Ogólne wymagania dotyczące robót

Ogólne wymagania dotyczące robót podano w części „Wymagania ogólne” pkt 2 ogólnej ST.

Wykonawca robót jest odpowiedzialny za jakość wykonania robót, ich zgodność z dokumentacją projektową, ST i poleceniami Inspektora Nadzoru Inwestorskiego.

2. MATERIAŁY

2.1. Wymagania ogólne

Ogólne wymagania dotyczące materiałów, ich pozyskiwania i składowania podano w części „Wymagania ogólne” pkt 2 ST.

Wszystkie użyte materiały powinny mieć aktualne świadectwa dopuszczenia do stosowania w budownictwie na terytorium Rzeczypospolitej Polskiej tzn. posiadać aktualne aprobaty techniczne, certyfikat na znak bezpieczeństwa, deklaracje zgodności lub certyfikaty zgodności z aprobatą techniczną lub inne stosowne dokumenty objęte prawem.

UWAGA: Przed wykonaniem prac, należy przestawić próbki (modele dla elementów niestandardowych). Próbki będą oceniane pod kątem ich charakterystyki wizualnej.

Wykonawca winien dostarczyć cały zakres próbek danego elementu robót budowlanych, w tych przypadkach, gdzie będzie wykorzystywany szeroki zakres kolorów, uziarnienia, faktury i innych właściwości.

2.2. Wymagania szczegółowe

2.2.1. Płyty włóknocementowe

Płyty:

- Elewacje budynku zaprojektowano w systemie ścian wentylowanych z systemową okładziną zewnętrzną w różnych odcieniach czerwieni i brązów.
- Okładzina z płyt włóknocementowych jest wentylowaną okładziną zewnętrzną o szczelinie wentylacyjnej pomiędzy izolacją termiczną a tylną płaszczyzną płyt.
- Szczelina wentylacyjna nie może wynosić mniej niż 25 mm. Zastosowano płyty włóknocementowe o grubości 8mm barwione w masie. Fugi pomiędzy płytami (zarówno w poziomie oraz pionie) wynoszą: 8mm.
- Mocowanie płyt włóknocementowych do systemowej podkonstrukcji na klej, bez widocznych elementów mocowania mechanicznego (bez nitów) .

Wykonawca przed montażem płyt zobowiązany jest do wykonania projektu warsztatowego podziału elewacji oraz systemowej podkonstrukcji. Projekt montażu płyt włóknocementowych należy opracować po wykonaniu stanu surowego budynku, po przeprowadzonych pomiarach.

Parametry:

- o płyty włóknocementowe o grubości 8mm / 12mm, barwione w masie lub na bazie płyty naturalnej szarej o gładkiej malowanej farbą akrylową lub strukturalnej powierzchni,
- o gęstość: $\geq 1700 \text{ kg/m}^3$,
- o wytrzymałość na zginanie: 24 MPa,
- o wniepalne, A2-s1, d0 (zgodnie z normą EN 13501),
- o rozszerzalność termiczna: $0,008 \text{ mm/m } ^\circ\text{C}$,
- o produkcja płyt oparta na technologii flow on, dzięki której płyty charakteryzują się jednorodnym rozkładem włókien, jak również stabilnością i brakiem różnic w fakturze,

Mocowanie:

- Fugi pomiędzy płytami (zarówno w poziomie oraz pionie) powinny wynosić: od 8-10 mm.
- Należy zastosować najwyższą jakość produktu, tj.:
 - bez ostrych krawędzi (krawędzie fabrycznie „cięte”)
 - zachowana płaskość (wyklucza się zastosowanie „pofalowanych” płyt)
 - bez widocznych przebarwień, plam, zabrudzeń itp.
- Mocowanie płyt włóknocementowych do podkonstrukcji odbywa się za pomocą systemowego kleju. Mocowanie płyt powinno spełniać wymagania określone w §225. Dz. U. Nr 75.

Konstrukcja:

- Jako konstrukcję nośną należy zastosować pionowy aluminiowy profil T (teowy). Szerokość półki należy tak zaprojektować, aby stworzyć miejsce na poprawne zastosowanie płaszczyzny klejenia.
- Profile aluminiowe należy zamocować do konsol aluminiowych. Ilość mocowań w zależności od obliczeń statycznych, przestrzegając stałych i przesuwnych punktów mocowania. Między konsolą a ścianą należy zastosować przekładki termiczne.
- Konstrukcja aluminiowa powinna zapewnić, aby cała elewacja z płyt mogła bez szkód przejść wszystkie ruchy powstałe w wyniku odkształceń konstrukcyjnych budynku, jak również ruchy fasady powstałe w wyniku obciążeń termicznych i wiatrem.
- Wszystkie elementy konstrukcyjne należy sprawdzić statycznie. Wszystkie obciążenia należy przyjmować zgodnie z tematycznymi Polskimi Normami i instrukcjami. Wielkość, typ, ilość oraz rozmieszczenie łączników jak również konstrukcji wsporczych należy przyjmować zgodnie z obliczeniami statycznymi i wytycznymi producenta. Montaż i utrzymanie elementów okładzin z płyt włóknocementowych należy prowadzić zgodnie z instrukcjami producenta.

2.2.2. Płyty HPLPłyty:

Niewielkie fragmenty przyziemia (wnęki wejściowe w elewacji północnej oraz południowej) oraz wejście do strefy VIP (wejście z tarasu od strony stadionu) wykończono panelami laminatów HPL monokolorowych w kolorze RAL 7024, barwionych w masie, na podkonstrukcji systemowej.

Wytyczne dla podkonstrukcji (dla elewacji z płyt włóknocementowych oraz HPL):

Podkonstrukcja aluminiowa składa się z konsol mocujących oraz profili pionowych – teowników i kątowników KWR1 i kątowników KWR2. Produkowana jest z tłoczonego aluminium, gatunku stopu EN-AW-6060 stan T66. Konsole o podstawie i ściance grubości 4mm posiadają na całej długości konsoli kieszonkę boczną o gr. 1,5mm ułatwiającą mocowanie profili oraz specjalnie opracowaną „piętkę” przy podstawie zwiększającą wytrzymałość na siły boczne.

- Konsola aluminiowa tłoczona A (KW1/260-150) ma wymiary: wysokość 150mm, szerokość 59 mm.
- Konsola aluminiowa tłoczona B (KW1/40-650) ma wymiary: wysokość 650 mm, szerokość 52 mm, gr. podstawy 3 mm, gr. ścianki 3mm z kieszonką boczną o gr. 1,5mm.
- Konsole posiadają otwory stałe oraz fasolkowe – pozwala to na stosowanie ich zarówno jako konsole nośne, przenoszące obciążenie z elewacji na konstrukcję budynku, jak i przesuwne, działające na obciążenie od ssania i parcia wiatru oraz zapewniające swobodne rozszerzanie się profili aluminiowych w wyższych temperaturach.
- Profile o ściance grubości 2mm posiadają ryflowaną powierzchnię ułatwiającą odprowadzenie wody.
- Teowy profil aluminiowy tłoczony ma wymiary 70mm x 120mm x 2mm z ryflowaną powierzchnią frontową. Kątowny profil aluminiowy tłoczony ma wymiary 70mm x 50mm x 2mm z ryflowaną powierzchnią frontową.
- Podkonstrukcja aluminiowa cechuje się odpornością na korozję klasy B dla środowiska C3.
- Podkonstrukcja powinna posiadać aprobatę techniczną ITB.

Mocowanie elewacji:

- Płyty należy mocować do podkonstrukcji aluminiowej składającej się z konsol nośnych, konsol przesuwanych oraz profili teowych i kątowych. Jako konsole nośne należy stosować konsole o wys. 150 mm i szer. 59 mm mocowane na dwie kotwy do podłoża. Jako konsole przesuwne należy stosować konsole o wys. 650 mm i szer. 52 mm mocowane na dwie kotwy do podłoża.
- Profile teowe o wymiarze 120mm (szerokość przedniej ścianki) x 70mm (szerokość tylnej ścianki) należy stosować na łączeniu płyt natomiast profile kątowe o wymiarze 50mm (szerokość przedniej ścianki) x 70mm (szerokość tylnej ścianki) należy stosować jako profile wspierające środkową część płyt. Profile należy montować w orientacji pionowej o rozstawie poziomym określonym przez producenta płyt. Profile aluminiowe pionowe mocowane są do konsol aluminiowych za pomocą wkrętów samowiercących ze stali nierdzewnej. Specjalne otworowanie konsol pozwala na swobodną pracę rozszerzalności profili aluminiowych. Stosuje się nie więcej niż jedną konsolę nośną na każdy profil, do pozostałych konsol profil jest mocowany w punktach przesuwanych.
- Wszelkie newralgiczne miejsca na elewacji mogą wymagać indywidualnego opracowania projektowego oraz zastosowania dodatkowych niestandardowych elementów podkonstrukcji.

2.2.3. Aluminiowe płyty kompozytowe

- Przyziemie budynku od strony północnej, nadwieszoną ścianę holu od strony wschodniej i północnej oraz słupy od strony południowej obłożono aluminiowymi płytami kompozytowymi o parametrach: elewacja aluminiowa, wentylowana, składa się z pionowych paneli aluminiowych - materiału o klasyfikacji ogniowej NRO
- Panele montowane są w systemie wieszakowym, zgodnie z wytycznymi systemodawcy. Blachy aluminiowe paneli wykonane są z stopu aluminium EN-AW 5005 (AlMg1) o stopniu twardości H22/H42. Panele polakierowane są powłoką PVDF, która charakteryzuje się najwyższą trwałością utrzymania danego koloru. Ważnym założeniem projektowym jest polakierowanie paneli w pełnym macie na kolor Urban Traffic White (odcień bieli). Fragment wschodniej elewacji wykonany jest z aluminiowych płyt kompozytowych lakierowanych dwustronnie.
- Panele zawieszane są na profilach nośnych aluminiowych C 55 x 65 x 2,5 mm za pomocą agraf (wycięć) wykonanych na pionowych zagięciach technologicznych, szerokości 46 mm. Zewnętrzne wycięcia powinny być wzmocnione blachą aluminiową o grubości 2 mm. Profile nośne C przynitowane są do wsporników aluminiowych zakotwionych do ściany nośnej budynku. Pomiędzy wspornikami a ścianą znajduje się przekładka termiczna.
- W elewacji wschodniej planuje się wykonanie perforacji paneli elewacyjnych w formie wielkogabarytowego napisu (nazwa obiektu) oraz loga. Szczegóły perforacji zostaną określone na etapie nadzoru autorskiego.

2.2.4. Siatka cięto-ciągniona

Blenda pionowa wykończona systemowymi kasetonami z siatki cięto-ciągnionej na podkonstrukcji systemowej wraz ze stalą wtórną niezbędną do podwieszenia podkonstrukcji.

2.2.5. Elewacja aluminiowa

Elewacja aluminiowa, wentylowana, składająca się z pionowych paneli aluminiowych materiału o klasyfikacji ogniowej NRO

Panele montowane są w systemie wieszakowym, zgodnie z wytycznymi katalogu technicznego firmy. Blachy aluminiowe paneli wykonane są z stopu aluminium EN-AW 5005 (AlMg1) o stopniu twardości H22/H42. Panele polakierowane są powłoką PVDF, która charakteryzuje się najwyższą trwałością utrzymania danego koloru.

Panele zawieszane będą na profilach nośnych aluminiowych C 55 x 65 x 2,5 mm za pomocą agraf (wycięć) wykonanych na pionowych zagięciach technologicznych, szerokości 46 mm. Zewnętrzne wycięcia powinny być wzmocnione blachą aluminiową o grubości 2 mm. Profile nośne C przynitowane są do wsporników aluminiowych zakotwionych do ściany nośnej budynku. Pomiędzy wspornikami a ścianą znajduje się przekładka termiczna.

Ściana budynku ocieplona jest wełną mineralną o grubości (zgodnie z projektem). Między wełną mineralną, a okładziną zewnętrzną znajduje się pustka powietrzna-minimum 20 mm.

Uwaga:

W celu zagwarantowania jakości oraz zachowania odpowiedniej technologii zaleca się wykonanie danej elewacji przez firmę posiadającą certyfikat prefabrykacji i montażu elewacji wentylowanych typu ALUCOBOND.

3. SPRZĘT

3.1. Wymagania ogólne

Ogólne wymagania dotyczące sprzętu podano w części „Wymagania ogólne” pkt 3 specyfikacji technicznej.

3.2. Sprzęt do wykonania robót

W przypadku prowadzenia prac na dużych wysokościach roboty należy wykonywać z odebranych i dopuszczonych do eksploatacji rusztowań systemowych lub drabin. Wykonawca jest zobowiązany do używania jedynie takiego sprzętu, który nie spowoduje niekorzystnego wpływu na jakość wykonywanych robót i będzie gwarantować przeprowadzenie robót, zgodnie z zasadami określonymi w Dokumentacji projektowej i ST.

4. TRANSPORT

Ogólne wymagania dotyczące transportu podano w części „Wymagania ogólne” pkt 4 ST.

Transport materiałów odbywa się w sposób zabezpieczający je przed przesuwaniami podczas jazdy, uszkodzeniem i zniszczeniem, określony w instrukcji określonej przez Producenta i dostosowanej do polskich przepisów przewozowych. Składować i przechowywać w suchym i zamkniętym pomieszczeniu. Elementy należy układać na paletach.

Warunki transportu konstrukcji stalowych rusztowań powinny zapewniać zabezpieczenie elementów przed wpływem szkodliwych czynników atmosferycznych. Wykonawca jest zobowiązany do stosowania jedynie takich środków transportu, które nie wpłyną niekorzystnie na jakość robót i właściwości przewożonych towarów. Wykonawca będzie usuwać na bieżąco, na własny koszt, wszelkie zanieczyszczenia spowodowane jego pojazdami na drogach publicznych oraz dojazdach do terenu budowy.

5. WYKONANIE ROBÓT

5.1. Wymagania ogólne

Ogólne zasady wykonania robót podano w części „Wymagania ogólne” pkt 5 ST.

5.2. Montaż rusztowań

W przypadku, gdy rusztowanie systemowe jest montowane zgodnie z instrukcją montażu i eksploatacji rusztowania jest nazwane rusztowaniem typowym i nie wymaga wykonania dodatkowej dokumentacji projektowej. Wszystkie pozostałe rusztowania, czyli rusztowania systemowe, które są montowane w konfiguracji innej niż zawarta w instrukcji montażu lub rusztowania niesystemowe są nazywane rusztowaniami nietypowymi i wymagają wykonania dokumentacji projektowej. Rusztowanie rurowo-złączkowe nie jest rusztowaniem systemowym i wymaga opracowania projektu technicznego. Zaleca się stosowanie rusztowań systemowych, których montaż, demontaż i eksploatację należy prowadzić zgodnie z instrukcją montażu i eksploatacji, dostarczoną z rusztowaniem przez producenta.

W celu bezpiecznego i poprawnego wykonania rusztowania monterzy rusztowania winni znać tę instrukcję. Podczas montażu, demontażu i eksploatacji rusztowań należy przestrzegać przepisy bhp. Praca na rusztowaniach wymaga posiadania przez pracowników badań lekarskich zgodnych z Kodeksem Pracy i przepisami BHP oraz Planem Bezpieczeństwa i Ochrony Zdrowia. Zabronione jest ustawianie i rozbieranie rusztowań oraz pracy na rusztowaniach:

- w czasie zmroku, jeżeli nie zapewniono światła dającego dobrą widoczność,
- w czasie gęstej mgły, opadów deszczu, śniegu, gołoledzi,
- podczas burzy i silnego wiatru.

W miejscach wejść, przejść rusztowania winny mieć wykonane daszki ochronne na wysokości 2,4 m od terenu i ze spadkiem 45 stopni w kierunku źródła zagrożenia.

5.3. Wykonanie okładzin

Przy wykonywaniu robót należy przestrzegać zasad podanych w normach i innych dokumentach określonych w pkt. 10. Mocowanie okładzin należy wykonać przy pomocy elementów systemowych (łączników, kotew, itp.) zalecanych przez producenta, zgodnie z jego instrukcją montażu. Układając okładziny należy zwracać uwagę na orientację elementów, muszą one być układane w kierunku zgodnym z założeniami Dokumentacji projektowej. Instrukcja montażu oraz elementy konstrukcyjne okładziny mogą różnić się w zależności od producenta. Nie zwalnia to Wykonawcy od poprawnego montażu okładzin, w razie wątpliwości, co do montażu należy skonsultować się z producentem okładzin oraz twórcą dokumentacji projektowej. Zaleca się zlecenie wykonania robót przez doświadczone ekipy montażowe w danym rodzaju elewacji.

6. KONTROLA JAKOŚCI ROBÓT

6.1. Wymagania ogólne

Wymagania ogólne dotyczące kontroli jakości robót podano w części „Wymagania ogólne” pkt 6 ST. W przypadku wykonywania okładzin zewnętrznych kontrola jakości wykonanych robót sprowadza się do:

- sprawdzenia zgodności wykonanej okładziny z Dokumentacją projektową,
- sprawdzenie zgodności zastosowanych materiałów i wyrobów z Dokumentacją projektową,
- sprawdzenie poprawności wykonania okładziny,
- właściwe wypoziomowanie (odchyłka montażowa $\leq \pm 1$ mm na długości 5 m),
- kontrola wizualna przylegania i prostopadłości płyt,
- kontrola wizualna czystości i braku zabrudzeń lub uszkodzeń,
- kontrola instalacji i prawidłowego wykonywania innych elementów i instalacji wybudowanych w strukturę okładziny.

W czasie budowy należy prowadzić bieżącą kontrolę wzrokową wszystkich elementów okładziny. Wszystkie elementy o widocznych wadach nie mogą być stosowane. Wyniki badań i odbiory powinny być wpisywane do dziennika budowy i akceptowane przez Inspektora Nadzoru.

W czasie kontroli jakości będzie również oceniał bezpieczeństwo wykonywania robót i wykonywanych elementów.

7. OBMIAR ROBÓT

Ogólne zasady obmiaru robót podano w części „Wymagania ogólne” pkt 7 specyfikacji technicznej. Jednostką obmiarową niniejszej ST jest m² wykonanej okładziny.

8. ODBIÓR ROBÓT

Ogólne zasady odbioru robót podano w części „Wymagania ogólne” pkt 8 specyfikacji technicznej.

Roboty uznaje się za wykonane zgodnie z dokumentacją projektową, ST i wymaganiami Inspektora Nadzoru Inwestorskiego, jeżeli wszystkie kontrole dały wyniki pozytywne. W wyniku odbioru należy sporządzić:

- częściowy protokół odbioru robót,
- protokół odbioru robót zanikających,
- wpis do dziennika budowy.

Jeżeli wszystkie czynności odbioru robót dały wyniki pozytywne, wykonane roboty należy uznać za zgodne z wymaganiami ST i dokumentacją techniczną. Odbiór robót powinien być potwierdzony protokołem, który powinien zawierać co najmniej: ocenę wyników kontroli, wykaz usterek i możliwość ich usunięcia, stwierdzenie zgodności lub niezgodności wykonania robót z zamówieniem. Do protokołu dołączone powinny być wymagane atesty i certyfikaty materiałowe.

9. PODSTAWA PŁATNOŚCI

Płatność za wykonane roboty odbywać się będzie na podstawie zapisów zawartych w Umowie z Zamawiającym.

10. PRZEPISY ZWIĄZANE

PN-EN 1602:2013-07 Wyroby do izolacji cieplnej w budownictwie. Określanie gęstości pozornej.

Ustawa z dnia 7 lipca 1994 - Prawo budowlane (Dz.U .03.207.2016).

Warunki techniczne wykonania i odbioru robót budowlano-montażowych, w zakresie następujących tomów:
Tom I. - „Budownictwo ogólne” – opracowany przez Instytut Techniki Budowlanej, 00-950 Warszawa, ul. Filtrowa, Wydawnictwo Arkady 1989r.

Umowa z Inwestorem, warunki Umowy.
Dokumentacja projektowa.

Nie wymienienie tytułu jakiegokolwiek dziedziny, grupy, podgrupy czy normy nie zwalnia Wykonawcy od obowiązku stosowania wymogów określonych prawem polskim. Wykonawca będzie przestrzegał praw autorskich i patentowych. Jest zobowiązany do odpowiedzialności za spełnienie wszystkich wymagań prawnych w odniesieniu do używanych opatentowanych urządzeń lub metod.

SPECYFIKACJA TECHNICZNA WYKONANIA I ODBIORU ROBÓT

B - 02.04.10

POCHWYTY I BALUSTRADY

SPIS TREŚCI

- 1. WSTĘP**
 - 2. MATERIAŁY**
 - 3. SPRZĘT**
 - 4. TRANSPORT**
 - 5. WYKONANIE ROBÓT**
 - 6. KONTROLA JAKOŚCI ROBÓT**
 - 7. OBMIAR ROBÓT**
 - 8. ODBIÓR ROBÓT**
 - 9. PODSTAWA PŁATNOŚCI**
 - 10. PRZEPISY ZWIĄZANE**
-

1. WSTĘP

1.1. Przedmiot ST

W niniejszym rozdziale omówiono ogólne wymagania dotyczące wykonania i odbioru robót budowlanych związanych z wykonaniem i odbiorem pochwytów i balustrad, które zostaną wykonane w ramach dokumentacji projektowej dla zadania pn.: „Projekt hali sportowo-widowskiej wraz z zagospodarowaniem terenu”.

1.2. Zakres stosowania

Specyfikacja techniczna jest dokumentem będącym podstawą do udzielenie zamówienia i zawarcia umowy na wykonanie robót zawartych w pkt 1.1.

1.3. Określenia podstawowe

Określenia i nazewnictwo użyte w niniejszej specyfikacji technicznej ST są zgodne z obowiązującymi podanymi w normach PN i przepisach Prawa budowlanego.

1.4 Zakres robót objętych ST

Ogólne zasady dotyczące materiałów podano w części „Wymagania ogólne” pkt 1.5 specyfikacji technicznej. Ustalenia dotyczą zasad prowadzenia robót związanych z wykonaniem pochwytów i balustrad określonych w dokumentacji projektowej w czasie realizacji inwestycji, zgodnie z punktem 2.

2. MATERIAŁY

2.1. Wymagania ogólne

Należy stosować materiały zgodne z Dokumentacją projektową.

Nie wolno stosować kształtowników o zmienionej geometrii. Nie wolno stosować elementów, które miały zmienioną geometrię. Kształtowniki przed zamontowaniem należy oczyścić z zabrudzeń z zaprawy, zatłuszczeń i innych zanieczyszczeń mogących powodować brak przyczepności lub korozję elementów stalowych. W przypadku stwierdzenia niezgodności materiału z wymaganiami normowymi Wykonawca ma obowiązek wymienić materiał na pełnowartościowy.

2.2. Wymagania szczegółowe

W ramach niniejszej inwestycji należy wykonać:

2.2.1. Balustrada na schodach przechodząca na antresolę

- Balustradę wykonać ze szkła hartowanego o gr. 2 x 12 mm.
- Pochwyty $\varnothing 50$ mm wykonać ze stali nierdzewnej.
- Szkło montować do systemowych rotul.

2.2.2. Balustrady zewnętrzne – typ A

- Konstrukcja stalowa, ocynkowana i malowana na RAL 7024.
- Rury prostokątne ocynkowane tworzące profile 100x20x3 cm.
- Pionowe liny ze stali nierdzewnej w rozstawie max. 20cm z systemowymi okuciami ze stali nierdzewnej.
- Montaż prostokątnej marki wklejanej do muru oraz profilu za pomocą śrub ze stali nierdzewnej z łbem płaskim.

2.2.3. Balustrady zewnętrzne – typ B

- Konstrukcja stalowa, ocynkowana i malowana na RAL 7024.
- Rury prostokątne ocynkowane tworzące profile 100x20x3mm.
- Rury prostokątne 20x20x3 cm ocynkowane i malowane proszkowo
- Pionowe liny ze stali nierdzewnej w rozstawie max. 20cm z systemowymi okuciami ze stali nierdzewnej.
- Montaż prostokątnej marki wklejanej do muru oraz profilu za pomocą śrub ze stali nierdzewnej z łbem płaskim.

2.2.4. Balustrady zewnętrzne – typ C

- Rury prostokątne ocynkowane tworzące profile 100x20x3mm.
- Balustrady wykonać na wysokoscie mniejsza niż 1,0 m.

2.2.5. Balustrady wewnętrzne w holu

- o Balustrady wykonać ze szkła hartowanego o gr. 2 x 12 mm.
- o Pochwyty wykonać ze stali nierdzewnej o średnicy 50 mm, montować na podporach łukowych ze stali nierdzewnej.
- o Wzdłuż szklanej balustrady (w sposób ciągły) zamontować listwę ceownikową wykonaną ze stali nierdzewnej szczotkowanej.

2.2.6. Balustrada wewnętrzna na arenie

- o Balustrady wykonać ze szkła hartowanego o gr. 2 x 12 mm.
- o Szkło montować do systemowych rotul.
- o Zamontować profile ceowe ze stali nierdzewnej.
- o Pochwyty montować na podporach łukowych ze stali nierdzewnej.

Ponadto należy wykonać balustrady na trybunie głównej oraz trybunie teleskopowej. Trapezowe płyty mocować należy do systemowych rotul.

2.2.7. Balustrady na klatce schodowej

- o Ramy spawane z płaskowników o wymiarach 60x10 mm – malowanych proszkowo w kolorze RAL 7024
- o Do montażu wykorzystywać pręty stalowe o średnicy 10mm oraz płytki stalowe o wymiarach 200x130x8 mm.
- o Mocowanie płytek za pomocą kotew M12 do bocznej powierzchni schodów.
- o Pochwyty wykonać ze stali nierdzewnej $\varnothing 50$ mm. Mocowanie za pomocą elementów wsporczych

Wymagania szczegółowe zgodnie z Dokumentacją Projektową i zaleceniami Inwestora.

Ewentualne produkty zamienne muszą odpowiadać wszystkim parametrom produktów wybranych w projekcie.

3. SPRZĘT

Ogólne zasady dotyczące sprzętu do wykonania określonych w niniejszej specyfikacji robót podano w części „Wymagania ogólne” pkt 3 specyfikacji technicznej. Do transportu i montażu konstrukcji należy używać żurawi, wciągarek, dźwigników, podnośników i innych urządzeń. Wszelkie urządzenia dźwigowe, zawiesia i trawersy podlegające przepisom o dozorcze technicznym powinny być dostarczone wraz z aktualnymi dokumentami uprawniającymi do ich eksploatacji. Transport materiałów powinien odbywać się w sposób zabezpieczający je przed przesuwaniami podczas jazdy, uszkodzeniem i zniszczeniem, określony w instrukcji określonej przez Producenta i dostosowanej do polskich przepisów przewozowych.

4. TRANSPORT

4.1 Wymagania ogólne

Ogólne zasady dotyczące transportu podano w części „Wymagania ogólne” pkt 4 specyfikacji technicznej. Elementy konstrukcyjne mogą być przewożone dowolnymi środkami transportu. Podczas transportu materiały i elementy konstrukcji powinny być zabezpieczone przed uszkodzeniami lub utratą stateczności. Dostawa może odbywać się dowolnym środkiem transportu, zaakceptowanym przez Inspektora Nadzoru Inwestorskiego.

4.2. Składowanie materiałów i konstrukcji

Do wyładunku mniejszych elementów można użyć wciągarek lub wciągników. Elementy ciężkie, długie i wiotkie należy przenosić za pomocą zawiesi i usztywnić dla zabezpieczenia przed odkształceniem. Elementy układać w sposób umożliwiający odczytanie znakowania. Elementy do scalania powinny być w miarę możliwości składowane w sąsiedztwie miejsca przeznaczonego do scalania. Na miejscu składowania należy rejestrować konstrukcje niezwłocznie po ich nadejściu, segregować i układać na wyznaczonym miejscu, oczyszczać i naprawiać powstałe w czasie transportu ewentualne uszkodzenia samej konstrukcji jak i jej powłoki antykorozyjnej.

5. WYKONANIE ROBÓT

5.1 Wymagania ogólne

Ogólne zasady wykonania robót podano w części „Wymagania ogólne” pkt. 5 specyfikacji technicznej. Generalny Wykonawca winien dysponować odpowiednimi placami do montażu wstępnego oraz do składowania. Czynności montażu wstępnego odbywają się obligatoryjnie w zakładzie produkcyjnym. Wszystkie

wykorzystane materiały konstrukcyjne winny być nowe i czyste, a w przypadku fragmentów przeznaczonych do połączeń śrubami o dużej wytrzymałości - dostarczane na plac budowy z zabezpieczeniem osłonami.

W przypadku wystąpienia jakichkolwiek zakłóceń w czasie robót generalny wykonawca jest uważany za jedyne odpowiedzialnego i winien temu zaradzić, ponosząc przy tym wszelkie koszty.

5.2 Przygotowanie do wykonania robót

Przed przystąpieniem do prac powinny być zakończone wszystkie roboty stanu surowego, roboty instalacyjne podtynkowe, zamurowane przebicia i bruzdy, wykonane okładziny ścian i wykładziny posadzek. Przed zamontowaniem należy sprawdzić, czy elementy przewidziane do zamontowania nie posiadają uszkodzeń mechanicznych.

5.3 Montaż elementów stalowych

Montaż konstrukcji stalowych należy wykonywać zgodnie z PN-B-06200 i instrukcjami przekazanymi przez producenta balustrad i pochwyty. Elementy konstrukcyjne powinny być oznakowane w sposób trwały i widoczny. W każdym stadium montażu konstrukcja powinna mieć zdolność przenoszenia sił wywołanych wpływami atmosferycznymi oraz obciążeniami montażowymi, sprzętem i materiałami.

5.4 Połączenia

Montaż elementów należy dokonać z uwzględnieniem zaleceń producenta wybranego systemu z zastosowaniem łączników i materiałów pomocniczych zalecanych do danego systemu.

6. KONTROLA JAKOŚCI

Ogólne zasady związane z kontrolą jakości wykonywanych robót podano w części „Wymagania ogólne” pkt 6 specyfikacji technicznej.

Wykonawca jest odpowiedzialny za pełną kontrolę jakości robót, materiałów i urządzeń. Wykonawca zapewni odpowiedni system i środki techniczne do kontroli jakości robót na terenie i poza placem budowy. Wszystkie badania i pomiary będą przeprowadzane zgodnie z wymaganiami Norm lub Aprobatach Technicznych przez jednostki posiadające odpowiednie uprawnienia budowlane.

6.1. Kontrola jakości w trakcie wytwarzania

W trakcie wytwarzania elementów sprawdzeniu podlega:

- wymiary i kształt dostarczonego materiału,
- właściwości wytrzymałościowe dostarczonego materiału,
- wymiary i kształt elementów przeznaczonych do scalenia w element montażowy,
- prawidłowość rozmieszczenia i wielkości otworów pod śruby montażowe.

6.2. Kontrola jakości w trakcie montażu

W trakcie montażu elementów sprawdzeniu podlega:

- rozmieszczenie elementów montażowych,
- połączenia montażowe.
-

7. OBMIAR ROBÓT

Ogólne zasady wykonania robót podano w części „Wymagania ogólne” pkt 7 specyfikacji technicznej.

8. ODBIÓR ROBÓT

Ogólne zasady prowadzenia odbioru robót podano w części „Wymagania ogólne” pkt 8 specyfikacji technicznej. Celem odbioru jest protokolarne dokonanie finalnej oceny rzeczywistego wykonania robót w odniesieniu do ich ilości i jakości. Odbiór końcowy konstrukcji powinien obejmować sprawdzenie i ocenę dokumentów kontroli i badań z całego okresu realizacji w celu ustalenia, czy wykonana konstrukcja jest zgodna z projektem i wymaganiami normy PN-B-06200 oraz innych obowiązujących norm technicznych (PN, EN-PN).

W szczególności powinny być sprawdzone:

- odchyłki geometryczne,
- jakość materiałów,
- stan elementów konstrukcji i powłok,
- stan i kompletność połączeń.

W protokole odbioru sporządzonym z udziałem stron procesu budowlanego należy podać co najmniej:

- przedmiot i zakres odbioru,
- dokumentacja określająca komplet wymagań,
- dokumentacja stwierdzająca zgodność wykonania z wymaganiami,

- protokoły odbioru częściowego,
- parametry sprawdzone w obecności komisji,
- stwierdzone usterki,
- decyzje komisji.

9. PODSTAWA PŁATNOŚCI

Płatność za wykonane roboty odbywać się będzie na podstawie zapisów zawartych w umowie z Inwestorem.

10. PRZEPISY ZWIĄZANE

PN-B-06200:2002	Konstrukcje stalowe budowlane. Warunki wykonania i odbioru.
PN-EN 10025-1:2007	Wyroby walcowane na gorąco ze stali konstrukcyjnych - Część 1: Ogólne warunki techniczne dostawy.
PN-EN 10020:2003	Definicja i klasyfikacja gatunków stali.
PN-EN 10021:2009	Ogólne warunki techniczne dostawy wyrobów stalowych.
PN-EN 10027-1:2016-12	Systemy oznaczania stali - Część 1: Znaki stal.
PN-EN 10027-2:2015-07	Systemy oznaczania stali - Część 2: System cyfrowy.
PN-EN 10079:2009	Terminologia wyrobów stalowych.
Umowa z Inwestorem.	
Dokumentacja projektowa.	

Nie wymienienie tytułu jakiegokolwiek dziedziny, grupy, podgrupy czy normy nie zwalnia Wykonawcy od obowiązku stosowania wymogów określonych prawem polskim. Wykonawca będzie przestrzegał praw autorskich i patentowych. Jest zobowiązany do odpowiedzialności za spełnienie wszystkich wymagań prawnych w odniesieniu do używanych opatentowanych urządzeń lub metod.

SPECYFIKACJA TECHNICZNA WYKONANIA I ODBIORU ROBÓT

B - 02.04.11

RUSZTOWANIA

SPIS TREŚCI

- 1. WSTĘP**
 - 2. MATERIAŁY**
 - 3. SPRZĘT**
 - 4. TRANSPORT**
 - 5. WYKONANIE ROBÓT**
 - 6. KONTROLA JAKOŚCI ROBÓT**
 - 7. OBMIAR ROBÓT**
 - 8. ODBIÓR ROBÓT**
 - 9. PODSTAWA PŁATNOŚCI**
 - 10. PRZEPISY ZWIĄZANE**
-

1. WSTĘP

1.1. Przedmiot ST

W niniejszym rozdziale omówiono ogólne wymagania dotyczące wykonania i odbioru robót budowlanych związanych z wykonaniem i odbiorem rusztowań, które zostaną wykonane w ramach dokumentacji projektowej dla zadania pn. „Projekt hali sportowo-widowiskowej wraz z zagospodarowaniem terenu”.

1.2. Zakres stosowania

Specyfikacja techniczna jest dokumentem będącym podstawą do udzielenie zamówienia i zawarcia umowy na wykonanie robót zawartych w pkt 1.1.

1.3. Określenia podstawowe

Określenia i nazewnictwo użyte w niniejszej specyfikacji technicznej ST są zgodne z obowiązującymi podanymi w normach PN i przepisach Prawa budowlanego.

1.4 Zakres robót objętych ST

W ramach prac budowlanych przewiduje się wykonanie następujących robót:

- montaż rusztowań,
- odbiór techniczny i przekazanie rusztowania do eksploatacji,
- eksploatacja rusztowania (użytkowanie),
- odbiór rusztowania i przekazanie do demontażu,
- demontaż rusztowań,
- kontrola techniczna zdemontowanych elementów rusztowania.

1.5. Dokumentacja

Przy budowie oraz podczas eksploatacji rusztowania, należy przedstawić następujące dokumenty:

- RT – dokumentacja producenta;
- RN – obliczenia statyczne (DT);
- Instrukcja montażu rusztowania;
- Protokół odbioru rusztowania;
- Instrukcja eksploatacji rusztowania, protokoły pokontrolne;
- Protokół przekazania rusztowania do demontażu;
- Instrukcja demontażu Rusztowania;
- Protokół pokontrolny.

2. MATERIAŁY

Ogólne wymagania dotyczące materiałów, ich pozyskiwania i składowania podano w części „Wymagania ogólne” pkt 2 specyfikacji technicznej. Wszystkie użyte materiały powinny mieć aktualne świadectwa dopuszczenia do stosowania w budownictwie na terytorium Rzeczypospolitej Polskiej tzn. posiadać aktualne aprobaty techniczne, certyfikat na znak bezpieczeństwa, deklaracje zgodności lub certyfikaty zgodności z aprobatą techniczną lub inne stosowne dokumenty objęte prawem.

Należy zastosować rusztowanie nieruchome przyściennie wraz z siatką zabezpieczającą.

3. SPRZĘT

Ogólne zasady dotyczące sprzętu do wykonania określonych w niniejszej specyfikacji robót podano w części „Wymagania ogólne” pkt 3 specyfikacji technicznej.

Przy montażu rusztowań używany będzie sprzęt systemowy dla danego rusztowania. Jakikolwiek sprzęt, maszyny lub narzędzia nie gwarantujące zachowania wymogów uzyskania stosowej jakości robót lub przepisów bezpieczeństwa zostaną przez nadzór inwestorski zdyskwalifikowane i nie dopuszczone do robót.

4. TRANSPORT

4.1 Wymagania ogólne

Ogólne wymagania dotyczące transportu podano w części „Wymagania ogólne” pkt 4 specyfikacji technicznej.

4.2. Transport materiałów

Warunki transportu konstrukcji stalowych powinny zapewniać zabezpieczenie elementów przed wpływem szkodliwych czynników atmosferycznych. Wykonawca jest zobowiązany do stosowania jedynie takich środków transportu, które nie wpłyną niekorzystnie na jakość robót i właściwości przewożonych towarów. Wykonawca będzie usuwać na bieżąco, na własny koszt, wszelkie zanieczyszczenia spowodowane jego pojazdami na drogach publicznych oraz dojazdach do terenu budowy.

5. WYKONANIE ROBÓT

5.1. Zasady ogólne wykonania robót

Ogólne zasady wykonania robót podano w części „Wymagania ogólne” pkt 5 specyfikacji technicznej. Roboty należy wykonywać zgodnie z przepisami bezpieczeństwa i higieny pracy, BIOZ i zaleceniami nadzoru inwestorskiego.

5.2. Wykonanie montażu

W przypadku gdy rusztowanie systemowe jest montowane zgodnie z instrukcją montażu i eksploatacji rusztowania jest nazwane rusztowaniem typowym i nie wymaga wykonania dodatkowej dokumentacji projektowej. Wszystkie pozostałe rusztowania, czyli rusztowania systemowe, które są montowane w konfiguracji innej niż zawarta w instrukcji montażu lub rusztowania niesystemowe są nazywane rusztowaniami nietypowymi i wymagają wykonania dokumentacji projektowej. Rusztowanie rurowo-złączkowe nie jest rusztowaniem systemowym i wymaga opracowania projektu technicznego. Zaleca się stosowanie rusztowań systemowych, których montaż, demontaż i eksploatację należy prowadzić zgodnie z instrukcją montażu i eksploatacji, dostarczoną z rusztowaniem przez producenta. W celu bezpiecznego i poprawnego wykonania rusztowania monterzy rusztowania winni znać tę instrukcję. Podczas montażu, demontażu i eksploatacji rusztowań należy przestrzegać przepisy BHP. Praca na rusztowaniach wymaga posiadania przez pracowników badań lekarskich zgodnych z Kodeksem Pracy i przepisami BHP oraz Planem Bezpieczeństwa i Ochrony Zdrowia. Zabronione jest ustawianie i rozbieranie rusztowań oraz pracy na rusztowaniach:

- w czasie zmroku, jeżeli nie zapewniono światła dającego dobrą widoczność,
- w czasie gęstej mgły, opadów deszczu, śniegu, gołoledzi,
- podczas burzy i silnego wiatru.

W miejscach wejść, przejść rusztowania winny mieć wykonane daszki ochronne na wysokości 2.4 m od terenu i ze spadkiem 45 stopni w kierunku źródła zagrożenia.

6. KONTROLA JAKOŚCI

6.1 Ogólne zasady kontroli jakości robót

Ogólne zasady związane z kontrolą jakości wykonywanych robót podano w części „Wymagania ogólne” pkt 6 specyfikacji technicznej.

Kontroli będzie podlegać:

- stan podłoża, na którym będzie montowane rusztowanie,
- sposób posadowienia rusztowania,
- sprawdzenie wymiarów zamontowanych rusztowań z uwzględnieniem dopuszczalnych odchyłek,
- stężenia rusztowań,
- sposób zakotwienia,
- pomosty robocze i ich zabezpieczenia,
- zabezpieczenia całego rusztowania.

W czasie kontroli jakości będzie również oceniać bezpieczeństwo wykonywania robót i wykonywanych elementów.

7. OBMAR ROBÓT

Ogólne zasady wykonania robót podano w części „Wymagania ogólne” pkt 7 specyfikacji technicznej. Podstawą dokonywania obmiarów określającą sposób i zakres obmiarowania jest przedmiar dołączony do dokumentacji przedmiarowej.

Obmiar robót wykonuje w jednostkach m² zamontowanego rusztowania wg rzutu ściany na płaszczyznę poziomą, o ile wytyczne producenta nie określają inaczej. Czas eksploatacji (pracy) rusztowań określa się jako komplet.

8. ODBIÓR ROBÓT

Ogólne zasady prowadzenia odbioru robót podano w części „Wymagania ogólne” pkt 8 specyfikacji technicznej. Odbiór robót należy przeprowadzić każdorazowo po ich montażu. Odbioru dokonuje kierownik budowy przy udziale wykonawcy montażu oraz inspektora nadzoru. Ponadto odbiory rusztowań (przeeglądy rusztowań) należy wykonywać codziennie przed rozpoczęciem pracy, sprawdzając:

- czy rusztowanie nie jest uszkodzone lub odkształcone,
- czy jest prawidłowo zakotwione,
- czy nie styka się z przewodami elektrycznymi,
- czy stan powierzchni pomostów roboczych i komunikacyjnych jest właściwy (czyste, nie śliskie, stabilne),
- poręcze ochronne (czy nie obluzowane lub ich brak),
- czy nie zaszły zjawiska mające ujemny wpływ na bezpieczeństwo rusztowania.

Ponadto należy prowadzić przeglądy dekadowe co 10 dni. Powinien je przeprowadzać kierownik budowy lub konserwator, który sprawdzić winien stan rusztowań, czy w konstrukcji rusztowań nie ma zmian, które mogą spowodować katastrofę budowlaną lub stworzyć niebezpieczne warunki pracy na rusztowaniach i eksploatacji rusztowania.

9. PODSTAWA PŁATNOŚCI

Płatność za wykonane roboty odbywać się będzie na podstawie zapisów zawartych w umowie z Inwestorem.

10. PRZEPISY ZWIĄZANE

Rozporządzenie Ministra Infrastruktury w sprawie bezpieczeństwa i higieny pracy podczas wykonywania robót budowlanych.

Dz. U.178/1745/2005 w sprawie minimalnych wymagań dotyczących bhp podczas użytkowania maszyn przez pracowników podczas pracy.

Ustawa o systemie oceny zgodności.

Rozporządzenie w sprawie rodzaju prac wykonywanych co najmniej przez 2 osoby.

Rozporządzenie w sprawie wymagań zasadniczych w sprawie środków ochrony Indywidualnej.

Warunki techniczne wykonania i odbioru robót – dz.5 – Rusztowania-Instrukcja Instytutu Techniki Budowlanej.

Rozporządzenie w sprawie planu bezpieczeństwa i ochrony zdrowia.

PN-EN 74-1:2006	Złącza, sworznie centrujące i podstawki stosowane w deskowaniach i rusztowaniach. Część 1: Złącza do rur - Wymagania i metody badań.
PN-EN 39	Rury stalowe do budowy rusztowań.
PN-EN 12811-4:2014-02	Tymczasowe konstrukcje stosowane na placu budowy - Część 4: Daszki ochronne rusztowań. Wymagania dotyczące wykonania i konstrukcji wyrobu.
PN-EN 12810-2:2010	Rusztowania elewacyjne z elementów prefabrykowanych - Część 2: Specjalne metody projektowania konstrukcji.

Umowa z Inwestorem.

Dokumentacja projektowa.

Nie wymienienie tytułu jakiejkolwiek dziedziny, grupy, podgrupy czy normy nie zwalnia Wykonawcy od obowiązku stosowania wymogów określonych prawem polskim. Wykonawca będzie przestrzegał praw autorskich i patentowych. Jest zobowiązany do odpowiedzialności za spełnienie wszystkich wymagań prawnych w odniesieniu do używanych opatentowanych urządzeń lub metod.

SPECYFIKACJA TECHNICZNA WYKONANIA I ODBIORU ROBÓT

B - 02.04.12

MONTAŻ GOTOWYCH ELEMENTÓW

SPIS TREŚCI

- 1. WSTĘP**
 - 2. MATERIAŁY**
 - 3. SPRZĘT**
 - 4. TRANSPORT**
 - 5. WYKONANIE ROBÓT**
 - 6. KONTROLA JAKOŚCI ROBÓT**
 - 7. OBMIAR ROBÓT**
 - 8. ODBIÓR ROBÓT**
 - 9. PODSTAWA PŁATNOŚCI**
 - 10. PRZEPISY ZWIĄZANE**
-

1. WSTĘP

1.1. Przedmiot ST

Przedmiotem niniejszej specyfikacji technicznej są wymagania dotyczące wykonania i odbioru dla prac wykończeniowych polegających na montażu elementów gotowych, które zostaną wykonane na podstawie dokumentacji projektowej dla zadania pn. „Projekt hali sportowo-widowiskowej wraz z zagospodarowaniem terenu”.

Klasyfikacja wg Wspólnego Słownika Zamówień (CPV)

<i>Grupa</i>	<i>Klasa</i>	<i>Kategoria</i>	<i>Opis</i>
45400000-1			Roboty wykończeniowe w zakresie obiektów budowlanych.
	45450000-6		Roboty budowlane wykończeniowe pozostałe.

1.2. Zakres stosowania

Szczegółowa specyfikacja techniczna jest stosowana jako dokument przetargowy przy zleceniu i realizacji robót wymienionych w pkt. 1.1.

1.3. Określenia podstawowe

Określenia i nazewnictwo użyte w niniejszej specyfikacji technicznej ST są zgodne z obowiązującymi podanymi w normach PN i przepisach Prawa budowlanego.

1.4. Zakres robót objętych ST

Ustalenia zawarte w niniejszej specyfikacji obejmują wykonanie prac związanych z montażem wyposażenia oraz elementów gotowych w trakcie realizacji przedmiotowej inwestycji, zgodnie z punktem 2.

1.5. Ogólne wymagania dotyczące robót

Ogólne wymagania dotyczące robót omówiono w punkcie 1.5 ogólnej specyfikacji technicznej.

Wykonawca robót jest odpowiedzialny, za jakość wykonania robót, ich zgodność z dokumentacją projektową, ST i poleceniami Inspektora Nadzoru Inwestorskiego.

2. MATERIAŁY

2.1. Wymagania ogólne

Ogólne wymagania dotyczące materiałów, ich pozyskiwania i składowania omówiono w punkcie 2 ogólnej specyfikacji technicznej.

Wszystkie materiały oraz sprzęt stanowiący wyposażenie obiektu użyte do wykonania prac określonych niniejszą ST muszą posiadać aktualne polskie aprobaty techniczne lub odpowiadać Polskim Normom. Wykonawca uzyska przed zastosowaniem wyrobu akceptację Inspektora Nadzoru. Odbiór techniczny materiałów powinien być dokonywany według wymagań i w sposób określony aktualnymi normami. Materiałami stosowanymi przy wykonywaniu robót według niniejszej specyfikacji są materiały powszechnie stosowane w budownictwie, posiadające świadectwa o dopuszczeniu do stosowania w budownictwie (znak B lub CE).

Wszystkie elementy należy zamontować w miejscach wskazanych w dokumentacji projektowej. Parametry materiałów - zgodnie z dokumentacją projektową.

2.2. Wymagania szczegółowe

W ramach niniejszej inwestycji przewiduje się montaż

2.2.1. Wyposażenie hali sportowej – sprzęt elektryczny

a) Sprzęt podnoszonych kotar

- Sztankiet do podnoszenia kotary o wysokości max. 20cm [uwaga: zapewnić 12.5m wolnej przestrzeni nad polem gry do siatkówki].
- Wciągarka linowa z napędem elektrycznym.

b) System elektronicznych tablic wyników sportowych i telebimy – arena główna

- Telebim 23,72m². Ekran LEDowe 6,34 x 3,74 m (23,72 m²), pitch=5,14mm, LED SMD 3 in 1. Rozdzielczość=1232 x 728 pixels. 78x kabinetów, w sumie 286 modułów LEDowych, powierzchniowo zamontowanych (magnetycznych). Serwisowanie: dostęp możliwy z przodu i z tyłu ekranu. Ekran dostarczony razem z kompletem części zamiennych i kabli (UTP < 100m).
- Wyposażenie reżyserki - Procesor obrazu (4x wyjścia), mikser video i audio (8 źródeł), komputer do stworzenia i zarządzania treściami reklamowymi i informacją publiczną, 2x monitory LCD, switch Ethernet, zasilanie awaryjne UPS, zestaw kabli. Przenośna reżyserka zamontowana w skrzyni transportowej typu „flight case” (rozwiązanie przenośne). Zawiera dodatkowo: Rack 20u w szafie typu "flight case" na kółkach, z wyjmowanym stolikiem.
- System umożliwiający otwieranie wirtualnej tablicy wyników na ekranach wideo różnego typu (Telebimy LED-owe, ekrany LCD, itp.) Składa się z: komputera + konwertera USB + oprogramowanie. Wszystkie dane są wprowadzone na klasycznych pulpitych sterowniczych (w opcji lub standardowo dostarczane z "tradycyjną" tablicą). System otwierania tablicy posiada oficjalny certyfikat FIBA i może być stosowany jako system zarządzania czasem i wyniku podczas imprez sportowych najwyższej rangi!
- Hybrydowy laptop z wyjmowalnym dotykowym ekranem (tablet) typu "2 w 1", do zdalnego sterowania komputera z systemu otwierania tablicy z dowolnego miejsca w hali, np. ze stolika sędziego. Połączenie systemem otwierania tablicy (server) przez sieci WLAN (sieć musi zadziałać w hali)
- Tablica wyników - Tablica z atestem FIBA Level 2, 6-modułowa, dla 14 dyscyplin halowych. Wyświetlanie nazwy drużyn + wyświetlanie nazwiska i numeru wszystkich zawodników oraz zdobytych przez nich punktów i wykonanych fauli osobistych (16 zawodników dla każdej z drużyn). 2x3 zegary wykluczenia do piłki ręcznej wraz z numerem wykluczonego zawodnika. Wyniki wszystkich rozegranych setów (siatkówka, tenis...). Wyświetla wszystkie łańciskie znaki (w tym polskie litery). Możliwość wyświetlania automatycznych treści lub ruchomych treści reklamowych. Widoczność=110m Tablica dostarczona bez konstrukcji
- Paski do wyświetlania wiadomości reklamowych - Wyświetlanie wiadomości reklamowych (ruchomych lub nieruchomych) do 1000 znaków. Możliwości wyświetlania aż 4 wiadomości, każda z różnymi parametrami.
- Podczas meczu: automatyczne wiadomości informujących o faulach, punktach, etc... (który zawodnik, która drużyna, itp.)
- 4-stronne zegary w hali głównej + hali treningowej. Zestaw (2 sztuki) 4-stronnych zegarów 24/14-sekundowych z powtórzeniem wyświetlanego czasu gry z tablicy głównej oraz czerwonym punktem. Produkt można zamontować na wszelkich modelach koszar najazdowych za pomocą specjalnej struktury (niedostarczonej) Widoczność=130m. Produkt posiada atest FIBA Level 1 i jest zgodne z najnowszymi wymogami Euroligi
- Oprawy oświetleniowe LED - zestaw (2 sztuki) pasków ledowych dwukolorowych (czerwony + żółty), do zamontowania wokół każdej tablicy do koszykówki. Działa zgodnie z regułami FIBA lub ULEB/Euroligi (do wyboru przed meczem). Zasilanie 24V dc od zegarów 24/14s
- Tablica - powtarzacz, sterowana przez tablic hali głównej. Podczas meczu, wyświetla czas meczu + bieżący wynik. Poza meczami, wyświetla czas rzeczywisty.
- Do zamontowania w szatniach dla zawodników oraz dla sędziów, i/lub przy wejściach dla publiczności, w holu, i przy punktach obsługi widzów (kawiarnie, toalety, itd.) Widoczność=35m."
- MPA. Strzałka oznaczająca posiadanie piłki, do postawienia na stoliku sędziowskim. Wymiary: 400x100x100 mm. Waga 1,5 kg. Zasilanie 12V, poprzez zasilacz (w komplecie) podłączony do sieci 230 V. Płyta frontowa z poliwęglanu matowego, nietłukącego (DIN 18032-3) i przeciwodblaskowego. Widoczność: 100 m.
- Interfejs do systemu AUDIO. Skrzynka umożliwiająca nadanie sygnału dźwiękowego tablic lub zegarów 24/14s na systemie nagłośnienia hali, z możliwością uregulowania poziomu dźwiękowego tych sygnałów (wyjścia Jack 6.35 + XLR).
- Interfejs TV. Wyjście RS485 (lub inny sygnał na zamówieniu), umożliwia wysłanie informacji do systemu
- Antena DCF. Automatyczne ustawienie godziny systemu za pomocą fal radiowych DCF77
- Zestaw dodatkowych puszek połączeniowych (2x YBJ30, 2x YBJ35, 1x YBJ44)
- Konstrukcja wsporcza ekranów LED
- Konstrukcja wsporcza tablicy głównej i pomocniczej
- Konstrukcje wsporcze zegarów 24/14 sek.
- Wykonanie instalacji zasilająco-sterującej (w tym floorboxy dla stanowisk sędziowskich - po obu stronach boisk centralnych)

c) System elektronicznych tablic wyników sportowych i telebimy – sala treningowa

- Tablica wyników - Tablica z atestem FIBA Level 3, 2-modułowa, dla 14 dyscyplin halowych. Wyświetlanie nazwy drużyn + wyświetlanie nazwiska i numeru wszystkich zawodników oraz zdobytych przez nich punktów i wykonanych fauli osobistych (16 zawodników dla każdej z drużyn) 2x3 zegary wykluczenia do piłki ręcznej wraz z numerem wykluczonego zawodnika. Wyniki wszystkich rozegranych setów (siatkówka, tenis...). Wyświetla wszystkie łańciskie znaki (w tym polskie litery). Możliwość wyświetlania automatycznych treści lub ruchomych treści reklamowych. Widoczność=110m
- Timer - Zestaw (2 sztuki) zegarów 24/14-sekundowych z powtórzeniem wyświetlanego czasu gry z tablicy głównej oraz czerwonym punktem. Produkt można zamontować na wszelkich modelach koszuw najazdowych za pomocą specjalnej struktury (niedostarczonej) Widoczność=130m. Produkt posiada atest FIBA Level 2 i jest zgodny z najnowszymi wymogami Euroligi
- Oprawy oświetleniowe LED - zestaw (2 sztuki) pasków ledowych dwukolorowych (czerwony + żółty), do zamontowania wokół każdej tablicy do koszykówki. Działa zgodnie z regułami FIBA lub ULEB/Euroligi (do wyboru przed meczem). Zasilanie 24V dc od zegarów 24/14s.
- Konstrukcja wsporcza tablicy.
- Najazdy kablowe.

2.2.2. Wyposażenie boisk na arenie głównej**a) Siatkówka centralna**

- Profesjonalne słupki do siatkówki posiadające certyfikat Międzynarodowej Federacji Piłki Siatkowej (FIVB Official), pozytywną opinię Polskiego Związku Piłki Siatkowej oraz certyfikat uprawniający do oznaczania znakiem bezpieczeństwa B lub certyfikat zgodności z normą wydany przez jednostkę akredytowaną przez Polskie Centrum Akredytacji. Wykonane ze specjalnego profilu stalowego o średnicy 76,3 mm, z wewnętrznym naciąganiem siatki. Zakres regulacji wysokości: od 1920 do 2550 mm. Lakierowane proszkowo na kolor czerwony. Waga kompletu słupków: 60 kg.
- Osłony słupków profesjonalnych z certyfikatem Międzynarodowej Federacji Piłki Siatkowej (FIVB Official), pozytywną opinią Polskiego Związku Piłki Siatkowej oraz certyfikatem uprawniającym do oznaczania znakiem bezpieczeństwa B lub certyfikatem zgodności z normą wydany przez jednostkę akredytowaną przez Polskie Centrum Akredytacji. Wykonane z pianki poliuretanowej. Wymiary: wysokość 1850 mm, szerokość 230 mm, głębokość 280 mm. Wewnątrz przestrzeń na instalację kabli audio-wideo. Mocowane do słupków za pomocą rzepów. Kolor niebieski. Waga kompletu: 16 kg.
- Tuleje do mocowania słupków do siatkówki z certyfikatem Międzynarodowej Federacji Piłki Siatkowej (FIVB Official)
- Rama podłogowa stalowa cynkowana galwanicznie w komplecie z deklek dokręcanym (wykonanym z panela dostarczanej podłogi). Instalacja ram podłogowych i deklek.
- Siatka profesjonalna z certyfikatem Międzynarodowej Federacji Piłki Siatkowej (FIVB Official), pozytywną opinią Polskiego Związku Piłki Siatkowej oraz certyfikatem uprawniającym do oznaczania znakiem bezpieczeństwa B lub certyfikatem zgodności z normą wydany przez jednostkę akredytowaną przez Polskie Centrum Akredytacji. Górna linka napinająca wykonana ze splotu aramidowego (siedmiokrotnie mocniejszego niż standardowa linka stalowa). Siatka polietylenowa o oczku 100x100 mm, mocowana do słupka w 6. punktach, kolor czarny. Wymiary siatki: długość 9500 mm, wysokość 1000 mm.
- Antenki do siatki z certyfikatem Międzynarodowej Federacji Piłki Siatkowej (FIVB Official), pozytywną opinią Polskiego Związku Piłki Siatkowej oraz certyfikatem uprawniającym do oznaczania znakiem bezpieczeństwa B lub certyfikatem zgodności z normą wydanym przez jednostkę akredytowaną przez Polskie Centrum Akredytacji. Wykonane z włókna szklanego. Wymiary: średnica: 10 mm, długość 1800 mm. Waga kompletu: 1,2 kg.
- Stanowisko sędziowskie do siatkówki z certyfikatem Międzynarodowej Federacji Piłki Siatkowej (FIVB Official), pozytywną opinią Polskiego Związku Piłki Siatkowej oraz certyfikatem uprawniającym do oznaczania znakiem bezpieczeństwa B lub certyfikatem zgodności z normą wydanym przez jednostkę akredytowaną przez Polskie Centrum Akredytacji. Wykonane ze stali lakierowanej proszkowo na kolor czerwony. Posiada regulację wysokości podestu oraz okładziny ochronne na całym korpusie. Wyposażone w kółka ułatwiające przemieszczanie. Wymiary: wysokość 1865 mm, szerokość 970 mm, głębokość 1008 mm. Waga: 126 kg.
- Sygnalizator zmian zawodników, zestaw 4 elementowy. Zestaw sygnalizatorów: 3 stojące (2 dla drużyn + 1 dla sekretarza) + element nasłupkowy (mocowany na słupku, zaczyna pulsować po uruchomieniu sygnalizatora stojącego). Sygnalizator stojący zbudowany jest z podstawy, oraz obudowy z tworzywa sztucznego, w której umieszczona jest elektroniczna aparatura optyczno-dźwiękowa. Umieszczony jest tam również akumulator umożliwiający pracę urządzenia w trakcie normalnego użytkowania bez potrzeby podłączania go do sieci zasilającej 230V. Sygnalizator optyczny montowany na słupku wykonany jest z tworzywa sztucznego i metalowej konstrukcji nośnej. Całość tego sygnalizatora pokryta jest pianką oraz osłoną wykonaną ze skóry naturalnej.

- Tabliczki zmian zawodników dla dwóch drużyn z numerami od 1 do 25 w skrzynkach. (2 szt. = 1 kpl). Znajdujące się w komplecie skrzynki pozwalają na bezpieczne przechowywanie tabliczek. Przegrody zamocowane poprzecznie w środku skrzynki sprawiają, że korzystanie z tabliczek jest szybkie i wygodne. Waga jednej skrzynki z tabliczkami: 5kg.
- Przymiar do mierzenia wysokości siatki aluminiowy, składany. Certyfikat uprawniający do oznaczania znakiem bezpieczeństwa B lub certyfikat zgodności z normą wydany przez jednostkę akredytowaną przez Polskie Centrum Akredytacji.
- Wózek na komplet słupków (HxLxW) 800x1340x440 mm. Wykonany ze stali lakierowanej proszkowo na kolor czerwony.
- Wieszak na siatkę ze stali nierdzewnej, z uchwytem z tworzywa.

b) Siatkówka 3 boiska poprzeczne

- Słupki do siatkówki profesjonalne. Wykonane z profilu aluminiowego 80x80 mm w kształcie litery C, lakierowanego proszkowo na kolor czerwony (RAL 3020). Aparat napinający dwuczęściowy, blokowany mimośrodowo, w całości ukryty wewnątrz profilu. Konstrukcja aparatu napinającego umożliwia płynną regulację wysokości siatki w zakresie 106-250 cm, do daje możliwość używania słupków także do gry w tenisa i badmintonu (korba w komplecie). Certyfikat uprawniający do oznaczania znakiem bezpieczeństwa B lub certyfikat zgodności z normą wydany przez jednostkę akredytowaną przez Polskie Centrum Akredytacji.
- Osłony słupków do siatkówki na sztywnej konstrukcji ze sklejki o grubości 0,6 cm i 0,9 cm. Wypełnienie stanowi pianka wtórnie spieniona o grubości 3 cm i gęstości ok. 100 kg/m³. Pokryte wytrzymałą tkaniną PVC w kolorze czerwonym. Osłona składana na zawiasie, mocowana do słupka za pomocą rzepów, w 2 punktach. Certyfikat uprawniający do oznaczania znakiem bezpieczeństwa B lub certyfikat zgodności z normą wydany przez jednostkę akredytowaną przez Polskie Centrum Akredytacji.
- Tuleja profilu 80x80 mm, stalowa (nierdzewna, gatunek 304), dno spawane.
- Aluminiowy adapter umożliwiający montaż słupków z certyfikatem FIVB w tulei słupków 80x80mm
- Rama podłogowa stalowa cynkowana galwanicznie w komplecie z deklek dokręcanym (wykonanym z panela dostarczanej podłogi). Instalacja ram podłogowych i dekli.
- Siatka do siatkówki turniejowa. Górna linka stalowa, taśma górna biała 7 cm, taśmy boczne białe 5 cm. Dodatkowo wyposażona w boczne wzmocnienia. Mocowanie do słupków w 4 punktach. Polipropylen, kolor czarny, grubość 3 mm, oczko 10x10 cm. Antenki jednoczęściowe z kieszeniami w komplecie. Certyfikat uprawniający do oznaczania znakiem bezpieczeństwa B lub certyfikat zgodności z normą wydany przez jednostkę akredytowaną przez Polskie Centrum Akredytacji.
- Wózek na 3 komplety słupków do siatkówki. Konstrukcja wykonana ze stali, zabezpieczona antykorozyjnie przez lakierowanie proszkowe na kolor srebrny (RAL 9006).
- Wieszak na siatkę ze stali nierdzewnej, z uchwytem z tworzywa.

c) Koszykówka centralna

- Kosz najazdowy SUPER SAM MultiAdjust z certyfikatem Międzynarodowej Federacji Piłki Koszykowej (FIBA Approved Level 1) lub równoważny. Wysięg regulowany 325 -245 cm (dzięki czemu mogą być używane w układzie poprzecznym), obsługa manualna (z systemem sprężynowym). Konstrukcja umożliwia łatwe przemieszczanie, składanie i rozkładanie zestawu (przez 1-2 osoby). W skład zestawu wchodzi: konstrukcja przejezdna ze zintegrowanym w tylnej części zestawu balastem (w całości zakrytym osłonami); tablica 105x180 cm wykonana ze szkła hartowanego osadzonego na ramie stalowej, osłona dolnej krawędzi tablicy (poliuretanowa), obręcz uchylna (łamana w 3 kierunkach, z bezhakowym systemem mocowania); siatka nylonowa, osłony konstrukcji w kolorze niebieskim o grubości min. 20 cm. Cała konstrukcja oparta jest na ramie DSF (Dynamic Sub Frame). Kosze najazdowe (bez względu na długość wysięgnika) muszą pochodzić od jednego producenta - w celu zapewnienia jednakowych parametrów gry (np. elastyczność obręczy).
- Rama podłogowa stalowa cynkowana galwanicznie w komplecie z deklek dokręcanym (wykonanym z panela dostarczanej podłogi). Instalacja ram podłogowych i dekli dla wysokości 3,05 i 2,6m - przy wysięgniku 325cm.
- Montaż kosza SUPER SAM MultiAdjust.
- Tablica ze szkła hartowanego. Grubość 12 mm, na ramie metalowej. Tablica posiada wycięcie ze wzmocnioną blachą do montażu obręczy zwiększającą jej trwałość podczas wsadów.
- Obręcz PRO ACTION 180°. Profesjonalna obręcz uchylna w 3 kierunkach, z mechanizmem "Positive lock", który sprawia, iż obręcz natychmiastowo wraca do pozycji wyjściowej po wsadzie. Całkowicie ukryty mechanizm sprężynowy (regulowany), bezhakowy system mocujący siatkę.
- Siatka do obręczy profesjonalna, nie płącząca się, nylonowa. Kolor biały.

d) Piłka ręczna centralna z certyfikatem IHF

- Bramka do piłki ręcznej 3,00x2,00 m - TYP 2 (zgodnie z PN-EN 749), z certyfikatem Międzynarodowej Federacji Piłki Ręcznej (IHF) i certyfikatem uprawniającym do oznaczania znakiem bezpieczeństwa B lub certyfikatem zgodności z normą wydanym przez jednostkę akredytowaną przez Polskie Centrum Akredytacji. Głębokość wewnątrz szkieletu (mierzona od tylnej krawędzi słupka do początku łuku): góra: 100 cm, dół: 130 cm. Profesjonalna, mocowana do posadzki za pomocą pokręteł (do uprzednio zainstalowanych w talerzyków). Światło bramki skręcane (narożniki spawane), skręcane przy pomocy aluminiowych łączników, wykonane z profilu aluminiowego o przekroju kwadratowym (80x80 mm), z wewnętrznym uezbrowaniem przeciwdziałającym odkształceniom, malowane dwukrotnie (podkład + pasy) proszkowo na kolor biały (RAL 9003) oraz niebieski (RAL 5010), czerwony (RAL 3020) lub czarny (RAL 9005). Szkielet wykonany z rury stalowej o średnicy 35 mm i grubości min. 2 mm, zabezpieczony antykorozyjnie poprzez malowanie proszkowe na kolor biały (RAL 9003). Tył (szkielet bramki) składany bez użycia narzędzi, ułatwiający przenoszenie i magazynowanie. W komplecie talerzyki cynkowane galwanicznie o grubości min. 4 mm i średnicy min. 75 mm (4 szt.) z wspawaną nakrętką M12 (do montażu bramek do posadzek drewnianych bądź syntetycznych nawierzchni klejonych do płyt OSB); bezpieczne pokrętła ogumowane w kolorze szarym z trzpieniem gwintowanym o długości min. 30 mm (do mocowania bramki do podłoża; 4 szt.);komplet narzędzi do montażu, a także wymienne, odporne na warunki atmosferyczne białe zapinki (mocowanie siatki do światła; 35 szt.) oraz białe zaczepy siatki (mocowanie siatki do szkieletu; 30 szt.).
- Siatka na bramkę do piłki ręcznej (3,00x2,00 m) z certyfikatem uprawniającym do oznaczania znakiem bezpieczeństwa B lub certyfikatem zgodności z normą wydanym przez jednostkę akredytowaną przez Polskie Centrum Akredytacji. Głębokość: góra: 80 cm, dół: 100 cm. Wykonana linki polipropylenowej o grubości min. 5 mm, w kolorze białym. Łączenie bezwęzłowe, oczko maksymalnie 10x10 cm. W komplecie łapacz z polipropylenu o gr. 5 mm (oczko 10x10 cm) w kolorze adekwatnym do koloru pasów bramki, z obciążeniem dolnej krawędzi o wadze 400 g/mb (+/- 10 g) oraz linka mocująca łapacz do siatki (na 4 lub 5 oczku).
- Linki elastyczne do montażu siatki do światła i szkieletu bramki;

e) Bramki do piłki nożnej 4 x 2 m

- Bramka do piłki nożnej 4,00x2,00 m - TYP 2. Głębokość wewnątrz szkieletu (mierzona od tylnej krawędzi słupka do początku łuku): góra: 120 cm, dół: 150 cm. Profesjonalna, mocowana do posadzki za pomocą pokręteł (do uprzednio zainstalowanych talerzyków). Światło bramki skręcane (narożniki spawane), skręcane przy pomocy aluminiowych łączników, wykonane z profilu aluminiowego o (120x100 mm), z wewnętrznym uezbrowaniem przeciwdziałającym odkształceniom, malowane na proszkowo na kolor biały (RAL 9003). Szkielet wykonany z rury stalowej o średnicy 35 mm i grubości min. 2 mm, zabezpieczony antykorozyjnie poprzez malowanie proszkowe na kolor biały (RAL 9003). Tył (szkielet bramki) składany bez użycia narzędzi, ułatwiający przenoszenie i magazynowanie. W komplecie talerzyki cynkowane galwanicznie o grubości min. 4 mm i średnicy min. 75 mm (4 szt.) z wspawaną nakrętką M12 (do montażu bramek do posadzek drewnianych bądź syntetycznych nawierzchni klejonych do płyt OSB); bezpieczne pokrętła ogumowane w kolorze szarym z trzpieniem gwintowanym o długości min. 30 mm (do mocowania bramki do podłoża; 4 szt.);komplet narzędzi do montażu, a także wymienne, odporne na warunki atmosferyczne białe zapinki do mocowania siatki do światła; oraz białe zaczepy siatki do mocowania siatki do szkieletu.
- Siatka na bramkę do piłki ręcznej (4,00x2,00 m) z certyfikatem uprawniającym do oznaczania znakiem bezpieczeństwa B lub certyfikatem zgodności z normą wydanym przez jednostkę akredytowaną przez Polskie Centrum Akredytacji. Głębokość: góra: 80 cm, dół: 100 cm. Wykonana linki polipropylenowej o grubości min. 4 mm, w kolorze białym. Łączenie bezwęzłowe, oczko maksymalnie 10x10 cm.

f) Bramki do piłki nożnej 5 x 2 m

- Bramka do piłki nożnej 5,00x2,00 m - TYP 3. Przeznaczenie: na obiekty zamknięte. Mocowana przy pomocy pokręteł do uprzednio zainstalowanych talerzyków. Aluminiowa (profil światła 120x100 mm), treningowa, przestawna, lakierowana na biało (RAL 9003) szkielet bramki z rury stalowej (o średnicy 35 mm) lakierowanej proszkowo na kolor biały (RAL 9003) o głębokości 120/150 cm. W komplecie: klucze do samodzielnego montażu, talerzyki, pokrętła oraz zapinki i zaczepy do siatki. Tył (szkielet bramki) składany bez użycia narzędzi, ułatwiający przenoszenie i magazynowanie. W komplecie talerzyki cynkowane galwanicznie o grubości min. 4 mm i średnicy min. 75 mm (4 szt.) z wspawaną nakrętką M12 (do montażu bramek do posadzek drewnianych bądź syntetycznych nawierzchni klejonych do płyt OSB); bezpieczne pokrętła ogumowane w kolorze szarym z trzpieniem gwintowanym o długości min. 30 mm (do mocowania bramki do podłoża; 4 szt.);komplet narzędzi do montażu, a także wymienne, odporne na warunki atmosferyczne białe zapinki do mocowania siatki do światła; oraz białe zaczepy siatki do mocowania siatki do szkieletu.

- Siatka na bramkę do piłki ręcznej (5,00x2,00 m) z certyfikatem uprawniającym do oznaczania znakiem bezpieczeństwa B lub certyfikatem zgodności z normą wydanym przez jednostkę akredytowaną przez Polskie Centrum Akredytacji. Głębokość: góra: 120 cm, dół: 150 cm. Wykonana linki polipropylenowej o grubości min. 4 mm, w kolorze niebieskim. Łączenie bezwęzłowe, oczko maksymalnie 10x10 cm.

g) Bramki do piłki nożnej 7,32 x 2,44 m

- Bramka do piłki nożnej 7,32x2,44 m - TYP 3. Przeznaczenie: na obiekty zamknięte. Mocowana przy pomocy pokręteł do uprzednio zainstalowanych talerzyków. Aluminiowa (profil światła 120x100 mm), treningowa, przestawna, lakierowana na biało (RAL 9003) szkielec bramki z rury stalowej (o średnicy 35 mm) lakierowanej proszkowo na kolor biały (RAL 9003) o głębokości 120/150 cm. W komplecie: klucze do samodzielnego montażu, talerzyki, pokrętła oraz zapinki i zaczepy do siatki. Tył (szkielet bramki) składany bez użycia narzędzi, ułatwiający przenoszenie i magazynowanie. W komplecie talerzyki cynkowane galwanicznie o grubości min. 4 mm i średnicy min. 75 mm (4 szt.) z wspawaną nakrętką M12 (do montażu bramek do posadzek drewnianych bądź syntetycznych nawierzchni klejonych do płyt OSB); bezpieczne pokrętła ogumowane w kolorze szarym z trzpieniem gwintowanym o długości min. 30 mm (do mocowania bramki do podłoża; 4 szt.); komplet narzędzi do montażu, a także wymienne, odporne na warunki atmosferyczne białe zapinki do mocowania siatki do światła; oraz białe zaczepy siatki do mocowania siatki do szkieletu.
- Siatka na bramkę do piłki ręcznej (7,34x2,44 m) z certyfikatem uprawniającym do oznaczania znakiem bezpieczeństwa B lub certyfikatem zgodności z normą wydanym przez jednostkę akredytowaną przez Polskie Centrum Akredytacji. Głębokość: góra: 120 cm, dół: 150 cm. Wykonana linki polipropylenowej o grubości min. 4 mm, w kolorze niebieskim. Łączenie bezwęzłowe, oczko maksymalnie 12x12 cm.

h) Kotary grodzące halę na 3 sektory - 2 sztuki

- Kotara siatkowa. Siatka polipropylenowa o oczku 45-50x45-50 mm, grubość splotu 2-3mm, kolor zielony lub niebieski lub biały lub czarny. W górnej części siatki dodatkowe przeszycia do wysokości 30 i 60 cm. W dolnej części linka ołowiana 400g/m. Wymiar całkowity: 32x6m z uwzględnieniem marszczenia.
- Konstrukcja do pionowego podnoszenia i opuszczania kotary z napędem elektrycznym, wykonana z belek stalowych składających się rur o średnicy 42,4 x 2,9 mm połączonych płaskownikiem stalowym co 1000 mm. Całkowita wysokość belki - 200 mm. Łączenie elementów belek do długości 27 m – skręcane. Całość należy malować proszkowo na kolor RAL 9005. Sterowanie wyciągarką w formie kasety z przyciskami umieszczone na ścianie hali i zabezpieczone przed niepowołanym użyciem. Certyfikat uprawniający do oznaczania wyrobów znakiem bezpieczeństwa lub certyfikat zgodności z normą wystawiony przez jednostkę akredytowaną przez Polskie Centrum Akredytacji. Montaż w cenie. Doprowadzenie zasilania po stronie GW.

Parametry elementów konstrukcji:

- Wciągarka – 5 linowa z napędem elektrycznym. Standard zabezpieczenia BGV D8+ (współczynnik bezpieczeństwa 8:1, podwójny hamulec elektromagnetyczny, wyłączniki krańcowe wrzecionowe). Lina stalowa \varnothing 6 mm nieodkrętna 6 x 19. Mocowanie napędu do dźwigara stalowego. Dane wciągarki:
 - udźwig użytkowy – 250 kg
 - prędkość podnoszenia – 0.3 m/s
- Zblocza do liny – rolki prowadzące i kierunkowe dla liny.
- Rolki poliuretanowe o średnicy 190 mm mocowane do dźwigara dachu
- Podkonstrukcja dla zbloczy
- Podkonstrukcja wciągarki
- Uchwyty do mocowania kratownicy
- Belka stalowa 27 mb
- Sterownik do napędu – kasetka sterownicza do obsługi napędu w tym – przycisk góra, przycisk dół, zbijak bezpieczeństwa, wyłącznik główny.

i) Piłkochwyty na konstrukcji aluminiowej o wym. 30x7,20 m - 2 szt.

- Konstrukcja kotary grodzącej składanej poziomo, z napędem elektrycznym. Szyna aluminiowa. Sterowanie: centrala SOMFY Centralis Uno mocowana w skrzynce z ograniczonym dostępem instalowana w dowolnym miejscu na hali. Elementy stalowe konstrukcji zabezpieczone antykorozyjnie poprzez malowanie proszkowe lub cynkowanie galwaniczne. Cena za 1 mb konstrukcji. Mocowanie: bezpośrednio do dźwigara.
- Konstrukcja adaptacyjna
- Siatka osłonowa PP (polipropylenowa, bezwęzłowa) grubość splotu 3,0 mm, oczko 100x100 mm, kolor zielony. Materiał trudnozapalny. Obciążenie dolnej krawędzi siatki (linka ołowiana 200g/mb), dodatkowe przeszycia w górnej części siatki na wysokości 30 i 60 cm. Certyfikat uprawniający do oznaczania wyrobów znakiem bezpieczeństwa lub certyfikat zgodności z normą wystawiony przez jednostkę akredytowaną przez Polskie Centrum Akredytacji.

j) Wykładzina ochronna

- Wykładzina ochronna w płytach. Płyty wykonane z włókniny igłowanej (100% PP) w kolorze szarym lub zielonym lub niebieskim, na trwałym spodzie antypoślizgowym (polyolefin) w jasnym kolorze, gwarantującym doskonałe przyleganie do podłogi. Wykładzina niebrudząca, odporna na uszkodzenia mechaniczne. Tłumienie dźwięku 18-19dB. Odporna na ogień wg normy EN -13501-1. Wymiary płyty 1000x2000 mm, grubość całkowita co najmniej 6,5mm, waga 1 płyty 7,2 - 7,6kg. Wykładzina ochronna musi spełniać wymagania normy PN-EN 1307+A1: 2016-02 - Włókiennicze pokrycia podłogowe – Klasyfikacja. Wykładzina musi gwarantować pełne zabezpieczenie podłogi sportowej w hali przed niepożądanymi czynnikami, typu: niedopałki papierosów, rozlane płyny, resztki jedzenia, nieodpowiednie obuwie (szpilki, podkute buty).
- Wózek do transportu i magazynowania 100 szt. wykładziny ochronnej w płytach. Konstrukcja wózka wykonana z kształtowników stalowych zimnociętych 40x40x2mm. Poręcz wykonana z rury stalowej ze szwem Ø 32x2. Całość konstrukcji (stal S 235 o gęstości 7,85 gr/cm³) spawana metodą MAG i malowana proszkowo na kolor srebrny (RAL 9006). Zakończenia profili stalowych stanowią plastikowe zaślepki w kolorze czarnym. Wózek wyposażony w 4 koła skrętne o średnicy 200mm i nośności 400 kg, w tym 2 z hamulcem. Koła z tworzywa elastycznego z oprawą ze stali cynkowanej galwanicznie, przeznaczone do cichej pracy z ciężkimi ładunkami. Dopuszczalne obciążenie wózka 1200 kg. Platforma wózka wykonana ze sklejk wodoodpornej i antypoślizgowej 2000x1000x18 mm, w kolorze ciemnobrązowym, mocowana do konstrukcji w czterech miejscach. Śruby i nakrętki zastosowane do połączeń klasy 5.8. Gabaryty wózka: długość 2250 mm +/- 10mm, szerokość 1000mm +/- 10mm, wysokość 1325 mm +/- 10 mm, masa wózka 100 +/- 10 kg. Certyfikat uprawniający do oznaczania znakiem bezpieczeństwa B lub certyfikat zgodności z normą wydany przez jednostkę akredytowaną przez Polskie Centrum Akredytacji.

2.2.3. Wyposażenie hali treningowej**a) Siatkówka**

- Słupki do siatkówki profesjonalne. Wykonane z profilu aluminiowego 80x80 mm w kształcie litery C, lakierowanego proszkowo na kolor czerwony (RAL 3020). Aparat napinający dwuczęściowy, blokowany mimośrodowo, w całości ukryty wewnątrz profilu. Konstrukcja aparatu napinającego umożliwia płynną regulację wysokości siatki w zakresie 106-250 cm, do daje możliwość używania słupków także do gry+B105+B121:B127+B121:B129+B121:B127+B121:B126+B121:B127+B121:B128+B121:B129
- Osłony słupków do siatkówki na sztywnej konstrukcji ze sklejk o grubości 0,6 cm i 0,9 cm. Wypełnienie stanowi pianka wtórnie spieniona o grubości 3 cm i gęstości ok. 100 kg/m³. Pokryte wytrzymałą tkaniną PVC w kolorze czerwonym. Osłona składana na zawiasie, mocowana do słupka za pomocą rzepów, w 2 punktach. Certyfikat uprawniający do oznaczania znakiem bezpieczeństwa B lub certyfikat zgodności z normą wydany przez jednostkę akredytowaną przez Polskie Centrum Akredytacji.
- Tuleja profilu 80x80 mm, stalowa (nierdzewna, gatunek 304), dno spawane.
- Rama podłogowa stalowa cynkowana galwanicznie w komplecie z deklek dokręcanym (wykonanym z panela dostarczanej podłogi). Instalacja ram podłogowych i deklek.
- Siatka do siatkówki turniejowa. Górna linka stalowa, taśma górna biała 7 cm, taśmy boczne białe 5 cm. Dodatkowo wyposażona w boczne wzmocnienia. Mocowanie do słupków w 4 punktach. Polipropylen, kolor czarny, grubość 3 mm, oczko 10x10 cm. Antenki jednoczęściowe z kieszeniami w komplecie. Certyfikat uprawniający do oznaczania znakiem bezpieczeństwa B lub certyfikat zgodności z normą wydany przez jednostkę akredytowaną przez Polskie Centrum Akredytacji.
- Stanowisko sędziowskie do siatkówki. Stalowe, składane (wymiary po złożeniu nie większe niż 235 cm wys., 80 cm szer. 15 cm grub.). Podest ze stopniową regulacją wysokości (min. 3 poziomy), wykonany z aluminiowej blachy ryflowanej. Stanowisko mocowane do słupka za pomocą rzepów w 3 punktach. Lakierowane proszkowo na kolor czerwony (RAL 3020), wyposażone w kółka ułatwiające transport. Waga: nie więcej niż 50 kg. Certyfikat uprawniający do oznaczania znakiem bezpieczeństwa B lub certyfikat zgodności z normą wydany przez jednostkę akredytowaną przez Polskie Centrum Akredytacji.
- Tabliczki zmian zawodników dla dwóch drużyn z numerami od 1 do 25 w skrzynkach. (2 szt. = 1 kpl). Znajdujące się w komplecie skrzynki pozwalają na bezpieczne przechowywanie tabliczek. Przegrody zamocowane poprzecznie w środku skrzynki sprawiają, że korzystanie z tabliczek jest szybkie i wygodne. Waga jednej skrzynki z tabliczkami: 5kg.
- Przymiar wysokości siatki z wysuwającym ramieniem. Materiał: aluminium lakierowane proszkowo. Przymiar posiada skokową regulację z zaznaczonymi wysokościami obowiązującymi dla każdej kategorii wiekowej (200, 210, 215, 224, 235, 243 cm). Certyfikat uprawniający do oznaczania znakiem bezpieczeństwa B lub certyfikat zgodności z normą wydany przez jednostkę akredytowaną przez Polskie Centrum Akredytacji.
- Wieszak na siatkę ze stali nierdzewnej, z uchwytem z tworzywa.

b) Koszykówka

- Konstrukcja do koszykówki uchylna, wysięg całkowity 2,15m, montowana bezpośrednio do ściany. Wykonana z profili stalowych zamkniętych lakierowanych proszkowo na dowolny kolor wg palety RAL.
- Profesjonalna tablica do koszykówki o wymiarach 180x105 cm, wykonana ze szkła akrylowego o grubości 10 mm. Znakowanie wewnętrznej linii taśmą o szerokości 5 cm w kolorze białym. Tablica mocowana jest do ramy wzmocniającej (wykonanej z zamkniętych profili stalowych 35x35 mm, lakierowanej proszkowo na dowolny kolor z palety RAL) za pomocą kątowników (53x50 mm) malowanych w kolorze białym RAL 9003 mat. Tablica posiada wycięcie w miejscu mocowania obręczy (obręcz mocowana jest bezpośrednio do ramy stalowej, co znacznie zwiększa trwałość tablicy). Znakowanie i rozstaw otworów mocujących zgodnie z PN-EN 1270.
- Osłona dolnej krawędzi tablicy 180x105 cm, materiał: poliuretan. Szerokość wewn. 55 mm. Mocowana do tablicy za pomocą kołków. Kolor niebieski.
- Obręcz do koszykówki profesjonalna, uchylna, na sprężynach. Bezhakowy system mocowania siatki (tulejki przelotowe z prętem wykonanym ze stali nierdzewnej). Malowana proszkowo. Kolor i rozstaw otworów zgodny z normą PN-EN 1270.
- Siatka do obręczy turniejowa, biała, sznur 5 mm, 12 zaczepów.

c) Piłka ręczna

- Bramka do piłki ręcznej 3,00x2,00 m - TYP 2. Głębokość wewnątrz szkieletu (mierzona od tylnej krawędzi słupka do początku łuku): góra: 50 cm, dół: 50 cm. Profesjonalna, mocowana do posadzki za pomocą pokręteł (do uprzednio zainstalowanych talerzyków). Światło bramki skręcane (narożniki spawane), skręcane przy pomocy aluminiowych łączników, wykonane z profilu aluminiowego o przekroju kwadratowym (80x80 mm), z wewnętrznym uźebrowaniem przeciwdziałającym odkształceniom, malowane dwukrotnie (podkład + pasy) proszkowo na kolor biały (RAL 9003) oraz niebieski (RAL 5010), czerwony (RAL 3020) lub czarny (RAL 9005). Szkielet wykonany z rury stalowej o średnicy 35 mm i grubości min. 2 mm, zabezpieczony antykorozyjnie poprzez malowanie proszkowe na kolor biały (RAL 9003). Tył (szkielet bramki) składany bez użycia narzędzi, ułatwiający przenoszenie i magazynowanie. W komplecie talerzyki cynkowane galwanicznie o grubości min. 4 mm i średnicy min. 75 mm (4 szt.) z wspawaną nakrętką M12 (do montażu bramek do posadzek drewnianych bądź syntetycznych nawierzchni klejonych do płyt OSB); bezpieczne pokrętła ogumowane w kolorze szarym z trzpieniem gwintowanym o długości min. 30 mm (do mocowania bramki do podłoża; 4 szt.); komplet narzędzi do montażu, a także wymienne, odporne na warunki atmosferyczne białe zapinki (mocowanie siatki do światła; 35 szt.) oraz białe zaczepy siatki (mocowanie siatki do szkieletu; 30 szt.). Waga: 32 kg (+/- 5 kg).
- Siatka na bramkę do piłki ręcznej (3,00x2,00 m). Głębokość: góra: 50 cm, dół: 50 cm. Wykonana linki polipropylenowej o grubości min. 3 mm, w kolorze białym. Łączenie bezwęzłowe, oczko maksymalnie 10x10 cm. W komplecie łapacz z polipropylenu o gr.3 mm (oczko 10x10 cm) w kolorze adekwatnym do koloru pasów bramki, z obciążeniem dolnej krawędzi o wadze 400 g/mb (+/- 10 g) oraz linka mocująca łapacz do siatki (na 4 lub 5 oczku).

d) Materace ochronne na ściany szczytowe

- Osłony na ścianach szczytowych. Pokrycie - materiał PCV w kolorze do uzgodnienia. Wypełnienie: pianka polietylenowa, lekka, sztywna, o grubości 50mm.

2.2.4. Elementy wyposażenia wewnątrz**a) Sanitariaty**

- „um1” - umywalka z misą prostokątną 50 cm z przelewem, montowana na blacie + bateria,
- „um2” - umywalka dla niepełnosprawnych 65 cm z otworem, bez przelewu + bateria,
- „um3” - umywalka 45 cm prostokątna, z przelewem, mocowana na śrubach + bateria,
- „um4” - umywalka 60 cm Koło z przelewem mocowana na śrubach (pomieszczenia gospodarcze) + bateria,
- „um5” - umywalka wpuszczana w blat + bateria,
- „mu1” - miska ustępowa lejowa wisząca + deska sedesowa z tworzywa,
- „mu2” - miska ustępowa lejowa dla niepełnosprawnych wisząca, 70 cm,
- „p1” - pisuar, dopływ z tyłu, odpływ poziomy,
- „zl1” - zlew jednokomorowy stalowy,
- „zl2” - zlew jednokomorowy stalowy z ociekaczem,
- „zl3” - zlew gospodarczy,
- „n1” - natrysk,
- „n2” - natrysk + kabina prysznicowa,

- „ku1” - kabiny ustępowe z wodoodpornych płyt laminatu kompaktowego HPL o grubości 12 mm wysokość: 2010 mm włączając 190 mm prześwit nad podłogą RAL 9010,
- „sz1” - ciąg 12 szafek HPL RAL 9010, pojedynczych wys. 1520mm, gł. 460mm, szerokość 400mm, z drzwiami prostokątnymi, zamki krzywkowe, podwieszane (spód szafki 45cm od poziomu wykończonej posadzki),
- „sz2” - ciąg 6 szafek HPL RAL 9010, pojedynczych wys. 1520mm, gł. 460mm, szerokość 400mm, z drzwiami prostokątnymi, zamki krzywkowe, podwieszane (spód szafki 45cm od poziomu wykończonej posadzki),
- „sz3” - ciąg 10 szafek HPL RAL 9010, pojedynczych wys. 1520mm, gł. 460mm, szerokość 400mm, z drzwiami prostokątnymi, zamki krzywkowe, podwieszane (spód szafki 45cm od poziomu wykończonej posadzki),

„m” - dozowniki mydła w płynie; ze stali nierdzewnej matowej

Lokalizacja: pom. nr 1.04, 1.08, 15a-1.15e, 1.16a-1.16e, 1.27a-1.27d, 1.28a-1.28d, 1.38, 1.39, 1.44, 1.45, 1.46, 2.05, 2.06, 2.07, 2.08, 2.09, 2.11, 2.12, 2.13,

Opis:

- mydło uzupełniane z kanistra,
- pojemność zbiornika 0,4 l
- zabezpieczony trwałym stalowym zamkiem bębnowym,
- zamek zlicowany z powierzchnią urządzenia,
- łączenia boków spawane i szlifowane,
- niewidoczne zawiasy.



Rysunek 1. Przykładowa wizualizacja

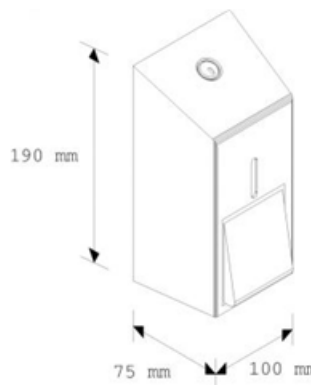

Rysunek 2. Wymiary

„pt” - pojemniki na papier toaletowy; ze stali nierdzewnej matowej

Lokalizacja: pom. nr 1.04, 1.08, 1.15b, 1.15e, 1.16c, 1.16d, 1.27c, 1.28c1.38, 1.39, 1.44, 1.45, 1.46, 2.05, 2.06, 2.07, 2.08, 2.09, 2.11, 2.12, 2.13,

Opis:

- dostosowany do papieru o maksymalnej średnicy 19 cm,
- okienko do kontroli ilości papieru,
- zabezpieczony trwałym stalowym zamkiem bębnowym,
- zamek zlicowany z powierzchnią urządzenia,
- łączenia boków spawane i szlifowane,
- niewidoczne zawiasy,
- obudowa i tylna ścianka wykonana ze stali nierdzewnej.



Rysunek 3. Przykładowa wizualizacja

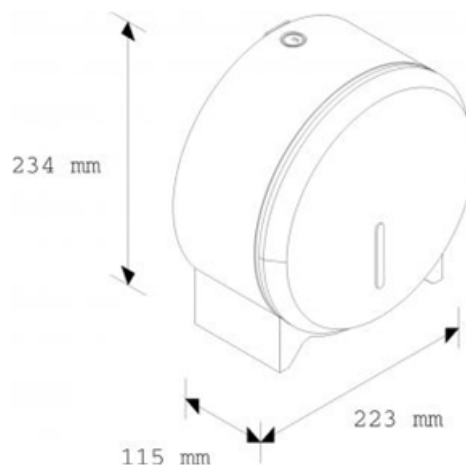

Rysunek 4. Wymiary

„su” - elektryczne suszarki do rąk; ze stali nierdzewnej matowej

Lokalizacja: pom.nr 1.04, 1.08, 1.15b, 1.15c, 1.15d, 1.15e, 1.16b, 1.16c, 1.16d, 1.16e, 1.38, 1.39, 1.44, 1.45, 1.46, 2.05, 2.06, 2.07, 2.08, 2.09, 2.11, 2.12, 2.13, 1.27b, 1.27c, 1.28b, 1.28c

Opis:

Rozmieszczenie wg projektów pomieszczeń.

Włączana automatycznie. Obudowa ze stali matowej o grubości 1.5 mm. Poziom hałasu 60 dB, bryzgoszczelność IP23, wydajność 4 m³/min, prędkość powietrza 65 km/h, temperatura powietrza* 52 °C, czas suszenia 38 s

Wymiary:

- głębokość 14 cm
- szerokość 25,5 cm
- wysokość 30 cm
- waga 4,25 kg

Parametry techniczne:

- moc znamionowa 1640 W

* 10 cm od wylotu, przy temp. otoczenia 21 °C



Rysunek 5. Przykładowa wizualizacja

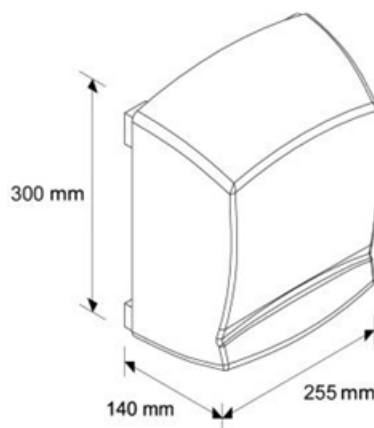

Rysunek 6. Wymiary

Koszki otwierane przyciskiem pedałowym; z tworzywa sztucznego, białe

Lokalizacja: pom. nr 1.04, 1.08, 1.15c, 1.15d, 1.16b, 1.16e, 1.26, 1.27c, 1.27b, 1.28c, 1.28b, 1.43

Opis:

Pojemność: 12 litrów. Wykonany ze stali nierdzewnej lakierowanej, kolor biały. Kosz otwierany za pomocą stalowego przycisku pedałowego. Pokrywa szczelnie zamykająca się, z funkcją "zawsze otwarte", z wyjmowanym, wewnętrznym wiaderkiem z pałką. Niewidoczne mocowanie worka, nierysująca podstawa bezpieczna dla podłogi. Wymiary: wysokość: 39 cm; średnica: 25 cm . Waga: 1,8 kg



Rysunek 7. Przykładowa wizualizacja



Rysunek 8. Wymiary

Kosze otwierane przyciskiem pedałowym; ze stali nierdzewnej matowej

Lokalizacja: pom. nr 1.38, 1.39, 1.44, 1.46, 2.05, 2.06, 2.07, 2.09, 2.11, 2.12

Opis:

Pojemność: 12 litrów. Wykonany ze stali nierdzewnej z wykończeniem matowym. Kosz otwierany za pomocą stalowego przycisku pedałowego. Pokrywa szczelnie zamykająca się, z funkcją "zawsze otwarte", z wyjmowanym, wewnętrznym wiaderkiem z pałką. Niewidoczne mocowanie worka, nierysująca podstawa bezpieczna dla podłogi. Wymiary: wysokość: 40 cm; średnica: 25 cm; głębokość: 34 cm. Waga: 1,8 kg



Rysunek 9. Przykładowa wizualizacja



Rysunek 10. Wymiary

kosze z otwartą pokrywą, stal matowa

Lokalizacja: pom. nr 1.45, 2.08, 2.13

Opis:

Pojemność 27 litrów. Wyposażony w zdejmowaną pokrywę ze stożkowym otworem. Możliwość zamocowania do ściany. Zabezpieczony trwałym stalowym zamkiem bębnowym. Zamek zlicowany z powierzchnią urządzenia. Łączenia boków spawane i szlifowane.

Wymiary: głębokość: 16,1cm, , szerokość: 33,8cm, wysokość: 64cm.



Rysunek 11. Przykładowa wizualizacja

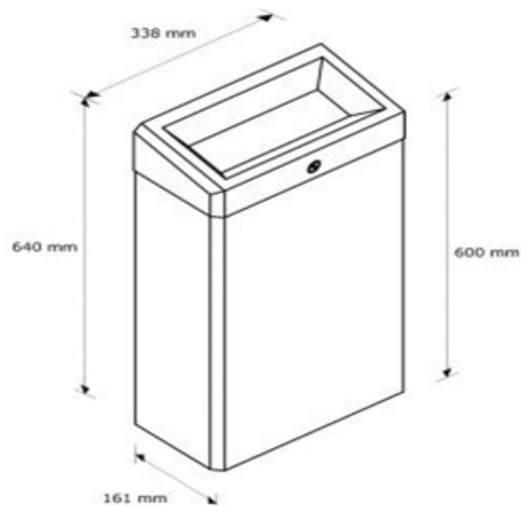

Rysunek 12. Wymiary

kosze z otwartą pokrywą, białe

Lokalizacja: 1.15b, 1.15e, 1.16c, 1.16d

Opis: Pojemność 27 litrów. Malowane proszkowo na biało. Wyposażone w zdejmowaną pokrywę z otworem. Możliwość zamocowania do ściany. Dostosowane do jednorazowych worków o poj. 60l. Wyposażone w wewnętrzny stelaż do mocowania worka.

Wymiary: głębokość: 16,1cm, szerokość: 33,8cm, wysokość: 64cm.



Rysunek 13. Przykładowa wizualizacja

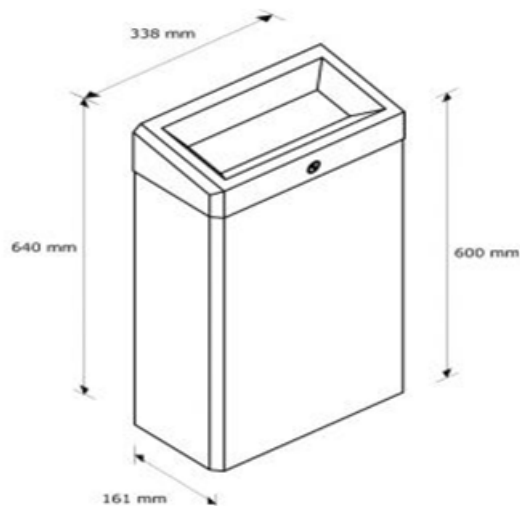

Rysunek 14. Wymiary

szczotka do WC z uchwytem ze stali nierdzewnej matowej

Szczotki należy ustawić przy każdej misce ustępowej.

„lu1-lu4” – Lustra

Lustra szlifowane grubości 4mm, klejone do ściany, zlicowane ze ścianą (montowane we wnęce, w miejscu lokalizacji lustra zlokalizować wnękę stosując 1x płytę GK), wymiary i rozmieszczenie wg projektów pomieszczeń.

- o lu1 o wymiarach 20x120cm, ilość: 24 szt.
- o lu2 o wymiarach 40x120cm, ilość: 36 szt.
- o lu3 o wymiarach 60x120cm, ilość: 16 szt.
- o lu4 lustro uchylne, ilość: 9 szt.

Haczyki do szatni i umywalni

pom.nr 1.15c, 1.15d, 1.16b, 1.16c, 1.27a, 1.27, 1.28a, 1.28b

Opis:

Mocowane na wysokości 160cm od wysokości posadzki.

Haczyki łazienkowe podwójne. Waga 0.26kg, stal nierdzewna matowa, przykręcane.

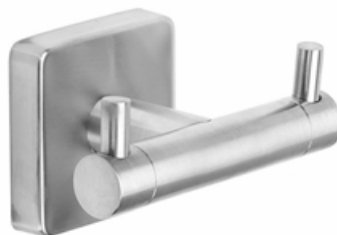

Rysunek 15. Przykładowa wizualizacja

b) Wyposażenie wnętrz – meble projektowane indywidualnie**Ławki z oparciem****„m1” – ławka szatniowa**

Lokalizacja: pom. nr 1.15a, 1.16a, 1.27a, 1.28a

Opis:

1200x350mm, wysokość 400mm, siedzisko pełne z płyty laminowanej HPL o gr. 18 mm RAL 9010, nogi i stelaż metalowe proszkowo na kolor RAL7024.



Rysunek 16. Przykładowa wizualizacja

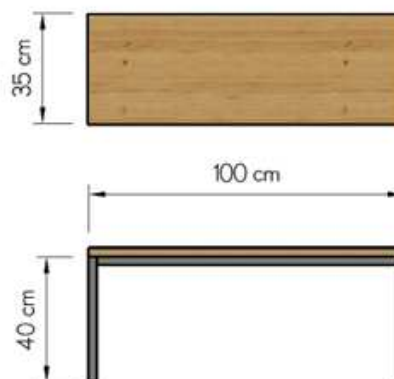

Rysunek 17. Wymiary

„m2, m3” - Ławy mobilne

○ „m2” - ława mobilna 1700x400mm, wys. 450mm, HPL RAL 7024,

○ „m3” - ława mobilna 1000x400mm, wys. 450mm, HPL RAL 7024,

Wykonane na bazie płyty MDF oklejonej laminatem HPL 0,9 mm. Blaty z płyty stolarskiej 25 mm oklejonej laminatem HPL 0,9 mm. Krawędzie płyt oklejone laminatem HPL 0,9. Ławy mają być wyposażone w kółka z hamulcem, przystosowane do powierzchni twardych. Ławy mają mieć możliwość wielokrotnego skręcania i rozkręcania ze sobą za pomocą złącz meblowych zamontowanych w bokach ław. Otwory mają być zabezpieczone mufą stalową.

„m4” - lada mobilna

Wymiary 1500x600mm, wys. 1050mm

Wykonane na bazie płyty MDF oklejonej laminatem HPL 0,9 mm w kolorze RAL 7024. Blaty z płyty stolarskiej 25 mm oraz krawędzie płyt oklejone laminatem HPL 0,9 w kolorze RAL 7024. Lady mają być wyposażone w kółka z hamulcem, przystosowane do powierzchni twardych. Lady mają mieć możliwość wielokrotnego skręcania i rozkręcania ze sobą za pomocą złącz meblowych zamontowanych w bokach lad. Otwory mają być zabezpieczone mufą stalową. Drzwi w ladach na zawiasach z dociągiem.

„m5” – moduł zabudowy dla gastronomii

Lokalizacja: pom. nr 1.42

Meble wykonane na bazie płyty MDF – regały, korpusy i półki lady, blat lady z płyty stolarskiej 25 mm oklejonej laminatem HPL 0,9 mm. Krawędzie mebli oklejone laminatem HPL 0,9. Blat lady oraz front i cokół oklejone blachą nierdzewną szlifowaną. W blacie lady zlewozmywak stalowy stanowiący całość (zintegrowany z blachą pokrywającą blat).

Żaluzja aluminiowa z zamkiem opuszczana do cokołu lady.

Drzwi w górnej części regałów z MDF lakierowanego na mat. W dolnej części drzwi oklejone HPL; na zawiasach z dociągiem. Cokół regałów / lady ze stali nierdzewnej.

Plecy w szafkach z MDF oklejonego HPL. W meblach regulatory poziomu ze stali nierdzewnej.

„b1-b7” Blaty umywalkowe

Blaty umywalkowe na stelażu stalowym wykonać ze sklejki wodoodpornej wykończonej wykładziną PCV. Montaż wykładziny realizować zgodnie z wytycznymi systemodawcy oraz zgodnie z opisem systemu wykończenia ścian z PCV w pomieszczeniach mokrych. Narożniki wyoblić. Górna płaszczyzna blatu na wysokości 71cm od poziomu wykończonej posadzki. Wykończenie blatu wykładziną PCV zgodne z wykończeniem ścian w danym pomieszczeniu.

Wymiary i wykończenie blatów:

- o b1: 50x309cm (wykładzina PCV heterogeniczna, kolor charcoal contrast NCS S8505-R80B)
- o b2: 50x241cm (wykładzina PCV heterogeniczna, kolor charcoal contrast NCS S8505-R80B)
- o b3: 50x232cm (wykładzina PCV heterogeniczna, kolor snow contrast NCS S1002-G50Y)
- o b4: 50x262cm (wykładzina PCV heterogeniczna, kolor snow contrast NCS S1002-G50Y)
- o b5: 50x243cm (wykładzina PCV heterogeniczna, kolor snow contrast NCS S1002-G50Y)
- o b6: 50x211cm (wykładzina PCV heterogeniczna, kolor snow contrast NCS S1002-G50Y)
- o b7: 50x275cm (wykładzina PCV heterogeniczna, kolor charcoal contrast NCS S8505-R80B)

„b9a-b9e” - Parapety w pomieszczeniach biurowych

Lokalizacja: nr pom. 1.01, 1.02, 1.07, 1.10, 1.11

Wykonane na bazie płyty MDF oklejonej laminatem HPL 0,9 mm. Krawędzie płyt oklejone laminatem HPL 0,9. W parapetach miejsce na gniazda zintegrowane z blatem.

- o „b9 – b13” – parapet – blat HPL w kolorze RAL 7024

„LA1, LA2” - Lady stałe

Lokalizacja: nr pom. (LA1) 1.41, (LA2) 1.14

Wykonana na bazie płyty MDF oklejonej laminatem HPL 0,9 mm. Blaty z płyty stolarskiej 25 mm oklejonej laminatem HPL 0,9 mm. Krawędzie płyt oklejone laminatem HPL 0,9. Cokoły ze stali nierdzewnej. Drzwi w ladach na zawiasach z dociągiem.

c) Wyposażenie wnętr – meble systemowe**„k1, k2” - Krzesła**

Lokalizacja: pom. nr 1.03, 1.09, 2.01

Opis:

- Stelaż: metalowy pręt o przekroju fi 11 mm. Rama wykonana w całości z okrągłego materiału z drutu stalowego S23
- Wersje kolorystyczne: metalik (lakierowany proszkowo)
- Stopki: stopki twarde, transparentne
- Siedzisko:
 - z tworzywa, kolor RAL 9016 (w pomieszczeniach 1.03, 1.09)
 - tapicerowane, kolor NCS jasna szarość (w pomieszczeniu 2.01)
 - pianka ciężka - gęstość 35 kg/m³
 - maskownica: szara (stelaż metalik)
- Oparcie: część górna i dolna wykonana z tworzywa PP, kolor RAL 9016
- Waga netto: 7,0 kg
- Waga brutto: 11,0 kg
- Sztaplowanie: 5/20* szt.
- *Sztaplowanie na wózku do transportu.



Rysunek 18. Przykładowa wizualizacja

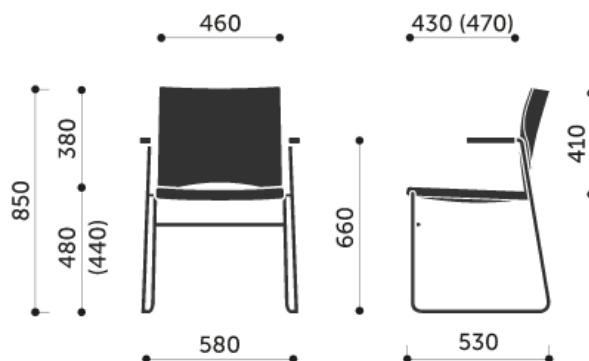

Rysunek 19. Wymiary

Wózek do transportu sztaplowanych krzeseł

Wózek do magazynowania i transportowania krzeseł, sztaplowanie:



Rysunek 20. Przykładowa wizualizacja

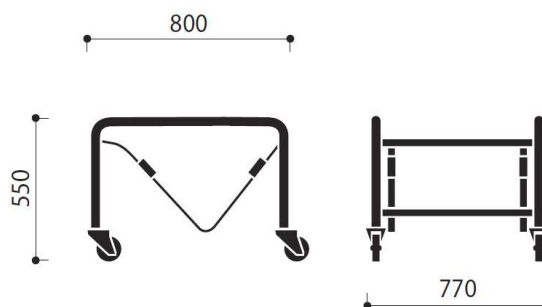

Rysunek 21. Wymiary

„kw1, kw2” – krzesła wysokie – hokery

Rama wykonana w całości z okrągłego materiału z drutu stalowego S23 11 mm. Wielokrotne zginanie, z czterema spawanymi stalowymi płytami 235 mm x 5 mm do poziomego zbrojenia ramy. Opaska na oparcie wykonana z wydłużonego materiału ramy.

Powłoka siedzeń tworzywa PP, kolor RAL 9016 (w pomieszczeniu 1.42), tapicerowane kolor NCS jasna szarość (w pomieszczeniu 2.01).

Mocowanie siedzeń za pomocą czterech śrub M5 x 12 mm. Powłoka oparcia z tworzywa sztucznego (PP). Waga netto: 8,5 kg. Waga brutto: 11,5 kg Sztaplowanie: 2 szt.



Rysunek 22. Przykładowa wizualizacja



Rysunek 23. Wymiary

„stw” - Wysokie stoliki

Lokalizacja: pom. nr 1.42, 2.01

Opis: Blat gr. 22-23 mm, średnica 90cm, płyta laminowana (biała). Rama nośna: filar z proszkowo powlekanej rury stalowej o przekroju okrągłym, 70 mm (jasnoszary) Podstawa wieloramienna z aluminium, ukryta śruba regulująca do poziomowania (0-10 mm). Wysokość stołu 110 cm.



Rysunek 24. Przykładowa wizualizacja



Rysunek 25. Wymiary

„szb1” – Szafy biurowe wysokie

Lokalizacja: pom. nr: 1.01, 1.02, 1.10, 1.11

Opis:

- Całość w kolorze RAL 9016
- Wieniec dolny i górny wykonane z płyty dwustronnie melaminowanej w klasie higieniczności E1 o grubości 25mm, oklejony obrzeżem PCV grubość 3 mm,
- Korpus, drzwi wykonane z płyty dwustronnie melaminowanej w klasie higieniczności E1 o grubości 18 mm, oklejone obrzeżem PCV o gr 2mm,
- Boki szafy okleinowane 3 stronnie obrzeżem PCV,
- Półki wykonane z płyty dwustronnie melaminowanej w klasie higieniczności E1 o grubości 25 mm, oklejone obrzeżem PCV o gr 2mm,
- Każda półka jest półką konstrukcyjną,
- Plecy szaf wykonane z płyty HDF gr 3,2 mm w całości wpuszczane we frezowania w wieńcu górnym i dolnym,
- Plecy szaf od strony wnętrza szafy w kolorze korpusu bądź frontu,
- Zamek jednopunktowy z możliwością zastosowania Master Key,
- Kluczyki numerowane z możliwością domówienia samego kluczyka,
- Półki szaf mocowane na system składający się z 2 części:
 - pierwsza część montowana do boku, działająca na zasadzie kołka rozporowego,
 - druga część jest zamontowana pod półkę w otwór co najmniej fi 20mm, zwiększający stabilność szafy poprzez ściąganie do siebie boków i półek zapobiegając przypadkowemu wypadaniu

- Zawiasy w drzwiach o wytrzymałości 80 tys. cykli. Mocowanie zawiasu oraz prowadnika odbywa się na zasadzie kołka rozporowego bez użycia narzędzi – system CLICK. Rozmiar otworu do zamontowania zawiasu w drzwiach to co najmniej fi 35mm gł. 13,5mm. zawias 100 stopni, kąt otwarcia drzwi 100 stopni,
- Montaż i demontaż drzwi bez użycia narzędzi – system CLICK,
- Regulator poziomowania stopa z tworzywa o średnicy od 50 mm z regulacją poziomą 28mm – regulacja od wewnątrz.



Rysunek 26. Przykładowa wizualizacja

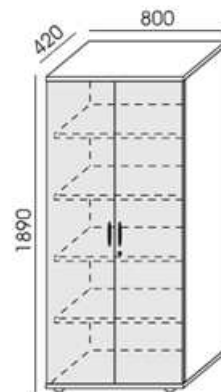

Rysunek 27. Wymiary

„szb2” - Szafa biurowa niska

Lokalizacja: pom. nr 1.01, 1.02, 1.10, 1.11

Opis:

- Całość w kolorze RAL 9016
- Wieniec dolny i górny wykonane z płyty dwustronnie melaminowanej w klasie higieniczności E1 o grubości 25mm, oklejony obrzeżem PCV grubość 3 mm,
- Korpus, drzwi wykonane z płyty dwustronnie melaminowanej w klasie higieniczności E1 o grubości 18 mm, oklejone obrzeżem PCV o gr 2mm,
- Boki szafy okleinowane 4 stronnie obrzeżem PCV,
- Półki wykonane z płyty dwustronnie melaminowanej w klasie higieniczności E1 o grubości 25 mm, oklejone obrzeżem PCV o gr 2mm,
- Każda półka jest półką konstrukcyjną,
- Plecy szafy wykonane z płyty dwustronnie melaminowanej o grubości 12 mm, oklejone obrzeżem PCV o gr 2mm,
- Zamek baszkowski, trzypunktowy, z możliwością zastosowania Master Key,
- Kluczyki numerowane z możliwością domówienia samego kluczyka,
- Półki mocowane na system składający się z 2 części:
 - pierwsza część montowana do boku, działająca na zasadzie kołka rozporowego,
 - druga część jest zamontowana pod półkę w otwór co najmniej fi 20mm, zwiększający stabilność szafy poprzez ściąganie do siebie boków i półek zapobiega przypadkowemu wypadaniu
- Zawiasy w drzwiach o wytrzymałości 80 tys. cykli. Mocowanie zawiasu oraz prowadnika odbywa się na zasadzie kołka rozporowego bez użycia narzędzi – system CLICK. Rozmiar otworu do zamontowania zawiasu w drzwiach to co najmniej fi 35mm gł. 13,5mm. zawias 110 stopni, kąt otwarcia drzwi 110 stopni,
- Zawias z systemem cichego domyknięcia drzwi z możliwością wyłączenia,
- Montaż i demontaż drzwi bez użycia narzędzi – system CLICK,
- Regulator poziomowania stopa z tworzywa o średnicy od 50 mm z regulacją poziomą 28mm – regulacja od wewnątrz.



Rysunek 28. Przykładowa wizualizacja

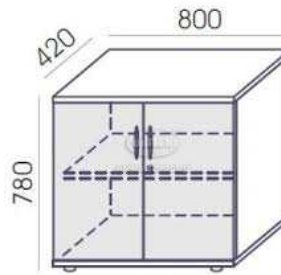

Rysunek 29. Wymiary

„kon” - Kontenery do pomieszczeń biurowych

Lokalizacja: pom. nr 1.01, 1.02, 1.10, 1.11

Opis:

Całość w kolorze RAL 9016. Kontener wykonany z płyty wiórowej trójwarstwowej, z wiórów drzewnych, łączonych żywicą mocznikową obustronnie melaminowaną o gr.18 mm. Wieniec górny kontenera mobilnego wykonany z płyty o gr 18mm. Boki szuflad metalowe, w kolorze srebrnym. Dno i tył szuflady z płyty 12 mm w kolorze korpusu. Szuflady wysuwane na prowadnicach rolkowych metalowych. Zamek centralny z opcją Master Key. Kluczyki numerowane z możliwością domówienia samego kluczyka. Wszystkie obrzeża oklejone taśmą PCV o grubości 2 mm i szerokości odpowiadającej grubości zastosowanej płyty, (wieńce górne oklejone PCV gr. 2mm; pozostałe elementy oklejone PCV gr. 0,8mm. Uchwyty o rozstawie 128mm, malowane proszkowo na kolor biały.



Rysunek 30. Przykładowa wizualizacja



Rysunek 31. Wymiary

„fpr” - Fotele pracownicze do pomieszczeń biurowych

Lokalizacja: pomieszczenia nr: 1.01, 1.02, 1.10, 1.11

Opis:

Mechanizm synchroniczny: Podczas odchylenia krzesła, oparcie jest wychylone bardziej niż siedzisko w stosunku 1:1,5, możliwa jest blokada odchylenia w 5 pozycjach i ustawienie oporu siedziska.

Funkcja „SafeBack” – która sprawia, że siedzisko po zwolnieniu blokady nie uderza w plecy użytkownika. Siedzisko ma Możliwość regulacji kąta siedziska i wysunięcia, ustawiania wysokości (podnośnik gazowy) i głębokości. Możliwość ustawienia wysokości oparcia, możliwość ustawienia kąta oparcia. Podłokietniki z poduszkami podłokietników: 240 x 90 mm z czarnego poliuretanu, regulacja wysokości (190–320 mm) i szerokości (40 mm/bok).

Pięcioramienna podstawa Plastikowa, pięcioramienna podstawa (czarna) z pięcioma kółkami umożliwiającą płynne przemieszczanie po twardym i miękkim podłożu.

Rama stalowa oparcia o szerokości 25 mm, wykonana z giętej płyty o grubości 3 mm. Między tymi 5 częściami są sprężyny wzdłużne.

Tapicerka wykonana z 100% poliestru, powinna spełniać wymagania trudnopalnej, nadającej się do ponownego przetworzenia.



Rysunek 32. Przykładowa wizualizacja

„spr”- Stoły pracownicze do pomieszczeń biurowych

Lokalizacja: pom. nr: 1.01, 1.02, 1.10, 1.11

Opis:

Stolik o wymiarze: 1400x600mm, blat wykonany z płyty wiórowej trójwarstwowej o grubości 22-23mm, kolor biały laminat, spełniającej normę E1. Od strony roboczej blat biurka pokryty laminatem wielowarstwowym, wysoko odpornościowym o grubości min. 0,3mm, w kolorze białym. Laminat musi spełniać wymagania norm: EN 12720, EN 12721, EN12722, ISO 4211-4. Blat biurka zabezpieczony doklejką w kolorze blatu wykonaną z tworzywa PP/ABS o gr. 2mm formowaną na gorąco. Powierzchnia blatów gładka brak wrażliwości na wilgoć, gorąco i zarysowania. Rama nośna malowana proszkowo stalowa o przekroju 32x40mm. Oddalona 35mm od krawędzi stołu. nogi srebrne wykonane z rurek stalowych. Regulowana wysokość w zakresie 650-850mm. Śruba regulacyjna w kolorze srebrnym zasłonięta maskownicą. Sposób montażu nóg i stelaża umożliwiający zmianę miejsca mocowania nogi.



Rysunek 33. Przykładowa wizualizacja

„kk” - Krzesła konferencyjne do małej sali konferencyjnej

Lokalizacja: pom. nr 1.05

Opis:

Siedzisko pokryte tapicerką, wyściełane, sprężynowane. Modelowana wtryskowo rama ze stalowymi rurkami i sprężynami. Rama nośna ze stali matowej (srebrny) przestająca ponad siedzisko. Cztery nogi z plastikowymi nakładkami. Rama wspornikowa z plastikowymi podkładkami. Tapicerka – spełnia wymogi trudnopalności oznaczone numerem: EN 1021-1 & 2

Tapicerka w 100% nadaje się do ponownego przetworzenia. Jej skład to 100% poliester

Osnowa wykonana jest ze stali konstrukcyjnej ze stali rurowej Ø 19 mm.



Rysunek 34. Przykładowa wizualizacja

„stk” - Stół konferencyjny

Lokalizacja pom. nr 1.05

Opis:

Błat o gr. 22-23 mm, płyta wiórowa, laminowana, biała. Rama nośna: filar z proszkowo powlekanej rury stalowej o przekroju okrągłym, 70 mm (jasnoszary.) Podstawa wieloramienna z aluminium, ukryta śruba regulująca do poziomowania (0-10 mm). Wysokość stołu 74 cm. Dodatkowo zamontowany system okablowania.



Rysunek 35. Przykładowa wizualizacja

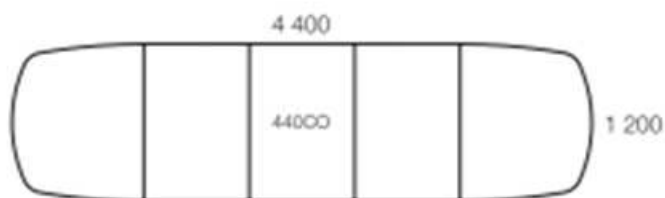

Rysunek 36. Wymiary

Skrzynka pod organizację kabli (montowana w stole konferencyjnym - stk)

Lokalizacja: pom. nr 1.05

Opis:

Power boxy - skrzynka na gniazda elektryczne z pokrywą w blacie otwieraną na dwie strony, wymiary 605 mmx15mm h- 118 mm, umożliwia umieszczenie w niej listwy z gniazdami (2 x 3x elektryczne, 2x Internet).



Rysunek 37. Przykładowa wizualizacja

„stj” - Stół jadalniany

Lokalizacja: pom. nr 1.03, 1.09

Opis:

Całość w kolorze RAL 9016. Noga przekroju 30x30mm, rama metalowa 40x20mm, blat grubości 24 – 25mm wykończony obrzeżem o grubości 2mm. Blat wykonany z płyty wiórowej trójwarstwowej o grubości 22-23mm, kolor biały laminat, spełniającej normę E1. Od strony roboczej blat biurka pokryty laminatem wielowarstwowym, wysoko odpornościowym o grubości min. 0,3mm, w kolorze białym. Laminat musi spełniać wymagania norm: EN 12720, EN 12721, EN12722, ISO 4211-4. Blat biurka zabezpieczony doklejką w kolorze blatu wykonaną z tworzywa PP/ABS o gr. 2mm formowaną na gorąco. Powierzchnia blatów gładka brak wrażliwości na wilgoć, gorąco i zarysowania. Rama nośna malowana proszkowo RAL 9016.



Rysunek 38. Przykładowa wizualizacja

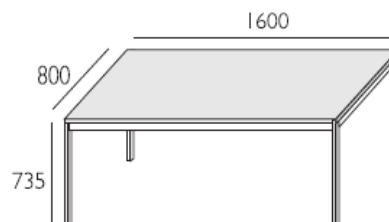

Rysunek 39. Wymiary

„stv”- Biurko do sali VIP

Lokalizacja: pom. nr 1.03, 1.09

Opis:

Blat gr. 22-23 mm, płyta laminowana (biała). Rama nośna lakierowana proszkowo w kolorze RAL 9016, dwufunkcyjna poprzeczka ze slotem w kształcie litery T i perforacją dopasowaną do koloru nóg (niechromowana). Noga w kształcie litery T (biała) ze stali powlekanej proszkowo, SS/SSA 72/66/60 mm, panel maskujący frontowy – laminat kolor RAL 9016. Stopka z aluminium z ukrytą śrubą regulującą do poziomowania 0-10 mm).



Rysunek 40. Przykładowa wizualizacja

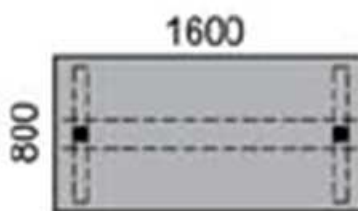

Rysunek 41. Wymiary

„ft” - Fotele do sali VIP

Lokalizacja: nr pom. 2.01

Opis:

Fotel w kształcie małego kubelka. Wykończenie tapicerką 100% polietserw kolorze NSC. Siedzisko wykonane na drewnianych nogach zakończonych twardymi stopkami przystosowanymi do podłóg miękkich.



Rysunek 42. Przykładowa wizualizacja



Rysunek 43. Wymiary

„stn” - Stoliki niskie

Lokalizacja: nr pom. 2.01

Opis:

Blat gr. 22-23 mm, średnica 90cm, płyta laminowana (biała). Rama nośna: filar z proszkowo powlekanej rury stalowej o przekroju okrągłym, 70 mm (jasnoszary) Podstawa wieloramienna z aluminium, ukryta śruba regulująca do poziomowania (0-10 mm). Wysokość stołu 74 cm.



Rysunek 44. Przykładowa wizualizacja



Rysunek 45. Wymiary

„b8a, b8b, b8c” – aneks kuchenny

Lokalizacja: pom. nr: 1.03, 1.09, 1.26, 2.02

Opis:

Szafki wykonane w całości z płyty wiórowej laminowanej 3-warstwowej, spełniającej normy PN-EN 14 322, DIN 68765, klasa ścieralności 3A, klasa higieniczności E1. Blat postformingowy grubości 38mm. Uchwyty metalowe. Cokół zabezpieczony uszczelką przeciwwilgociową. Szafki na nóżkach plastikowych. Kolor szafek RAL 9016.



Rysunek 46. Przykładowa wizualizacja

„b8a” (2 zestawy) - w zestawie zlewozmywak stalowy 1 komorowy z ociekaczem (zl2), oraz bateria -wg projektu branżowego. Na zestaw składa się: szafka pod zlewozmywak 80x60x85 – 1 szt., szafka stojąca 52x60x85 z 2 półkami - 1 szt., szafka stojąca 60x60x85 z 2 półkami – 3 szt. Montaż na listwie.

„b8b” - w zestawie zlewozmywak stalowy 1 komorowy z ociekaczem (zl2), oraz bateria stojąca na blacie-wg projektu branżowego, umywalka um5 z baterią - wg projektu branżowego. Na zestaw składa się: szafka pod zlewozmywak 80x60x85 – 1 szt., szafka pod umywalkę 58x60x85– 1 szt, szafka stojąca 60x60x85 z 2 półkami – 7 szt. Montaż na listwie.

„b8c” - w zestawie zlewozmywak stalowy (zl1), oraz bateria-wg projektu branżowego. Na zestaw składa się: szafka pod zlewozmywak 60x60x85 – 1 szt., szafka stojąca 40x60x85 z 2 półkami - 1 szt., szafka stojąca 60x60x85 z 2 półkami – 1 szt, szafka stojąca 45x60x85 z 2 półkami – 1 szt. Montaż na listwie.

2.2.5. Maty wejściowe

Przewiduje się montaż następujących mat wejściowych:

➤ **Mata wejściowa tekstylna**

Lokalizacja: pom. nr .06, 1.14, 1.19, 1.41, 2.04

Opis:

- Grubość całkowita ISO 1765 - 9 mm
- Klasyfikacja: obiektowe EN 1307 - Klasa 33; produkt dostosowany do każdego rodzaju instalacji obiektowych
- Trwałość kolorów:
 - Światło EN ISO 105/B02 - 7-8
 - Podgumowanie EN ISO 105/X12 - 4-5
 - Woda EN ISO 105/E01 - 4-5
 - Woda morską EN ISO 105/E02 - 4-5
 - Zacieki EN 1307 aneks G - 4-5
 - Szampon BS 1006 - 4-5
- Rozpuszczalniki organiczne EN ISO 105/X05 - 4-5
- Rodzaj/ Typ produkcji - Tuftowanie, 5/32”, runo cięte
- Rodzaj włókna - 100% poliamid-BCF barwiony w masie
- Podłoże pierwszorzędowe - Włóknina poliestrowa
- Podłoże drugorzędowe (bezfalanowe) - PVC
- Waga całkowita ISO 8543 - ok. 4000 g/m²
- Waga runa ISO 8543 - ok. 870 g/m²
- Wysokość runa ISO 1766 - ok. 7 mm
- Gęstość runa ISO 8543 - 0,100 g/cm³
- Ilość tuftów na m² ISO 1763 - ok. 61 500/m²
- Klasa komfortu EN 1307 - LC 3
- Reakcja na ogień EN 13501-1 - Bfl- s1
- Opór elektryczny ISO 6356 < 2 kV

➤ **Mata wejściowa dwustronna zewnętrzna**

Lokalizacja: wejścia przy pom. 1.06, 1.14, 1.41

Opis:

- mata systemowa w konfiguracji 1+2 z pojedynczych profili aluminiowych oraz podwójnych przekładek gumowych
- profile aluminiowe anodyzowane o wysokości 15mm
- przekładki gumowe z gumy wzmacnianej nylonem w warstwach wulkanizowanych pod kątem 45°
- gwarancja 10 lat
- wysokość maty 17mm
- szerokość profili aluminiowych 16mm
- elementy maty łączone poprzecznie sztywnymi prętami metalowymi
- profile niecki maty:
 - krawędzie niecki maty wykończone osadzonymi trwale i na stałe profilami,
 - głębokość niecki liczona od jej dna do zakończenia profili powinna wynosić 18mm,
 - profile należy posadzić równoległe do płaszczyzny dolnej niecki.

2.2.6. Sprzęt treningowy

- Maszyna do wyrzucania piłek trenażer siatkarski. Maszyna może być wykorzystana do trening.
- Podest treningowy stały: 100x160 cm, wysokość 60 cm. Podest treningowy stały wykonany jest ze sklejki wzmocnionej na rogach i części centralnej podestu, co pozwala na bezpieczne uderzenie piłki z podwyższenia. Wzmocniona konstrukcja wykonana ze sklejki przenosi obciążenia ok. 500 kg. Na jednym z dłuższych boków zamontowana jest składana półka na kosz na piłki. Podest w formie prostopadłościanu posiada 6 stopek antypoślizgowych. Na jednym z czoł podestu zamontowane są 4 kółka służące do przemieszczania.
- Atrapa bloku stała. Konstrukcja podstawy stalowa, zabezpieczona przed korozją poprzez lakierownie proszkowe na kolor srebrny (RAL 9006), wyposażona w kółka ułatwiające przemieszczanie oraz przeciwwagę o wadze około 50 kg zapewniającą stabilność. Możliwość regulacji wysokości oraz kąta pochylenia atrapy za pomocą systemu pokręteł. Atrapa bloku (część górna) w kształcie prostokąta o wym. 100x50 cm wykonana jest ze sklejki obitej pianką poliuretanową oraz eko-skórą w kolorze granatowym
- Piłka do gry w piłkę siatkową - rozmiar 5, typu Mikasa MVA 200 lub równoważna
- Liczydło do gier sportowych. Materiał: podstawa - metalowa, numeracja - tworzywo sztuczne. Maksymalna punktacja: 999 pkt. Maksymalna liczba setów: 7. Rozmiar: 55 cm x 23 cm.
- Bramka do mini piłki nożnej 100x100 cm, głębokość 70 cm. Przenośna, składana. Pakowana w kartonie, częściowo zmontowana (zainstalowane łączniki oraz założona siatka).
- Światło wykonane z profilu aluminiowego 80x40 mm (z wewnętrznymi wzmocnieniami przeciwdziałającymi odkształceniom), w całości spawane, lakierowane proszkowo na kolor czarny (RAL 9005).

Tył bramki (szkielet) wykonany z profili:

- Podstawa: rura aluminiowa 35 mm (lakierowana proszkowo na kolor czarny RAL 9005)
- Zastrzały: profil stalowy 25x25 mm (zabezpieczony antykorozyjnie przez cynkowanie ogniowe)

Całość jest łączona przy pomocy stalowych, cynkowanych galwanicznie łączników.

W komplecie siatka w kolorze niebieskim, wykonana z polipropylenu o grubości 3 mm i oczku 10x10 cm. Siatka mocowana jest do bramki za pomocą wymiennych, odpornych na zmienne warunki atmosferyczne oraz promieniowanie UV zapinek i zaczepów.

- Ławki z oparciami.
- Drabinka gimnastyczna przyścienna 1,8x3,00 m, podwójna. Boki wykonane są z drewna iglastego bezsękowego (30x100 mm), szczeble ze sklejki równoległowarstwowej (30x40 mm).
- Wspornik mocujący drabinkę. Wysięgnik 160 mm, stalowy, cynkowany galwanicznie (w kształcie litery "T").
- Montaż drabin podwójnych
- Płotek treningowy składany wys.: 686, 762, 838, 914, 991, 1067, konstrukcja płotka - dokręcane stopy z rury stalowej malowane proszkowo, stałe przeciwwagi w stopach, rama z rur kształtowników stalowych malowana proszkowo, aluminiowe rury teleskopowe z zatraskowym systemem regulacji wysokości, plastikowa żebrowana listwa
- Materac gimnastyczny 200x120x8 cm, z narożnikami i uchwytami. Pokrycie z materiału PVC jednostronnie powlekanego, spód z materiału antypoślizgowego. Wypełnienie stanowi pianka poliuretanowa ~25 kg/m³.
- Piłka lekarska ciśnieniowa, pompowana, **5 kg**. Powłoka syntetyczna; ciśnienie stałe; kolor różowy, niebieski lub brązowy; tworzywo zgrzewane (nie zszywane, jednolite). Piłki o regularnych kształtach, wykonane ze specjalnej nietoksycznej gumy syntetycznej. Piłka pompowana przy użyciu normalnej pompki, wentyl wymienny.

- Piłka lekarska ciśnieniowa, pompowana, **3 kg**. Powłoka syntetyczna; ciśnienie stałe; kolor różowy, niebieski lub brązowy; tworzywo zgrzewane (nie zszywane, jednolite). Piłki o regularnych kształtach, wykonane ze specjalnej nietoksycznej gumy syntetycznej. Piłka pompowana przy użyciu normalnej pompki, wentyl wymienny.
- Piłka lekarska ciśnieniowa, pompowana, **2 kg**. Powłoka syntetyczna; ciśnienie stałe; kolor różowy, niebieski lub brązowy; tworzywo zgrzewane (nie zszywane, jednolite). Piłki o regularnych kształtach, wykonane ze specjalnej nietoksycznej gumy syntetycznej. Piłka pompowana przy użyciu normalnej pompki, wentyl wymienny.
- Materac gimnastyczny 200x120x10 cm, z narożnikami i uchwytami. Pokrycie z materiału PVC jednostronnie powlekanego, spód z materiału antypoślizgowego. Wypełnienie stanowi pianka poliuretanowa ~25 kg/m³.
- Składany stół do masażu DOPLO ALUMINIUM wykonany z aluminium w połączeniu z drewnianymi elementami wykończenia spodu blatu. Pod blatem stołu, znajdują się elastyczne pasy umożliwiające zamocowanie poszczególnych części wyposażenia dodatkowego /podglówek, podłokietniki, półka pod ramiona/
 - Długość: 180 cm
 - Szerokość: 60 cm lub 70 cm
 - Dopuszczalne obciążenie: 200 kg
 - Wysokość regulowane skokowo: od 68 cm do 88 cm
 - Wymiary po złożeniu: 90x60 cm / 70x17 cm
 - Waga (bez akcesoriów): 16 kg
- Składany wózek na piłki, na czterech obrotowych kółkach. Stelaż aluminiowy, składanie sprężynowe na zasadzie parasola. Wymiary: wysokość całkowita - 1000 mm; szerokość - 560 mm; głębokość - 620 mm. Certyfikat uprawniający do oznaczania znakiem bezpieczeństwa B lub certyfikat zgodności z normą wydany przez jednostkę akredytowaną przez Polskie Centrum Akredytacji.
- Profesjonalna kostkarka do lodu (chłodzenie powietrzem) o wydajności 130 kg/dobę posiadająca obudowę ze stali malowanej proszkowo na kolor szary oraz drzwi zasobnika na lód wykonane z wytrzymałego tworzywa ABS. Urządzenie cechuje łatwa obsługa oraz bezawaryjna i wydajna praca. Zasobnik posiada izolację z pianki poliuretanowej co zapewnia przechowywanie do 55 kg kostek lodu. Kostki lodu o wielkości 40g wytwarzane są metodą natryskową. Kostkarka gastronomiczna wyposażona jest w system chłodzenia powietrzem, dlatego w celu zapewnienia właściwej wentylacji nie należy jej zabudowywać. Wymiary (długość x szerokość x wysokość): 93x56.5x91.3 cm. Zasilanie: 230 V. Wydajność orientacyjna: 130 kg/dobę. Moc: 1.3 kW. Pojemność zasobnika na lód: 55 kg. Chłodzenie: powietrze. Waga kostki: 25 g.
- Piłka nożna meczowa
- Piłka nożna treningowa
- Piłka nożna meczowa do futsalu
- Piłka nożna treningowa do futsalu
- Piłka do gry w piłkę siatkową - rozmiar 5
- Piłka do gry w piłkę koszykową - Rozmiar 7
- Piłka do gry w piłkę koszykową - Rozmiar 6
- Piłka do gry w piłkę ręczną - rozmiar 3
- Piłka do gry w piłkę ręczną - rozmiar 2
- Pachołek 37 cm, czerwony
- Pachołek 37 cm, żółty
- Pachołki (czapeczki), zestaw 50 sztuk z nosidłem. Pachołek wykonany z tworzywa sztucznego (polietylen miękki), wysokość 6 cm.

2.2.7. Pozostałe elementy

- Stalowa rura spustowa 8x8 cm RAL 7024.
- Siedziska (trybuny) montowane w hali sportowej, wykonane z materiałów co najmniej trudno zapalnych oraz niewydzielających produktów rozkładu i spalania, określonych jako bardzo toksyczne. Ścianki trybun będą tworzyć trapezowe płyty mocowane na rotulach (2x boki trybuny od str. holu, 2 x wzdłuż wyjścia na arenę przez główną trybunę).
- Ścianki przesuwne wykonane z płyt laminowanych gr. 18 cm, montowanych na profilach aluminiowych systemowych. Wysokość płyt powinna być dostosowana do wysokości stropów w hali sportowej i powinna wynosić ± 3,0 m. Szerokość paneli zgodnie z wybranym systemem producenta.
- Melex transportowy – pojazd bagażowy 2-osobowy o następujących parametrach:
 - Silnik 5,0 kw prądu przemiennego AC, napęd 48V;
 - Akumulatory 6V 260AH C/20 - 8 sztuk;
 - Prostownik 48V HF zewnętrzny;
 - Pełna instalacja oświetleniowa;
 - Zespół zintegrowanych wskaźników (wskaźnik roladowania akumulatorów, prędkościomierz, licznik kilometrów, licznik motogodzin);

- Pasy bezpieczeństwa;
 - Hamulce hydrauliczne - tarczowe przód, bębnowe tył;
 - Koła 175/70 R13, zawieszenie przednie wielowahaczowe;
 - Przekładnia 20:1;
 - Skrzynia bagażowa aluminiowa 1310 szer. x 1850 mm dł.;
 - Tylne lampy LED, zderzak przedni rurowy; - rama galwanizowana;
 - Podłogi ze stali nierdzewnej;
 - Kolor biały RAL 9016 lub kość słoniowa RAL 1015.
- o Podnośnik teleskopowy - Teleskopowy podnośnik o konstrukcji masztowej pozwalającej na pracę do wysokości 14,2 m.
- Wyposażenie: mechanizm przechyłowy, wskaźnik poprawnego osadzenia podpór, przewody doprowadzone do platformy (bez gniazd), zintegrowany akumulator, niebrudzące koła.
- Wymiary:
- maksymalna wysokość robocza 14,2 m
 - maksymalna wysokość platformy 12,2 m
 - długość platformy 0,56 m
 - szerokość platformy 0,66 m
 - rozstaw podpór 2,34 x 2,26 m
 - szerokość 0,74 m
 - długość 1,32 m
 - wysokość podestu 2,90 m
 - wysokość przy transporcie 1,98 m
 - długość przy transporcie 3,05 m.
- Dane techniczne:
- udźwig platformy 136 kg
 - czas podnoszenia/opuszczania 60/40s
 - koła tył 250mm x 64mm, koła przednie 150mm
 - sterowanie przez przycisk
 - odległość od ściany platformy 508mm
 - zasilanie akumulator 1 x 12V 105AH
 - waga 467kg.
- o Elementy instalacji (wentylacji, klimatyzacji, elektrycznej) wbudowane w sufit wykonać w kolorze RAL 9016. Kratki ściennie wyciągowe (ściana od strony korytarza) w kolorze RAL 9016 - **Biura** 1.01, 1.02, 1.05, 1.07, 1.10, 1.11
- o Elementy instalacji (wentylacji, klimatyzacji, elektrycznej) wbudowane w sufit wykonać w kolorze RAL 9016. Kratki wyciągowe ściennie w kolorze RAL 7024 - **WC ogólnodostępne** 1.38, 1.39, 1.44, 1.45, 1.46, 2.05, 2.06, 2.07, 2.08, 2.09, 2.11, 2.12, 2.13.
- Wszystkie elementy instalacji wewnętrznych należy wykonać w kolorze RAL 7024 (grafit) poza:
- nawiewniki w suficie z blachy cięto-ciągniętej projektuje się w kolorze RAL 9016 (pionowo-pozioma zabudowa nad trybuną PN, skośna i pionowa zabudowa pod trybuną szczytową i główną, pionowa zabudowa nad trybuną główną)
 - nawiewniki i oprawy świetlne w sufitach podwieszanych białych (wyspowych, modułowych i monolitycznych) projektuje się w kolorze RAL 9016
 - elementy wentylacyjne ściennie, zlokalizowane w ścianach białych i jasnoszarych NCS projektuje się w kolorze RAL 9016

2.2.8. Oprawy i urządzenia instalacji elektrycznej

W ramach niniejszej inwestycji należy stosować:

➤ **Oprawy oświetlenia awaryjnego i podstawowego**

Przewiduje się awaryjne oświetlenie ewakuacyjne oraz montaż opraw oświetlenia podstawowego.

Obudowa poziomych dróg ewakuacyjnych powinna być wykonana w klasie odporności ogniowej jak dla przegród wewnętrznych oddzielających pokoje od dróg komunikacji ogólnej - EI 30.

- D1 – oprawa RAL 9016 mocowana nastropowo lub do sufitu podwieszanego;
- R1 – oprawa RAL 9005, średnica 375mm, wisząca, spód lampy na wysokości 200cm od wykończonej posadzki;
- E1 – oprawa RAL wbudowana;
- C1 – oprawa RAL 9016 długość oprawy 2030mm, spód lampy na wysokości 330cm od wykończonej posadzki;
- C1a - oprawa RAL 9016, długość oprawy 2030mm, spód lampy na wysokości 262cm od wykończonej posadzki;

- C2 - oprawa RAL 9016, długość oprawy 1530mm, spód lampy na wysokości 330cm od wykończonej posadzki;
- C2a - oprawa RAL 9016, długość oprawy 1530mm, spód lampy na wysokości 262cm od wykończonej posadzki;
- B1 - oprawa RAL 9016, długość oprawy 1950mm, spód lampy na wysokości 290cm od wykończonej posadzki;
- B1a - oprawa RAL 9016, długość oprawy 1950mm, spód lampy na wysokości 420cm od wykończonej posadzki;
- B2 - oprawa RAL 9016, długość oprawy 1465mm, spód lampy na wysokości 290cm od wykończonej posadzki;
- G1 - oprawa RAL 9016, struktura o całkowitej długości podanej na rysunku, spód lampy dopasowany do spodu sufitu z siatki cięto ciągniętej (810cm od poziomu wykończonej posadzki);
- szynoprzewód z projektorami mocowany nastropowo, RAL 9016;
- H1 - pasy LED;
- K1 - oprawa ścienna RAL 9011, świecąca góra-dół, montowana na wysokości 360cm od wykończonej posadzki;
- G2 – podświetlenie gablot;
- T1 – oświetlenie pomieszczeń technicznych.

➤ **Urządzenia wykrywania pożaru**

W budynku należy wykonać instalację wykrywania pożaru SAP

Budynek wyposażony będzie w instalację odgromową realizowaną zgodnie z:

- PN-E-05003/01 „Ochrona odgromowa obiektów budowlanych. Wymagania ogólne”,
- PN-IEC 61024-1: 2001 „Ochrona odgromowa obiektów budowlanych. Zasady ogólne”,
- PN-IEC 61024-1-1: 2001 „Ochrona odgromowa obiektów budowlanych. Zasady ogólne. Wybór poziomów ochrony dla urządzeń piorunochronnych” (Część 1/1 i Przewodnik A),
- PN-IEC 61024-1-2:2002 „Ochrona odgromowa obiektów budowlanych. Zasady ogólne. Projektowanie, budowa, utrzymanie i inspekcja urządzenia piorunochronnego” (Część 1/2, Przewodnik B).

W ramach instalacji wykrywania pożaru SAP należy zamontować Syrenę DSE o mocy 1200W z ośmioma głośnikami i liczbą wzmacniaczy 4x300W umieszczona na maszcie długości ok. 150 cm zamocowanym na ścianie szczytowej dachu w najwyższej części budynku.

➤ **Instalacja CCTV**

W ramach instalacji CCTV, należy zamontować wideomofony. Parametry zgodne z dokumentacją techniczną i zaleceniami producenta systemu zastosowanego urządzenia.

UWAGA: Ewentualne produkty zamiennie muszą odpowiadać kolorystyce, odcieniowi i fakturze produktu wybranego w projekcie. Niezbędna akceptacja autora projektu.

3. SPRZĘT

Ogólne wymagania dotyczące sprzętu, jego użytkowania omówiono w punkcie 3 ogólnej specyfikacji technicznej. Wykonawca jest zobowiązany do używania jedynie takiego sprzętu, który nie spowoduje niekorzystnego wpływu, na jakość i środowisko wykonywanych robót. Producenci wyposażenia w kartach swoich produktów oraz w instrukcjach montażu konkretnych urządzeń określają, jakiego typu sprzęt konieczny jest do ich właściwego montażu. By w sposób właściwy przeprowadzić montaż bez niekorzystnego wpływu na jego jakość należy bezwzględnie stosować się do zaleceń producentów określonych w dokumentacji dołączonej do produktu.

4. TRANSPORT

4.1. Wymagania ogólne

Ogólne wymagania dotyczące transportu omówiono w punkcie 4 ogólnej specyfikacji technicznej.

4.2. Transport materiałów

Transport materiałów odbywa się w sposób zabezpieczający je przed przesuwaniem podczas jazdy, uszkodzeniem mechanicznym, zawilgoceniem i zniszczeniem określony w instrukcji Producenta i dostosowanej do polskich przepisów przewozowych. Rozładunek materiałów prowadzić ręcznie lub mechanicznie. Transport na terenie placu budowy prowadzić ręcznie lub mechanicznie.

4.3. Przechowywanie i składowanie materiałów

Materiały powinny być pakowane w sposób zabezpieczający je przed uszkodzeniem i zniszczeniem określony przez producenta. Instrukcja winna być dostarczona odbiorcom w języku polskim. Na każdym opakowaniu powinna znajdować się etykieta zawierająca m.in:

- nazwę i adres producenta,
- nazwę wyrobu wg aprobaty technicznej jaką wyrób uzyskał,
- datę produkcji i nr partii,
- wymiary,
- liczbę sztuk w pakiecie,
- numer aprobaty technicznej,
- nr certyfikatu na znak bezpieczeństwa,
- znak budowlany.

Składowanie materiałów powinno odbywać się w pomieszczeniach zamkniętych i suchych, na poziomym i mocnym podkładzie.

5. WYKONANIE ROBÓT

5.1. Wymagania ogólne

Ogólne wymagania dotyczące wykonania robót podano w „Wymaganiach ogólnych” pkt. 5 ST.

5.2. Warunki przystąpienia do robót

Przed przystąpieniem do wykonywania montażu wyposażenia powinny być zakończone wszystkie roboty stanu surowego, roboty instalacyjne podtynkowe, zamurowane przebiecia i bruzdy, wykonane okładziny ścian i wykładziny posadzek. Przed zamontowaniem należy sprawdzić, czy elementy przewidziane do zamontowania nie posiadają uszkodzeń mechanicznych.

5.3. Zakres prac montażowych

W zakresie prac koniecznych do wykonania w związku z wyposażeniem obiektu należy wykonać montaż urządzeń, oraz wyposażenia zgodnie z Dokumentacją projektową. Miejsce ich montażu określa ściśle Dokumentacja Projektowa.

Montaż wszystkich elementów musi zostać wykonany zgodnie z instrukcjami konkretnego producenta, dostawcy.

6. KONTROLA JAKOŚCI ROBÓT

6.1. Wymagania ogólne

Ogólne wymagania dotyczące prowadzenia kontroli jakości robót omówiono w punkcie 6 ogólnej specyfikacji technicznej.

6.2. Badania w czasie wykonywania robót

Częstotliwość oraz zakres badań materiałów powinna być zgodna z normami. Dostarczone na plac budowy materiały należy kontrolować pod względem ich jakości. Zasady kontroli powinien ustalić Kierownik budowy w porozumieniu z Inspektorem nadzoru. Kontrola jakości polega na sprawdzeniu, czy dostarczone materiały i wyroby mają zaświadczenia o jakości wystawione przez producenta oraz na sprawdzeniu właściwości technicznych na podstawie badań doraźnych. Każda dostarczona partia materiałów powinna być zaopatrzona w świadectwo kontroli jakości producenta.

7. OBMIAR ROBÓT

Ogólne wymagania dotyczące obmiarów robót omówiono w punkcie 7 ogólnej specyfikacji technicznej.

8. ODBIÓR ROBÓT

8.1. Ogólne zasady odbioru robót

Ogólne wymagania dotyczące prowadzenia odbioru robót omówiono w punkcie 8 ogólnej specyfikacji technicznej.

8.2. Zgodność z dokumentacją

Roboty uznaje się za zgodne z dokumentacją projektową, ST i wymaganiami Inspektora Nadzoru, jeżeli wszystkie pomiary i badania wg pkt. 6 ST dały pozytywny wynik. Jeśli którekolwiek z wymagań nie zostało spełnione, należy daną fazę robót uznać za niezgodną z wymaganiami normy, dokumentacją projektową oraz ST. W takim wypadku należy dokonać poprawek i przeprowadzić badania związane z kontrolą jakości ponownie.

9. PODSTAWA PŁATNOŚCI

Ogólne ustalenia dotyczące podstawy płatności podano w części „Wymagania ogólne” pkt 9 specyfikacji technicznej.

Płatność za wykonane roboty odbywać się będzie na podstawie zapisów zawartych w umowie z Inwestorem.

10. PRZEPISY ZWIĄZANE

Normy i instrukcje, oraz karty katalogowe producentów wyposażenia i elementów gotowych.

Umowa z Inwestorem.

Dokumentacja projektowa.

Nie wymienienie tytułu jakiegokolwiek dziedziny, grupy, podgrupy czy normy nie zwalnia Wykonawcy od obowiązku stosowania wymogów określonych prawem polskim. Wykonawca będzie przestrzegał praw autorskich i patentowych. Jest zobowiązany do odpowiedzialności za spełnienie wszystkich wymagań prawnych w odniesieniu do używanych opatentowanych urządzeń lub metod.

SPECYFIKACJA TECHNICZNA WYKONANIA I ODBIORU ROBÓT

B - 03.01.00

OCZYSZCZENIE TERENU

SPIS TREŚCI

- 1. WSTĘP**
 - 2. MATERIAŁY**
 - 3. SPRZĘT**
 - 4. TRANSPORT**
 - 5. WYKONANIE ROBÓT**
 - 6. KONTROLA JAKOŚCI ROBÓT**
 - 7. OBMIAR ROBÓT**
 - 8. ODBIÓR ROBÓT**
 - 9. PODSTAWA PŁATNOŚCI**
 - 10. PRZEPISY ZWIĄZANE**
-

1. WSTĘP

1.1. Przedmiot ST

Przedmiotem niniejszej szczegółowej specyfikacji technicznej są wymagania dotyczące wykonania i odbioru prac związanych z odchwaszczaniem i oczyszczaniem terenu, które zostaną wykonane w ramach dokumentacji projektowej dla zadania pn. „Projekt hali sportowo-widowiskowej wraz z zagospodarowaniem terenu”.

1.2. Zakres stosowania ST

Szczegółowa specyfikacja techniczna jest stosowana jako dokument przetargowy przy zleceniu i realizacji robót wymienionych w pkt. 1.1.

1.3. Określenia podstawowe

Określenia i nazewnictwo użyte w niniejszej szczegółowej specyfikacji technicznej są zgodne z obowiązującymi podanymi w normach PN i przepisach Prawa budowlanego.

1.4. Zakres robót objętych ST

Roboty, których dotyczy szczegółowa specyfikacja techniczna, obejmują wszystkie czynności umożliwiające i mające na celu wykonanie odchwaszczania i oczyszczania terenu, do których wykonania zostały użyte materiały i wyroby odpowiadające wymaganiom norm lub aprobat technicznych. Zakres powyższych robót obejmuje oczyszczenie i odchwaszczenie terenu oraz późniejszy wywóz odpadów.

1.5. Ogólne wymagania dotyczące robót

Wykonawca robót jest odpowiedzialny za jakość wykonania robót, ich zgodność z dokumentacją projektową, ST i poleceniami Inspektora Nadzoru Inwestorskiego.

2. MATERIAŁY

Ogólne wymagania dotyczące materiałów, ich pozyskiwania i składowania podano w OST „Wymagania ogólne”.

Wszystkie wykorzystywane materiały muszą być zgodne z postanowieniami Umowy i poleceniami Inspektora Nadzoru. W oznaczonym czasie przed wbudowaniem Wykonawca przedstawi szczegółowe informacje dotyczące źródła wytwarzania i wydobywania materiałów oraz odpowiednie świadectwa badań, dokumenty dopuszczenia do obrotu i stosowania w budownictwie i próbki do zatwierdzenia Inspektorowi Nadzoru. Wykonawca ponosi odpowiedzialność za spełnienie wymagań ilościowych i jakościowych materiałów dostarczanych na plac budowy oraz za ich właściwe składowanie i wbudowanie.

3. SPRZĘT

Roboty związane z mogą być wykonane ręcznie lub mechanicznie przy użyciu dowolnego typu sprzętu zaakceptowanego przez Inspektora Nadzoru Inwestorskiego. Wykonawca przystępujący do wykonania robót powinien dysponować sprzętem ogrodniczym do wykonywania robót ręcznie, jak łopaty, szpadle, grabie.

4. TRANSPORT

Transport może odbywać się dowolnymi środkami transportu. Podczas transportu materiały powinny być zabezpieczone przed uszkodzeniami, utratą stateczności i szkodliwymi wpływami atmosferycznymi. Ułożenie i zabezpieczenie ładunku powinno być zgodne z przepisami transportowymi dotyczącymi transportu samochodowego.

5. WYKONANIE ROBÓT

5.1. Oczyszczanie terenu

Roboty związane z usunięciem chwastów i krzaków obejmują wyrwanie, wycięcie i wykarczowanie chwastów i krzaków, wywiezienie pni, karpiny, gałęzi i innych odpadów poza teren budowy na wskazane miejsce, zasypanie dołów oraz ewentualne spalanie na miejscu pozostałości po wykarczowaniu. Teren pod budowę w pasie robót ziemnych, w miejscach dokopów i w innych miejscach wskazanych w dokumentacji projektowej, powinien być oczyszczony z chwastów i krzaków.

Roślinność istniejąca w pasie robót, nie przeznaczona do usunięcia, powinna być przez Wykonawcę zabezpieczona przed uszkodzeniem. Jeżeli roślinność, która ma być zachowana, zostanie uszkodzona lub zniszczona przez Wykonawcę, to powinna być ona odtworzona na koszt Wykonawcy, w sposób zaakceptowany przez odpowiednie władze.

Jeżeli dopuszczono przerobienie gałęzi na korę drzewną za pomocą specjalistycznego sprzętu, to sposób wykonania powinien odpowiadać zaleceniom producenta sprzętu. Nieużyteczne pozostałości po przeróbce powinny być usunięte przez Wykonawcę z terenu budowy. Jeżeli dopuszczono spalanie roślinności usuniętej w czasie robót przygotowawczych Wykonawca ma obowiązek zadbać, aby odbyło się ono z zachowaniem wszystkich wymogów bezpieczeństwa i odpowiednich przepisów. Zaleca się stosowanie technologii, umożliwiających intensywne spalanie, z powstawaniem małej ilości dymu, to jest spalanie w wysokich stosach albo spalanie w dołach z wymuszonym dopływem powietrza. Po zakończeniu spalania ogień powinien być całkowicie wygaszony, bez pozostawienia tłących się części. Jeżeli warunki atmosferyczne lub inne względy zmusiły Wykonawcę do odstąpienia od spalania lub jego przerwania, a nagromadzony materiał do spalania stanowi przeszkodę w prowadzeniu innych prac, Wykonawca powinien usunąć go w miejsce tymczasowego składowania lub w inne miejsce zaakceptowane przez Inspektora Nadzoru Inwestorskiego, w którym będzie możliwe dalsze spalanie. Pozostałości po spaleniu powinny być usunięte przez Wykonawcę z terenu budowy. Jeśli pozostałości po spaleniu, za zgodą Inspektora Nadzoru Inwestorskiego, są zakopywane na terenie budowy, to powinny być one układane w warstwach. Każda warstwa powinna być przykryta warstwą gruntu. Ostatnia warstwa powinna być przykryta warstwą gruntu o grubości co najmniej 30 cm i powinna być odpowiednio wyrównana i zagęszczona. Pozostałości po spaleniu nie mogą być zakopywane pod rowami odwadniającymi ani pod jakimkolwiek obszarami, na których odbywa się przepływ wód powierzchniowych.

5.2. Ochrona drzew i krzewów na placu budowy

W ramach zabezpieczenia drzew należy wykonać następujące czynności:

- zabezpieczenie pni drzew obudową z desek do wysokości pierwszych gałęzi, czyli około 2 m, określonej jednak indywidualnie dla każdego drzewa, aby nie uszkodzić najbliższych konarów,
- dolna część każdej deski powinna opierać się na podłożu (i być lekko zagłębiona w ziemi),
- jeżeli jest to niemożliwe np. przez nadbiegi korzeniowe, deski należy obsypać ziemią, przymocowanie deskowania do pnia opaskami z drutu okrągłego, miękkiego ocynkowanego lub taśmy stalowej ocynkowanej (nie wolno używać do tego celu gwoździ) - opaski należy stosować w odległości co 40-60 cm od siebie - czyli min. 3 na pniu, podlewanie wodą w ilości ok. 20 dm³ na 1 szt. drzewa w zależności od warunków atmosferycznych oraz wskazań Inspektora Nadzoru Terenów Zieleni przez cały czas trwania robót,
- przykrycie korzeni matami słomianymi w ilości ok. 4 m² na 1 szt. drzewa,
- w przypadku wymiany nawierzchni utwardzonych w obrębie rzutu korony i strefie 2 m od obrysu korony, nie wolno pozostawiać odkrytej wierzchniej warstwy ziemi, należy natychmiast położyć nową nawierzchnię, lub przykryć glebę matami słomianymi lub wilgotną jutą,
- wytyczenie tras poruszania się ludzi i sprzętu budowlanego,
- wytyczenie miejsc składowania materiałów,
- należy podwiązać nisko osadzone gałęzie.

Zabezpieczenie grup drzew:

- wykonanie obudowy z desek do wysokości określonej indywidualnie dla każdej grupy drzew (maksymalnie do 2 m),
- deskowanie winno być mocowane za pomocą gwoździ do palików wbitych w grunt i rozmieszczonych co około 1,5 m),
- ogrodzenie powinno ochraniać zarówno pnie jak i korony drzew.

Zabezpieczenie krzewów obejmuje:

- wykonanie obudowy z desek do wysokości określonej indywidualnie dla każdego krzewu lub grupy krzewów (maksymalnie do 2 m) - deskowanie winno być mocowane za pomocą gwoździ do palików wbitych w grunt i rozmieszczonych co około 1,5 m.

6. KONTROLA JAKOŚCI ROBÓT

Wykonawca odpowiedzialny jest za pełną kontrolę robót i jakości materiałów. Wykonawca zapewni odpowiedni system kontroli obejmujący personel, laboratorium, sprzęt, zaopatrzenie i wszystkie urządzenia niezbędne do prowadzenia kontroli robót. Minimalne wymagania, co do zakresu badań i ich częstotliwości są określone w ST i normach koniecznych, do wykonania robót zgodnie z Dokumentacją Projektową.

Kontrola polega na sprawdzeniu:

- oczyszczenia terenu z gruzu i zanieczyszczeń, chwastów, krzaków,
- określenia ilości zanieczyszczeń (w m³),
- pomiaru odległości wywozu zanieczyszczeń.

7. OBMIAR ROBÓT

Ogólne zasady obmiaru robót podano w OST „Wymagania ogólne” pkt 6.

Jednostką obmiarową dla poszczególnych robót:

- Odchwaszczenie nawierzchni [m²].
- Powierzchniowe oczyszczenie terenu z gałęzi, liści, śmieci, itp. [m²].

8. ODBIÓR ROBÓT

Roboty uznaje się za wykonane zgodnie z dokumentacją projektową, ST i wymaganiami Inspektora Nadzoru Inwestorskiego, jeżeli wszystkie pomiary i badania z zachowaniem tolerancji wg pkt 6 dały wyniki pozytywne. Prace związane z realizacją projektu zieleni oraz późniejszą pielęgnacją zieleni, należy zlecić firmie wyspecjalizowanej w zakładaniu oraz pielęgnacji terenów zieleni. Odbiór z obowiązującym minimum jednorocznym okresem gwarancyjnym.

9. PODSTAWA PŁATNOŚCI

Ogólne ustalenia dotyczące podstawy płatności podano w OST „Wymagania ogólne”.

Cena jednostkowa prac obejmuje:

- dostarczenie materiałów i sprzętu,
- zabezpieczenie drzew i krzewów,
- oczyszczenie terenu,
- wywiezienie odpadów,
- roboty wykończeniowe i uporządkowanie terenu.

10. PRZEPISY ZWIĄZANE

Umowa z Inwestorem.

Dokumentacja projektowa.

Nie wymienienie tytułu jakiegokolwiek dziedziny, grupy, podgrupy czy normy nie zwalnia Wykonawcy od obowiązku stosowania wymogów określonych prawem polskim. Wykonawca będzie przestrzegał praw autorskich i patentowych. Jest zobowiązany do odpowiedzialności za spełnienie wszystkich wymagań prawnych w odniesieniu do używanych opatentowanych urządzeń lub metod.

SPECYFIKACJA TECHNICZNA WYKONANIA I ODBIORU ROBÓT

B - 03.02.01

BETON ARCHITEKTONICZNY

SPIS TREŚCI

- 1. WSTĘP**
 - 2. MATERIAŁY**
 - 3. SPRZĘT**
 - 4. TRANSPORT**
 - 5. WYKONANIE ROBÓT**
 - 6. KONTROLA JAKOŚCI ROBÓT**
 - 7. OBMIAR ROBÓT**
 - 8. ODBIÓR ROBÓT**
 - 9. PODSTAWA PŁATNOŚCI**
 - 10. PRZEPISY ZWIĄZANE**
-

1. WSTĘP

1.1. Przedmiot ST

Przedmiotem niniejszej specyfikacji technicznej są wymagania dotyczące wykonania i odbioru robót związanych z wykonaniem elementów konstrukcji obiektu z betonu architektonicznego, które zostaną wykonane na podstawie dokumentacji projektowej dla zadania pn. „Projekt hali sportowo-widowiskowej wraz z zagospodarowaniem terenu”.

1.2. Zakres stosowania

Szczegółowa specyfikacja techniczna jest stosowana jako dokument przetargowy przy zleceniu i realizacji robót wymienionych w pkt. 1.1.

1.3. Określenia podstawowe

Określenia i nazewnictwo użyte w niniejszej specyfikacji technicznej ST są zgodne z obowiązującymi podanymi w normach PN i przepisach Prawa budowlanego.

Beton architektoniczny – jest to beton specjalnie projektowany na etapie tworzenia dokumentacji, w której określone są wymagania odnośnie do jego powierzchni oraz w wyniku ekspozycji wpływa on na wizualny charakter obiektu. Według powyższej definicji za beton architektoniczny uważa się nie tylko beton uzyskiwany przez pozostawienie go w jego naturalnej formie po rozdeskowaniu pod warunkiem, że będzie on wykonany z zachowaniem odpowiedniego „reżimu” technologicznego, który ma spowodować uzyskanie powierzchni bez porów i odbarwień, ale również beton, którego powierzchnia została poddana barwieniu przy zachowaniu faktury oraz obróbce przez np. szlifowanie, groszkowanie, spiekanie itd. Według powyższej definicji do betonów architektonicznych zaliczyć należy również nawierzchnie z betonu, m.in. uzyskane przez ekspozycję kruszywa czy też polerowanie.

Faktura – charakterystyczna powierzchnia przedmiotu zależna od właściwości tworzywa, sposobu obróbki i zastosowanych narzędzi.

Element referencyjny (powierzchnia odniesienia, mock-up) – jest to element o wcześniej określonych kształcie i wymiarach, który został wykonany na terenie budowy i uznany za wzorzec przy odbiorze wykonywanych elementów z betonu architektonicznego.

Powierzchnia próbna – jest to powierzchnia, która została wykonana w celu wypracowania elementu referencyjnego lub powstała w trakcie działań zmierzających do dopracowania technologii wykonywania elementów. Powierzchnia próbna nie podlega ocenie pod względem wymagań dotyczących betonu architektonicznego.

Specyfikujący – osoba, instytucja (architekt, projektant, inwestor) określająca wymogi odnośnie do jakości wykonania i wyglądu betonu architektonicznego.

Odstęp obserwacyjny – odległość, z której najczęściej użytkownicy konstrukcji będą oglądali beton architektoniczny. Stanowi ona jednocześnie odległość dokonywania oceny wizualnej wykonania betonu w trakcie odbioru konstrukcji.

1.4. Zakres robót objętych ST

Ustalenia zawarte w niniejszej ST dotyczą zasad prowadzenia robót związanych z wykonywaniem betonu architektonicznego o wymaganym wykończeniu powierzchni, wylewanym na budowie, wskazanym w Dokumentacji Projektowej, a także obejmują wszelkie prace niezbędne i dodatkowe wymagane do zrealizowania i ukończenia prac oraz osiągnięcia wymaganych parametrów.

Specyfikacja wykonania nawierzchni betonowych wewnętrznych i zewnętrznych została opisana w ST: „Betonowe nawierzchnie zewnętrzne i wewnętrzne”

1.5. Ogólne wymagania dotyczące robót

Ogólne wymagania dotyczące robót omówiono w punkcie 1.5 ogólnej specyfikacji technicznej.

Wykonawca robót jest odpowiedzialny za jakość wykonania robót, ich zgodność z dokumentacją projektową, ST i poleceniami Inspektora Nadzoru Inwestorskiego.

Wymagania dokumentacji projektowej należy rozpatrywać łącznie z wymaganiami przepisów prawnych i norm, stosując się do wymogów bardziej rygorystycznych. W razie zaistnienia sprzeczności pomiędzy postanowieniami różnych przepisów obowiązują przepisy bardziej rygorystyczne.

Przed zakupem jakichkolwiek materiałów lub przystąpieniem do wykonywania rysunków warsztatowych, Wykonawca jest zobowiązany dostarczyć aktualne aprobaty techniczne i certyfikaty lub inne dokumenty poświadczające przydatność tych materiałów do użycia w Polsce. Do certyfikatów tych należą między innymi atesty wydawane przez ITB, PZH i Polskie Centrum Badań i Certyfikacji, odpowiednio do wskazanych typów produktów. Wykonawca będzie odnosił się wyłącznie do ostatnich aktualnych wersji Instrukcji, Norm,

Standardów i Przepisów Technicznych tu przytaczanych. W przypadku braku możliwości uzyskania aktualnych dokumentów, Wykonawca zobowiązany jest zwrócić się do Kierownika Projektu o wytyczne.

W celu zapewnienia jakości betonu architektonicznego konieczne jest powołanie zespołu, który powinien składać się z przedstawicieli reprezentujących zleceniodawcę/specyfikującego, wykonawcę (kierownik projektu/kierownik budowy), dostawcę deskowania i dostawcę betonu (technolog) oraz, jeśli to konieczne, koordynatora, specjalisty, bądź technologa ds. betonu architektonicznego.

2. MATERIAŁY

2.1. Wymagania ogólne

Ogólne wymagania dotyczące materiałów, ich pozyskiwania i składowania omówiono w punkcie 2 ogólnej specyfikacji technicznej.

Parametry betonu:

- Klasa betonu – minimum C30/37.
- Klasa ekspozycji – minimum XC4, XF3, XA1.
- Klasa zawartości chlorków – Cl 0,20.
- Stopień wodoszczelności wg PN-88/B-06250 – minimum W8.
- Gęstość – 2300 ± 100 kg/m³.
- Możliwość pełnego obciążenia – po 28 dniach.
- Rozwój wytrzymałości – umiarkowany.
- Stabilność konsystencji do 150mm

Wymagania jakościowe dla powierzchni gładkich:

Przed wykonaniem właściwych elementów z betonu architektonicznego należy wykonać powierzchnię odniesienia – powierzchnię próbną – tzw. element referencyjny - dla każdego wykończenia betonu architektonicznego. Przed przystąpieniem do wykonywania właściwych elementów z betonu architektonicznego, element referencyjny musi uzyskać akceptację projektanta.

Elementy oznaczone w dokumentacji projektowej jako beton architektoniczny wykonać w następującej jakości: Powierzchnie betonowe z wysokimi wymaganiami dotyczącym wyglądu, np.: elewacje, reprezentacyjne elementy budowli.

Beton architektoniczny musi spełniać następujące wymagania:

- mrozoodporność (wg PN-B/88-06250) – F150,
- nasiąkliwość (wg PN-B/88-06250) – do 5% masy,
- wodoszczelność (wg PN-B/88-06250) – W8,
- wskaźnik wodno-cementowy (w/c) – mniejszy od 0,5.

Faktura:

- gładka, zamknięta i w dużej mierze jednorodna powierzchnia betonowa,
- zaczyn cementowy/zaprawa występujące w złączach elementów deskowania nie powinny być większe niż: szerokość do ok.3 mm ,
- dalsze wymogi odnośnie np. złącz deskowania, odcisku ramy, należy szczegółowo ustalić.

Dodatkowe wymagania:

- zapewnić ten sam rodzaj deskowania i jego przygotowania,
- zapewnić czystość deskowania oraz równe nałożenie środka antyadhezyjnego,
- należy ustalić sposób uszczelnienia styków deskowania,
- należy ustalić rodzaj wkładek dystansowych,
- zaleca się stosować deskowania o tej samej jakości powierzchni,
- zaleca się przygotowanie powierzchni próbnej.
- przesunięcia płaszczyzn w miejscu przerwy – maksymalnie do 10 mm
- konieczne jest szczegółowe zaprojektowanie deskowania (styki, uszczelnienia, rozmieszczenie blatów itd.),
- należy chronić deskowania przed wpływem warunków atmosferycznych,
- zaleca się ustalenie krótkiego odstęp od montażu deskowania do przeprowadzenia betonowania,
- należy określić wytyczne do wykonania szczelin roboczych (listwa trapezowa, szczelina łącząca itd.),
- należy sporządzić instrukcję wykonania,
- należy zapewnić ochronę wykonanym elementom (zabezpieczenie naroży, ochrona przed zabrudzeniem),
- przesunięcia płaszczyzn w miejscu przerwy – maksymalnie do 5 mm

Porowatość:

Maksymalna powierzchnia porów ok.1600 mm² - powierzchnia na standardowej powierzchni kontrolnej o wymiarach 500 mm x 500 mm, w przypadku stosowania deskowania chłonnego - maksymalna powierzchnia porów do 1000 mm².

Dodatkowe wymagania:

- sprawdzić wzajemne oddziaływanie rodzaju betonu, środka antyadhezyjnego i deskowania,
- należy zapewnić ten sam rodzaj i przygotowanie deskowania,
- należy zapewnić czystość deskowania i równomierne nałożenie środka antyadhezyjnego,
- zaleca się przygotowanie powierzchni próbnej. - należy wykluczyć zmianę składu betonu,
- należy wykluczyć stosowanie wody i kruszywa z recydingu,
- zaleca się przygotowanie co najmniej 2 powierzchni próbnych.

Równomierność zabarwienia:

- o wielkopowierzchniowe zmiany zabarwienia, spowodowane różnego rodzaju materiałami wykończeniowymi, różnorodne rodzaje powierzchni deskowania oraz różna końcowa obróbka betonu są niedopuszczalne,
- o niewielkie zmiany zabarwienia są dopuszczalne,
- o rdza, brudne zacieki, wyraźnie widoczne poszczególne warstwy wbudowanej mieszanki, jak również zmiany w zabarwieniu są niedopuszczalne,
- o konieczny jest wybór specjalnego i właściwego środka adhezyjnego.

Dodatkowe wymagania:

- należy uwzględnić zmianę czasu rozdeskowania wynikającą z różnych warunków atmosferycznych,
- zaleca się tak zaplanować rozmieszczenie zbrojenia, aby uniemożliwić zetknięcie się buławy wibracyjnej z deskowaniem i zbrojeniem,
- należy przewidzieć miejsca zrzutu mieszanki do deskowania w równych odstępach,
- geometria elementów konstrukcji i układ zbrojenia musi pozwalać na szybki proces betonowania,
- należy zachować w/c na poziomie ± 0.02 lub zachować konsystencję z dokładnością do ± 20 mm.

Wszelkie naprawy betonu architektonicznego nie są dopuszczalne, wadliwie wykonane elementy należy wyburzyć.

W drodze wyjątku - wyłącznie na podstawie zgody projektanta można dokonać napraw, których przedstawiony plan oraz wykonana próba referencyjna; zostały uprzednio przez projektanta zatwierdzone.

2.2. Wymagania szczegółowe

W ramach niniejszej inwestycji wszystkie widoczne elementy żelbetowe wewnątrz i na zewnątrz hali należy wykonać w standardzie betonu architektonicznego.

Należy wykonać murek oporowy żelbetowy o wymiarach 500x400x100 mm, stosując beton architektoniczny C30/37, W8, XC4, XF4.

Zastosować należy mieszankę samozagęszczalną na bazie cementu hutniczego CEM III/A 42,5 N-LH/HSR/NA z zastosowaniem kruszywa 8mm. Faktura zewnętrzna powinna być gładka i matowa.

Wszystkie płaszczyzny żelbetu narażone na działanie warunków atmosferycznych należy impregnować hydrofobowo bezbarwną, matową powłoką. Elewacje z betonu architektonicznego (łącznie) oraz zewnętrzne prefabrykaty betonowe pokryć powłoką antygrafitti (matową, bezbarwną). Elementy wewnętrzne zaimpregnować przeciw pyleniu matową, bezbarwną powłoką.

Widoczne fragmenty konstrukcji wykonać zgodnie ze Specyfikacją Techniczną. Beton powinien być jasny i gładki. Podczas budowy należy precyzyjnie stosować środki antyadhezyjne, aby na betonie nie powstały plamy. Szalunek powinien być szczelny. Narożniki fazowane klinami 10x10mm wkładanymi do deskowania. Przerwy w laniu betonu należy robić tylko w miejscach niewidocznych

2.3. Specyfikacja wymagań oraz sposobu wykonywania elementów z betonu architektonicznego

- Warunkiem zachowania jednolitej barwy betonu jest mieszanka betonowa wykonywana ze składników o gwarantowanej i stabilnej jakości, z cementu tego samego typu, pochodzącego od jednego dostawcy, z utrzymaniem stałego współczynnika w/c (woda/cement). Zmiana współczynnika w/c o 0,02 lub więcej prowadzi do zmiany koloru betonu. Każda partia dostarczonej mieszanki z betonowni powinna być poddawana badaniu konsystencji. Mieszanka do betonu architektonicznego wymaga zwykle większej ilości cementu/spoiwa niż to wynika z osiągnięcia wyspecyfikowanej klasy konstrukcyjnej betonu. Zwykle wartość ta jest nie mniejsza niż 350kg/m³. Istotna jest również zawartość w mieszance frakcji do 0,25mm. Przy produkcji mieszanki betonowej istotne jest stosowanie plastyfikatorów i superplastyfikatorów, mających za zadanie obniżyć w/c oraz spowodować uzyskanie odpowiedniej konsystencji i urabialności, powodującej łatwiejsze odpowietrzenie mieszanki.
- Kruszywo. Faktura powierzchni betonu jest zależna od zawartości drobnych frakcji kruszywa, konieczne jest zatem zachowanie stałego stosu okruszowego kruszywa.
- Deskowanie. Należy stosować deskowania wysokiej jakości, pozbawione uszkodzeń warstwy wewnętrznej sklejkę mającej styk z betonem.
- Środki antyadhezyjne. Należy stosować specjalistyczne środki antyadhezyjne o odpowiedniej lepkości przeciwdziałające przywieraniu betonu do deskowań.
- Układanie i zagęszczanie betonu należy przeprowadzać w sposób ujednolicony, gwarantujący zachowanie jednakowych parametrów zagęszczanej mieszanki pod względem plastyczności i odpowietrzenia.
- Wykończenie powierzchni. Faktura gładka lub inna, wg specyfikacji projektowej. Powierzchnia betonu architektonicznego nie powinna wymagać zasadniczych napraw.
- Kolor cementu. Istnieje możliwość zastosowania cementu o odpowiedniej kolorystyce, w podstawowych kolorach szarym lub białym. Na ostateczną barwę betonu ma wpływ również kolor używanego piasku i kruszywa.
- Pielęgnacja betonu. W celu utrzymania jednakowej barwy dojrzewanie betonu powinno przebiegać w identycznych warunkach temperaturowych i wilgotnościowych. Pielęgnacja powinna zapobiegać przed nadmiernie szybkim odparowaniem wody. Czas pielęgnacji należy ustalić indywidualnie zależnie od klasy ekspozycji, składu betonu, otuliny zbrojenia, wymiarów elementu oraz warunków klimatycznych.
- Zabezpieczenie powierzchni. Środki o działaniu powierzchniowym i wgłębnym, wnikającym w strukturę betonu, przeciwdziałające przywieraniu brudu oraz ograniczające wnikanie wody.
- Naprawy. Wypełnienie pęcherzy, raków i innych uszkodzeń mechanicznych z zastosowaniem drobno lub gruboziarnistej zaprawy naprawczej lub ich kombinacji, z dobraniem barwy i odcienia zaprawy do kolorystyki naprawianego elementu. Mycie powierzchni betonu delikatnymi środkami czyszczącymi.
- Jakość powierzchni betonu architektonicznego - o wysokich wymaganiach. Powierzchnie betonowe z dużymi wymaganiami dotyczącymi wyglądu, elementy betonowe eksponowane. Kategoria betonu architektonicznego przed zabudowaniem - BA3, wg publikacji "Beton architektoniczny - wytyczne techniczne" autorstwa Krzysztof Kuniczuk, wydanej przez Stowarzyszenie Producentów Cementu, Kraków 2011.

2.4. Składniki betonu

2.4.1. Wymagania ogólne

Jeżeli w Dokumentacji projektowej nie stwierdzono inaczej lub inaczej nie zdecydował architekt, mieszanka do wykonania betonu architektonicznego będzie w całości pochodziła od jednego producenta, a użyte materiały będą pochodzić z tego samego źródła dla całości robót. Przed rozpoczęciem wykonywania robót należy przedłożyć projekty mieszanek betonowych dla betonu architektonicznego.

Dostawca betonu towarowego będzie stosował tylko takie surowce do produkcji, które mają deklaracje zgodności z odpowiednimi normami europejskimi i zostały zaakceptowane przez Wykonawcę. Magazynowanie składników betonu oraz obchodzenie się z nimi w wytwórniach dostawcy będzie realizowane tak, że nie spowoduje znaczących zmian ich właściwości (np. na skutek działania czynników atmosferycznych, zmieszania lub zanieczyszczenia).

Miejsca składowania surowców (np. silosy, kontenery, zasieki) będą wyraźnie oznakowane w taki sposób, by wykluczyć ryzyko pomyłkowego zastosowania.

2.4.2. Wymagania szczegółowe

Mieszanka betonowa stosowana do wykonania nawierzchni powinna być wyprodukowana z komponentów o stałych parametrach. Proces dozowania oraz mieszania składników musi być sterowany komputerowo, co zapewni odpowiednią jakość produktu.

Proces produkcji musi podlegać kontroli laboratoryjnej (począwszy od momentu mieszania do wbudowania).

Wytwórnia mieszanki betonowej musi posiadać ważny certyfikat Zakładowej Kontroli Produkcji, system zarządzania środowiskowego (np. ISO14001:2004).

Na placu budowy należy wykonać kontrolę konsystencji mieszanki. Dostawa na plac budowy powinna zostać wykonana w betonomieszarce tuż przed wylewaniem.

Kontrola mieszanki musi być prowadzona zarówno na wytwórni (mieszanie i dozowanie składników). Dodatkowo przez pracowników laboratorium pobierane są próbki z mieszanki betonowej, których wyniki potwierdzają zgodność produktu z wymaganiami normy PN-EN 206:2014-04.

2.4.3. Cement

Dostawca będzie udostępniał na bieżąco średnie miesięczne parametry stosowanego cementu (wartości wytrzymałości, czas wiązania cementu itp.). Wartości te są odniesione do wymagań normowych zgodnie z EN 197-1 Cementy powszechnego użytku.

Stosowane cementy powinny charakteryzować się następującym składem:

- zawartość chlorków do 0,08%,
- zawartość siarczanów do 3,3%,
- zawartość alkaliów do 0,8%.

W przypadku stosowania cementów odpornych na siarczany ich skład powinien charakteryzować się poniższymi wartościami:

- zawartość krzemianu trójwapniowego alitu (C3S) do 60%,
- zawartość alkaliów pod warunkiem zastosowania kruszywa niereaktywnego do 0,6%,
- zawartość $C4AF + 2 \times C3A \leq 20\%$,
- zawartość glinianu trójwapniowego $C3A \leq 9\%$.

Cement pochodzący z każdej dostawy musi spełniać wymagania zawarte w PN-EN 197-1:2012. Przed użyciem cementu do wykonania mieszanki betonowej należy przeprowadzić kontrolę obejmującą:

- oznaczenie wytrzymałości wg PN-EN 196-1:2006,
- oznaczenie czasu wiązania wg PN-EN 196-3+A1:2011,
- oznaczenie zmiany objętości wg PN-EN 196-3+A1:2011.

Wyniki badań powinny spełniać następujące wymagania:

- początek wiązania najwcześniej po upływie 60 minut
- koniec wiązania najpóźniej po upływie 6 godz.
- oznaczenie zmiany objętości: nie więcej niż 8 mm

Magazynowanie cementu

cement luzem - magazyny specjalne (zbiorniki stalowe lub żelbetowe przystosowane do pneumatycznego załadunku i wyładunku cementu luzem, zaopatrzone w urządzenia do przeprowadzania kontroli objętości cementu znajdującego się w zbiorniku lub otwory do przeprowadzania kontroli objętości cementu, włączy do czyszczenia oraz klamry na wewnętrznych ścianach).

Nie dopuszcza się stosowania do mieszanki betonowej cementu workowanego.

Dopuszczalny okres przechowywania cementu zależy od miejsca przechowywania. Cement nie może być użyty do betonu po upływie terminu trwałości podanego przez wytwórnię, w przypadku przechowywania w składach zamkniętych.

Każda partia cementu, dla której wydano oddzielne świadectwo jakości powinna być przechowywana osobno w sposób umożliwiający jej łatwe rozróżnienie.

2.4.4. Kruszywo naturalne i łamane

Zakres badań wg PN-EN 12620 Kruszywa do betonu i PN-EN 206-1 powinien być realizowany i dokumentowany w trakcie trwania dostaw przez obsługujące proces produkcyjny laboratorium dostawcy betonu. Certyfikaty kruszyw wraz z potwierdzeniem zgodności będą przesyłane przez Producenta systematycznie wraz z dostawami. Nie należy stosować kruszywa z recyklingu.

Kruszywo do betonu powinno charakteryzować się stałością cech fizycznych i jednorodnością uziarnienia pozwalającą na wykonanie partii betonu o stałej jakości.

Poszczególne rodzaje i frakcje kruszywa muszą być na placu oddzielnie składowane, na umocnionym i czystym podłożu w sposób uniemożliwiający mieszanie się.

Kruszywa grube powinny spełniać wymagania normy PN-EN 12620+A1:2010. W kruszywie grubym nie dopuszcza się grudek gliny. W kruszywie grubszym zawartość podziarna nie powinna przekraczać 5%, a nadziarna 10%. Ziarna kruszywa nie powinny być większe niż:

- 1/3 najmniejszego wymiaru przekroju poprzecznego elementu betonowego,
- 3/4 odległości w świetle między prętami zbrojenia, leżącymi w jednej płaszczyźnie prostopadłej do kierunku betonowania.

Kruszywa grube powinny odpowiadać następującym wymaganiom:

- maksymalny wymiar kruszywa Dupper – 8mm
- zawartość pyłów mineralnych – do 1%,
- zawartość ziaren nieforemnych (to jest wydłużonych płaskich) – do 20%,
- wskaźnik rozkruszenia – do 8%,
- nasiąkliwość – do 2%,
- mrozoodporność – F1,
- reaktywność alkaliczna z cementem nie powinna wywoływać zwiększenia wymiarów liniowych ponad 0,1%,
- zawartość związków siarki – do 0,1 %,
- zawartość zanieczyszczeń obcych – do 0,25%,
- zawartość zanieczyszczeń organicznych, nie dających barwy ciemniejszej od wzorcowej.

Kruszywem drobnym powinny być piaski o uziarnieniu do 2 mm pochodzenia rzecznoego lub kompozycja piasku rzecznoego i kopalnianego uszlachetnionego.

Piasek powinien spełniać następujące wymagania:

- zawartość pyłów mineralnych - do 1,5%,
- reaktywność alkaliczna z cementem określona wg normy PN-EN 480-12:2008 nie powinna wywoływać zwiększenia wymiarów liniowych ponad 0,1%,
- zawartość związków siarki - do 0,2%,
- zawartość zanieczyszczeń obcych - do 0,25%,
- zawartość zanieczyszczeń organicznych - nie dająca barwy ciemniejszej od wzorcowej,
- w kruszywie drobnym nie dopuszcza się grudek gliny.

Piasek pochodzący z każdej dostawy musi być poddany badaniom obejmującym:

- oznaczenie składu ziarnowego wg normy PN-EN 933-1:2012 lub PN-EN 933-2:1999,
- oznaczenie zawartości zanieczyszczeń obcych wg normy PN-EN 933-7:2000,
- oznaczenie zawartości grudek gliny, które oznacza się podobnie, jak zawartość zanieczyszczeń obcych,
- oznaczenie zawartości pyłów mineralnych wg normy PN-EN 933-8+A1:2015-07, PN-EN 933-9:2013-07 lub PN-EN 933-10:2009.
- Dostawca kruszywa jest zobowiązany do przekazania dla każdej partii kruszywa wyników jego badań wg norm PN-EN 932 i PN-EN 933.

W przypadku, gdy kontrola wykaże niezgodność cech danego kruszywa z wymaganiami norm PN-EN 932 i PN-EN 933, użycie takiego kruszywa może nastąpić po jego uszlachetnieniu (np. przez płukanie lub dodanie odpowiednich frakcji kruszywa) i ponownym sprawdzeniu.

Należy prowadzić bieżącą kontrolę wilgotności kruszywa wg normy PN-EN 1097-6:2013-11 dla korygowania receptury roboczej betonu.

2.4.5. Domieszki chemiczne

Kontrola jakości opiera się na podstawie deklaracji zgodności producenta z EN 934-2:1999 Domieszki do betonu, zaprawy i zaczynu. Domieszki do betonu. Definicje i wymagania oraz z odpowiednimi aprobatami technicznymi. Oprócz tego każda dostawa powinna być kontrolowana wizualnie, a w razie wątpliwości w laboratorium zewnętrznym przez oznaczenie gęstości domieszki lub przez oznaczenie masy suchej.

Zaleca się stosowanie do mieszanek betonowych domieszek chemicznych o działaniu:

- napowietrzającym,
- uplastyczniającym,
- przyspieszającym lub opóźniającym wiązanie.

Dopuszcza się stosowanie domieszek kompleksowych:

- napowietrzająco-uplastyczniających,
- przyspieszająco-uplastyczniających.

Domieszki do betonu muszą co najmniej posiadać deklarację zgodności z normą PN-EN 934-2+A1:2012.

2.4.6. Woda

Do przygotowania mieszanki betonowej i skrapiania podłoża stosować można wodę odpowiadającą wymaganiom normy PN-EN 1008:2004 „Woda zarobowa do betonu. Specyfikacja pobierania próbek, badanie i ocena przydatności wody zarobowej do betonu, w tym wody odzyskanej z procesów produkcji betonu”. Bez badań laboratoryjnych można stosować wodociągową wodę pitną.

Dopuszcza się stosowanie pitnej wody wodociągowej z sieci miejskiej bez dodatkowych badań. Nie należy stosować wody z recyklingu. W przypadku stosowania wody głębinowej dostawca mieszanki betonowej przed rozpoczęciem dostaw przedstawi badania zgodne z PN-EN 1008.

Niedozwolone jest użycie wód ściekowych, kanalizacyjnych, bagiennych oraz wód zawierających tłuszcze organiczne, oleje i muł. Nie wolno stosować wody z recyklingu.

2.4.7. Dodatki

Popiół lotny będzie stosowany tylko w szczególnych przypadkach po uzyskaniu akceptacji zespołu ds. betonu architektonicznego/ technologa betonu architektonicznego.

2.5. Wymagania jakościowe dla powierzchni gładkich

Elementy oznaczone w dokumentacji projektowej jako beton architektoniczny wykonać w kategorii – BA3 (duże wymagania). Wymagania dla danej kategorii są następujące:

- Faktura: F3, w tym styk elementów deskowania, przerwy konstrukcyjne i technologiczne,
- Porowatość: P3,
- Równomierność zabarwienia: RZ3,
- Element referencyjny: wymagany,
- Kategoria deskowania: KD3.

Wymagane jest wykonanie elementu referencyjnego - wykonanie odpowiedniej ilości powierzchni próbnych obrazujących fakturę, porowatość, równomierność zabarwienia, stanowiących odniesienie dla jakości wykonania betonowanych elementów, dla każdego typu powierzchni oraz deskowania.

Wymagania dotyczące powierzchni betonowych architektonicznych uzyskiwanych w wyniku odwzorowania deskowania - faktura - kategoria F3:

- gładka, zamknięta i w dużej mierze jednorodna powierzchnia betonowa,
- zaczyn cementowy / zaprawa występujące w złączach elementów deskowania nie powinny być większe niż szerokość do ok. 3mm,
- zapewnić czystość deskowania oraz równe nałożenie środka antyadhezyjnego,
- zapewnić ten sam rodzaj deskowania i jego przygotowania, stosować deskowania o tej samej jakości powierzchni,
- chronić deskowania przed wpływem warunków atmosferycznych,
- odcisk ramy deskowania, złączy deskowania oraz rodzaj wkładek dystansowych do szczegółowego ustalenia,
- zaleca się ustalenie krótkiego odstępu czasu od montażu deskowania do przeprowadzenia betonowania,
- określić wytyczne do wykonania szczelin roboczych (listwa trapezowa, szczelina łącząca itp.) oraz ustalić sposób uszczelnienia styków deskowania,
- zapewnić ochronę wykonanym elementom (zabezpieczenie przed uszkodzeniami mechanicznymi oraz chemicznymi, ochrona przed zabrudzeniem),
- maksymalne przesunięcia płaszczyzn w miejscu przerwy - do 5mm,
- sporządzić instrukcję wykonania oraz przygotować powierzchnię próbną, stanowiącą odniesienie dla jakości wykonania betonowanych elementów budynku.

Wymagania dotyczące powierzchni betonowych architektonicznych uzyskiwanych w wyniku odwzorowania deskowania - porowatość - kategoria P3:

- maksymalna powierzchnia porów - do 1.600mm² (powierzchnia porów na standardowej powierzchni kontrolnej o wymiarach 500x500mm, średnica porów od 2mm do 15mm), w przypadku stosowania deskowania chłonnego należy przyjąć maksymalną powierzchnię porów na poziomie do 1.000mm²,
- sprawdzić wzajemne oddziaływanie rodzaju betonu, środka antyadhezyjnego i deskowania
- wykluczyć zmianę składu betonu,
- wykluczyć stosowanie kruszywa z recyklingu,
- zapewnić ten sam rodzaj i przygotowanie deskowania,
- zapewnić czystość deskowania i równomierne nałożenie środka antyadhezyjnego,
- sporządzić instrukcję wykonania oraz przygotować co najmniej 2 powierzchnie próbne, stanowiące odniesienie dla jakości wykonania betonowanych elementów budynku.

Wymagania dotyczące powierzchni betonowych architektonicznych uzyskiwanych w wyniku odwzorowania deskowania – równomierność zabarwienia - kategoria RZ3:

- wielkopowierzchniowe zmiany zabarwienia, spowodowane różnego rodzaju materiałami,
- wykończeniowymi, różnorodnie rodzaje powierzchni deskowania oraz różna końcowa obróbka betonu są niedopuszczalne,

- niewielkie zmiany zabarwienia są dopuszczalne (całkowite uniknięcie zmian odcienia betonu nie jest w praktyce możliwe),
- rdza, brudne zacieki oraz wyraźnie widoczne poszczególne warstwy wbudowanej mieszanki są niedopuszczalne,
- konieczny jest dobór specjalnego i właściwego środka antyadhezyjnego,
- należy uwzględnić zmianę czasu rozdeskowania wynikającą z różnych warunków atmosferycznych,
- zaleca się tak zaplanować rozmieszczenie zbrojenia, aby uniemożliwić zetknięcie się buławy wibracyjnej z deskowaniem i zbrojeniem,
- należy przewidzieć miejsca zrzutu mieszanki do deskowania w równych odstępach,
- geometria elementów konstrukcji i układ zbrojenia musi pozwalać na szybki proces betonowania,
- należy zachować w /c na poziomie $\pm 0,02$ lub zachować konsystencję z dokładnością $\pm 20\text{mm}$,
- ustalić czas mieszania betonu na co najmniej 60 sekund,
- przygotować co najmniej 2 powierzchnie próbne, stanowiące odniesienie dla jakości wykonania betonowanych elementów budynku.

Wymagania dotyczące kategorii deskowania - kategoria KD3 – duże prawdopodobieństwo jednorazowego użycia deskowania:

- otwory wiercone niedozwolone,
- otwory po gwoździach i śrubach dozwolone wyłącznie jako miejsca napraw, po uzgodnieniu ze zleceniodawcą,
- uszkodzenia deskowania w wyniku wibratora pogrążalnego niedopuszczalne,
- resztki betonu niedozwolone,
- zadrapania dozwolone wyłącznie jako miejsca napraw, po uzgodnieniu ze zleceniodawcą,
- zabrudzenia zaczynem cementowym niedozwolone,
- miejscowe naprawy dozwolone wyłącznie po uzgodnieniu ze zleceniodawcą,
- należy liczyć się z dużym prawdopodobieństwem jednorazowego użycia deskowania,
- przygotować powierzchnię próbną, stanowiącą odniesienie dla jakości wykonania betonowanych elementów budynku.

2.6. Zbrojenie

Zbrojenie elementów z betonu architektonicznego należy wykonać przy użyciu stali gatunku B500SP. Układ zbrojenia wykonać zgodnie z projektem konstrukcji elementów. Należy zwrócić uwagę aby drut służący do związania prętów zbrojeniowych nie zmniejszał projektowanej otuliny zbrojenia. Zbrojenie elementów przed ich zalewaniem mieszanką betonową musi zostać odebrane przez osobę posiadającą odpowiednie uprawnienia budowlane.

2.7. Szalunki

Do wykonania szalunków elementów z betonu architektonicznego należy zastosować szalunki systemowe odpowiedniej jakości. Minimalny film z żywicy fenolowej na sklejkę szalunkowej nie może być mniejszy niż 200gr/m².

Sklejka szalunkowa nie może posiadać, żadnych ubytków lub szkod w powierzchni. Nie dopuszcza się do zastosowania szalunków zużytych. Nie dopuszcza się szalunków naprawianych poprzez przybicie części sklejki szalunkowej lub pokrycie powierzchni nowym filmem.

Wszelkiego rodzaju zabrudzenia szalunków zaprawą, rdzą lub innymi materiałami należy dokładnie usunąć przed ułożeniem środka antyadhezyjnego. Środek antyadhezyjny należy nanosić równomiernie na całej powierzchni szalunków w grubości nie powodującej „spływania”.

Istnieje duże prawdopodobieństwo jednorazowego użycia deskowania.

Niedozwolone:

- Otwory wiercone
- Uszkodzenie deskowania powstałe w wyniku użycia wibratora pogrążanego.
- Resztki betonu
- Zabrudzenia zaczynem cementowym
- Małe fałdki, pomarszczenia sklejki, znajdujące się w obszarze wiercenia, gwoździowania
- Miejsca naprawy

Dozwolone tylko po uzgodnieniu ze zleceniodawcą:

- Otwory po gwoździach i śrubach
- Zadrapania - tylko jako miejsca napraw

3. SPRZĘT

3.1. Wymagania ogólne

Ogólne wymagania dotyczące sprzętu, jego użytkowania omówiono w punkcie 3 ogólnej specyfikacji technicznej.

3.2. Sprzęt do wykonania robót

Wykonawca jest zobowiązany do używania jedynie takiego sprzętu, który nie spowoduje niekorzystnego wpływu na jakość wykonywanych robót i będzie gwarantować przeprowadzenie robót, zgodnie z zasadami określonymi w Dokumentacji Projektowej i ST.

Wykonawca przystępujący do wykonania konstrukcji z betonu architektonicznego powinien dysponować następującym sprzętem:

- szalunki do betonu,
- na placu budowy zorganizować warsztat zbrojarski wyposażony w maszyny do prostowania stali dostarczanej w kręgach oraz maszyny do cięcia i gięcia stali zbrojeniowej, a także urządzenia do spawania stali zbrojeniowej,
- pompy do podawania betonu,
- wibratory powierzchniowe i wibratory wgłębne do zagęszczania mieszanki betonowej.

W przypadku robót na dużych wysokościach prace należy wykonywać z odebranych i dopuszczonych do eksploatacji rusztowań systemowych lub drabin.

4. TRANSPORT

Ogólne wymagania dotyczące transportu omówiono w punkcie 4 ogólnej specyfikacji technicznej.

Mieszanka betonowa wykorzystywana do wykonania nawierzchni betonowej musi być dostarczona na budowę betonowozem bezpośrednio przed momentem jej wbudowania.

Nie wolno składować na placu budowy ani składników ani gotowej mieszanki betonowej.

Jeżeli nie ma możliwości poboru wody na miejscu wykonywania robót, to wodę należy przechowywać w szczelnych i czystych pojemnikach lub cysternach. Nie wolno przechowywać wody w opakowaniach po środkach chemicznych lub w takich, w których wcześniej przetrzymywano materiały mogące zmienić skład chemiczny wody.

5. WYKONANIE ROBÓT

5.1. Wymagania ogólne

Ogólne wymagania dotyczące prowadzenia prac związanych z wykonaniem robót omówiono w punkcie 5 ogólnej specyfikacji technicznej.

Przed rozpoczęciem prac związanych z betonem architektonicznym powinno zostać zorganizowane spotkanie zespołu ds. betonu architektonicznego. Podczas spotkania należy dokonać przeglądu warunków realizacji robót, przegląd wymagań i procedur związanych z dokumentacją dodatkową do przedłożenia, z elementem referencyjnym, koordynacją, z proponowanymi materiałami, deskowaniem, projektami mieszanek betonowych, z dostawą, wbudowywaniem, zagęszczaniem, wykańczaniem betonu, zabezpieczeniem wykonanych elementów. Po spotkaniu zostanie opracowany plan zapewnienia jakości dla betonu architektonicznego.

5.2. Warunki przystąpienia do robót

Przystąpienie do wykonania robót betoniarskich jest możliwe wyłącznie za zgodą kierownika budowy, w korzystnych warunkach atmosferycznych oraz po stwierdzeniu, że inne warunki i etap robót budowlanych spełniają wymóg właściwego prowadzenia prac zasadniczych. Betonowanie powinno być poprzedzone odbiorem prawidłowości wykonania robót zbrojarskich, prawidłowości i bezpieczeństwa wykonania szalunków i niezbędnych rusztowań, kontroli poprawności osadzonych elementów do zabetonowania. Każdorazowo powinno być sprawdzone i przeanalizowane warunki bezpieczeństwa wykonywania robót.

Przed wykonaniem robót należy przedłożyć rysunki warsztatowe wytwarzania i wylewania betonu architektonicznego. Dołączyć oddzielny zestaw rysunków warsztatowych dotyczących elementu referencyjnego. Pokazać ogólną budowę deskowania, w tym układ i łączenie przeciwległych paneli, specjalnie formowane spoiny, położenie i układ ściągów deskowania; położenie fazowania krawędzi betonu, położenie każdego z otworów, dylatacji, szwu roboczego oraz inne czynniki wpływające na wygląd odkrytego betonu. Przedstawić szczegóły wkładek i stożków.

5.3. Wykonanie robót

5.3.1. Wymagania ogólne

Przy wykonywaniu robót należy przestrzegać zasad podanych w normach i innych dokumentach określonych w pkt 10. Przerwy technologiczne w betonowaniu stosować w miejscach wskazanych w dokumentacji technicznej, a w przypadkach pozostałych zgodnie z warunkami zawartymi w przepisach oraz po uzgodnieniu z projektantem konstrukcji.

5.3.2. Deskowanie

Sposób przygotowania deskowania, jego czyszczenia, nałożenia środka antyadhezyjnego i montażu powinien zostać opisany w planie zapewnienia jakości dla betonu architektonicznego. Koordynator/specjalista/technolog ds. betonu architektonicznego lub osoba wskazana przez zespół ds. betonu architektonicznego każdorazowo przed przystąpieniem do betonowania przeprowadzi odbiór jakości przygotowania deskowania. Zostanie to potwierdzone na specjalnie przygotowanym formularzu.

Jeżeli w Dokumentacji projektowej lub instrukcji producenta mieszanki betonowej nie wskazuje się inaczej, szalunki należy pokryć materiałem antyadhezyjnym, w postaci preparatu natryskowego, nakładanego równomiernie w jednym kierunku. Po zakończeniu robót należy dokonać mycia szalunków, przy pomocy ciepłej wody, bez użycia detergentów.

5.3.3. Wykonanie powierzchni referencyjnej

Przed przystąpieniem do wykonania powierzchni odniesienia należy przewidzieć możliwość wykonania najlepiej kilku powierzchni próbnych, które mają na celu:

- ustalenie i optymalizację wymaganych nakładów,
- pouczenie i szkolenie personelu,
- konsultację wykonanej powierzchni ze zleceniodawcą,
- sprawdzenie alternatywnych rozwiązań i opracowanie praktycznych szczegółów realizacji zadania.

Podczas wykonywania powierzchni odniesienia należy odwzorować warunki wykonywania elementów architektonicznych. W związku z tym trzeba uwzględnić kształt elementów, stopień zbrojenia i jego rozmieszczenie, rodzaj środka antyadhezyjnego, skład betonu itd. W przypadku uzyskania zadowalających rezultatów powierzchnię próbną można uznać za powierzchnię odniesienia.

5.3.4. Dostawa i wbudowanie mieszanki betonowej

Warunki dostawy i sposób kontroli jakości mieszanki betonowej i betonu powinien zostać określony w planie zapewnienia jakości dla betonu architektonicznego.

Ogólne warunki wykonywania:

- wykonanie w deskowaniach (formach) inwentaryzowanych, z blakami stalowymi lub ze sklejki laminowanej,
- deskowania powinny być odpowiednio uszczelnione, aby chronić przed wyciekami mleczka cementowego i zapewniać w trakcie betonowania odpowietrzenie i wibrowanie układanej mieszanki betonowej,
- receptura betonu powinna być tak dobrana, aby beton miał odpowiednią urabialność; trzeba przy tym stosować właściwą ilość kruszywa frakcji do 0,25 mm,
- maksymalna wielkość kruszywa powinna być mniejsza niż minimalna grubość otuliny zbrojenia; tę wielkość należy zmniejszać w przypadku gęstego zbrojenia itp.,
- stosować wibrowanie dogłębne lub powierzchniowe,
- mieszankę betonową należy zaprojektować z możliwie małą ilością wody, a konsystencję regulować domieszkami plastyfikującymi; wartość stosunku wodno-cementowego nie powinna przekraczać 0,55; konsystencja powinna być zbliżona do górnej granicy konsystencji plastycznej,
- skład mieszanki betonowej powinien być w zasadzie jednakowy (niezmienny), należy stosować jeden rodzaj cementu od tego samego producenta, kruszywo powinno pochodzić z jednego złoża,
- należy eliminować wahania wartości stosunku wodno-cementowego, różnice w granicach 0,02 mogą powodować wyraźne zmiany w zabarwieniu,
- należy zachować odpowiedni reżim dotyczący czasu mieszania składników mieszanki betonowej, czasu jej transportu, a także ciągłości betonowania,
- widoczna, pozostawiona w „stanie surowym” powierzchnia betonu powinna być hydrofobizowana,
- krawędzie elementów należy fazować na 1 cm zgodnie z instrukcją producenta mieszanki betonowej,
- mieszankę betonową należy podawać z wysokości wskazanej przez producenta lub, jeśli producent nie podaje wysokości lania – z 0,5 m.

5.3.5. Zabezpieczenie wykonanych elementów

Sposób zabezpieczenia wykonanych elementów przed uszkodzeniem i zabrudzeniem w trakcie prowadzenia dalszych prac powinien zostać podany w planie zapewnienia jakości dla betonu architektonicznego.

5.3.6. Pielęgnacja

Pielęgnację betonu rozpocząć bezpośrednio po zakończeniu betonowania. Pielęgnację prowadzić przez okres min. 3 tygodni stosownie do warunków klimatycznych i zgodnie z zasadami sztuki budowlanej oraz przepisami wymienionymi w pkt 10. Celem pielęgnacji jest osiągnięcie przez beton projektowych parametrów i maksymalne ograniczenie rys skurczowych i termicznych. Sposób pielęgnacji powinien zostać podany w planie zapewnienia jakości dla betonu architektonicznego.

5.3.7. Naprawy

Powinna zostać opracowana procedura naprawcza, która będzie stanowiła załącznik do planu zapewnienia jakości dla betonu architektonicznego.

5.3.8. Powłoki przeciwwilgociowe

UWAGA: W ramach niniejszej inwestycji przewiduje się wykonanie powłok przeciwwilgociowych na powstałych elementach betonowych z zastosowaniem mas bitumicznych.

a) Przygotowanie podłoża

Podłoże pod powłoki ochronne i hydroizolacyjne musi być czyste, nośne, stabilne i wolne od oleju, tłuszczu, luźnych i niezwiązanych cząstek oraz innych zanieczyszczeń mogących pogorszyć przyczepność. Z powierzchni betonowych usunąć mleczko cementowe. Ponadto podłoże musi być równe, bez wystających fragmentów i wtrąceń, jak również ubytków, spękań, raków itp. Emulsja może być stosowana na podłożu suchym i wilgotnym.

b) Wykonanie powłok ochronnych

Po oczyszczeniu podłoża należy wykonać gruntowanie preparatem, rozcieńczonym wodą w stosunku 1:10 (objętościowo – 1 część emulsji na 10 części czystej wody). Roztwór gruntujący nanosić ręcznie (szczotką, pędzlem, wałkiem). Możliwe jest nakładanie natryskowe. W proporcjach rozcieńczenia (objętościowo) – 1 część emulsji na 15 części czystej wody.

Wykonanie powłok ochronnych należy prowadzić przy temperaturach (powietrza i podłoża): od +4°C. Czas wyschnięcia zależy od temperatury i zastosowania, przy zastosowaniu jako powłoki około 6 godzin przy +20°C i 50% wilgotności względnej na suchym podłożu, dla zużycia 0,25 litra/m². W tym czasie powłoka hydroizolacyjna powinna być chroniona przed przemrażeniem, zalaniem wodą i uszkodzeniem mechanicznym. Wysokie temperatury skracają, niskie wydłużają czas wyschnięcia powłoki.

Należy tak dobrać czas nakładania, aby preparat zdążył wyschnąć przed opadem deszczu. Przy ciepłej, suchej i wietrznej pogodzie powłoka może wysychać już po kilkunastu minutach, w niesprzyjających warunkach ciepło-wilgotnościowych czas schnięcia może się przedłużyć nawet do kilku godzin. Podłoża suche i chłonne należy najpierw zagruntować. W tym celu, w zależności od stopnia chłonności podłoża, należy rozcieńczyć emulsję, dodając 30-70% czystej wody. Po wyschnięciu zagruntowanej powierzchni wykonać jedno lub (co zalecane), dwukrotne pokrycie nierozcieńczonym preparatem. Ułożenie warstw ochronnych oraz zasypianie wykopu jest możliwe po całkowitym wyschnięciu preparatu. Uszczelnionych ścian nie wolno obsypywać gruzem, ani też grubym kruszywem.

UWAGA: Przed wykonanie prac, należy bezwzględnie zapoznać się z kartami technicznymi mas stosowanych do wykonywania właściwej hydroizolacji.

6. KONTROLA JAKOŚCI ROBÓT

6.1. Wymagania ogólne

Ogólne wymagania dotyczące prowadzenia kontroli jakości robót omówiono w punkcie 6 ogólnej specyfikacji technicznej.

6.2. Badania w czasie robót

W trakcie realizacji robót żelbetowych należy przeprowadzić następujące odbiory:

- odbiór podłoża pod fundamenty,
- odbiór deskowań (szalunków),
- kontrola i odbiór montażu zbrojenia,
- badania próbek betonu.

Wyniki badań i odbiory powinny być wpisywane do dziennika budowy i akceptowane przez Inspektora Nadzoru.

Każdy element konstrukcji powinien być poddawany ocenie z odległości przewidzianej jako standardowa dla późniejszego użytkownika (odstęp obserwacyjny). W niniejszej inwestycji zakłada się, że odstęp obserwacyjny wynosi 6m. W trakcie oceny należy zwrócić uwagę na to, że każdy element był wykonywany w innych warunkach atmosferycznych, a także na to, że mogły występować różnice w jakości użytych materiałów (w przewidzianym dopuszczalnym zakresie). Niewielkie różnice w fakturze, porowatości, kolorystyce są dopuszczalne w każdej z opisanych kategorii betonu architektonicznego. Dlatego istnieje konieczność indywidualnej oceny każdego elementu konstrukcji.

W pierwszej kolejności należy oceniać ogólne wrażenie z odstępu obserwacyjnego, odnosząc uzyskane efekty do wyglądu elementu referencyjnego. Dopiero gdy ogólny wizerunek nie odpowiada wymaganiom, należy oceniać poszczególne parametry wyspecyfikowane zgodnie z wymaganiami dotyczącymi powierzchni betonowych architektonicznych uzyskiwanych w wyniku odwzorowania deskowania wg pkt 2.4.

7. OBMIAR ROBÓT

Ogólne wymagania dotyczące obmiarów robót omówiono w punkcie 7 ogólnej specyfikacji technicznej. Jednostką obmiarową konstrukcji wykonanych z betonu architektonicznego jest m³.

8. ODBIÓR ROBÓT

Ogólne wymagania dotyczące prowadzenia odbioru robót omówiono w punkcie 8 ogólnej specyfikacji technicznej.

Roboty uznaje się za wykonane zgodnie z dokumentacją projektową, ST i wymaganiami Inspektora Nadzoru Inwestorskiego, jeżeli wszystkie badania dały wyniki pozytywne.

W wyniku odbioru należy sporządzić:

- częściowy protokół odbioru robót,
- protokół odbioru robót zanikających,
- wpis do dziennika budowy.

Jeżeli wszystkie czynności odbioru robót dały wyniki pozytywne, wykonane roboty należy uznać za zgodne z wymaganiami ST i Dokumentacją projektową.

Odbiór robót powinien być potwierdzony protokołem, który powinien zawierać co najmniej: ocenę wyników badań, wykaz usterek i możliwość ich usunięcia, stwierdzenie zgodności lub niezgodności wykonania robót z zamówieniem. Do protokołu dołączone powinny być wymagane atesty i certyfikaty materiałowe (stali, betonu, kruszywa). Dopuszczalna odchyłka płaszczyzny lub krawędzi od pionu i poziomu na 1 m – 1,5 mm.

9. PODSTAWA PŁATNOŚCI

Ogólne wymagania dotyczące rozliczeń za wykonane prace omówiono w punkcie 9 ogólnej specyfikacji technicznej.

10. PRZEPISY ZWIĄZANE

PN-ISO-9000 Seria 9000 – 9004	normy dotyczące systemów zapewnienia jakości i zarządzanie systemami zapewnienia jakości.
PN-EN 1992-1-1:2008	Eurokod 2 - Projektowanie konstrukcji z betonu - Część 1-1: Reguły ogólne i reguły dla budynków
PN-H-93215:1982	Walcówka i pręty stalowe do zbrojenia betonu.
PN-EN 206:2014-04	Beton Część 1: Wymagania, właściwości, produkcja i zgodność.
PN-EN 1504-1:2006	Wyroby i systemy do ochrony i napraw konstrukcji betonowych - Definicje, wymagania, sterowanie jakością i ocena zgodności – Część 1: Definicje.
PN-EN 1504-2:2006	Wyroby i systemy do ochrony i napraw konstrukcji betonowych - Definicje, wymagania, sterowanie jakością i ocena zgodności – Część 2: Systemy ochrony powierzchniowej betonu.
PN-EN 1504-3:2006	Wyroby i systemy do ochrony i napraw konstrukcji betonowych - Definicje, wymagania, sterowanie jakością i ocena zgodności – Część 3: Naprawy konstrukcyjne i niekonstrukcyjne.
PN-EN 13670:2011	Wykonywanie konstrukcji z betonu.
PN-B-06265:2004	Krajowe uzupełnienia PN-EN 206-1:2003 – Beton – Część 1: Wymagania, właściwości, produkcja i zgodność.

Beton architektoniczny – wytyczne techniczne, Stowarzyszenie Producentów cementu, Kraków 2011.

Ustawa z dnia 7 lipca 1994 - Prawo budowlane (Dz.U .03.207.2016).

Warunki techniczne wykonania i odbioru robót budowlano-montażowych, w zakresie następujących tomów:

Tom I. - „Budownictwo ogólne” – opracowany przez Instytut Techniki Budowlanej, 00-950 Warszawa, ul. Filtrowa, Wydawnictwo Arkady 1989r.

Umowa z Inwestorem.

Dokumentacja projektowa.

Nie wymienienie tytułu jakiegokolwiek dziedziny, grupy, podgrupy czy normy nie zwalnia Wykonawcy od obowiązku stosowania wymogów określonych prawem polskim. Wykonawca będzie przestrzegał praw autorskich i patentowych. Jest zobowiązany do odpowiedzialności za spełnienie wszystkich wymagań prawnych w odniesieniu do używanych opatentowanych urządzeń lub metod.

SPECYFIKACJA TECHNICZNA WYKONANIA I ODBIORU ROBÓT

B - 03.02.01a

BETONOWE NAWIERZCHNIE I POSADZKI

SPIS TREŚCI

- 1. WSTĘP**
 - 2. MATERIAŁY**
 - 3. SPRZĘT**
 - 4. TRANSPORT**
 - 5. WYKONANIE ROBÓT**
 - 6. KONTROLA JAKOŚCI ROBÓT**
 - 7. OBMIAR ROBÓT**
 - 8. ODBIÓR ROBÓT**
 - 9. PODSTAWA PŁATNOŚCI**
 - 10. PRZEPISY ZWIĄZANE**
-

1. WSTĘP

1.1. Przedmiot ST

Przedmiotem niniejszej specyfikacji technicznej są wymagania dotyczące wykonania i odbioru robót związanych z wykonaniem nawierzchni betonowych i posadzek wewnętrznych, które zostaną wykonane na podstawie dokumentacji projektowej dla zadania pn. „Projekt hali sportowo-widowiskowej wraz z zagospodarowaniem terenu”.

1.2. Zakres stosowania

Szczegółowa specyfikacja techniczna jest stosowana jako dokument przetargowy przy zleceniu i realizacji robót wymienionych w pkt. 1.1.

1.3. Określenia podstawowe

Określenia i nazewnictwo użyte w niniejszej specyfikacji technicznej ST są zgodne z obowiązującymi podanymi w normach PN i przepisach Prawa budowlanego.

Beton – materiał powstały ze zmieszania cementu, kruszywa grubego i drobnego, wody oraz ewentualnych domieszek i dodatków, który uzyskuje swoje właściwości w wyniku hydratacji cementu.

Beton zwykły – beton o gęstości w stanie suchym większej niż 2000 kg/m³, ale nie przekraczającej 2600 kg/m³. Faktura – charakterystyczna powierzchnia przedmiotu zależna od właściwości tworzywa, sposobu obróbki i zastosowanych narzędzi.

Element referencyjny (powierzchnia odniesienia, mock-up) – jest to element o wcześniej określonych kształcie i wymiarach, który został wykonany na terenie budowy i uznany za wzorzec przy odbiorze wykonywanych elementów z betonu architektonicznego.

Klasa betonu – symbol literowo-liczbowy (na przykład C30/37), klasyfikujący beton pod względem jego wytrzymałości na ściskanie; liczba po literze C oznacza wytrzymałość gwarantowaną na próbkach walcowych i sześciennych (na przykład, dla betonu klasy C30/37, fck = 37 MPa).

Mieszanka betonowa – mieszanina wszystkich składników przed związaniem betonu.

Nasiąkliwość betonu – stosunek masy wody, którą zdolny jest wchłonąć beton do jego masy w stanie suchym

Stopień wodoszczelności – symbol literowo-liczbowy (np. W8) klasyfikujący beton pod względem przepuszczalności wody; liczba po literze W oznacza dziesięciokrotną wartość ciśnienia wody w MPa, działającego na próbki betonowe.

Partia betonu – ilość betonu o tych samych wymaganiach, podlegająca oddzielnej ocenie, wyprodukowana w okresie umownym – nie dłuższym niż 1 miesiąc z takich samych składników, w ten sam sposób i w tych samych warunkach

Powierzchnia próbna – jest to powierzchnia, która została wykonana w celu wypracowania elementu referencyjnego lub powstała w trakcie działań zmierzających do dopracowania technologii wykonywania elementów. Powierzchnia próbna nie podlega ocenie pod względem wymagań dotyczących betonu architektonicznego.

Specyfikujący – osoba, instytucja (architekt, projektant, inwestor) określająca wymogi odnośnie do jakości wykonania i wyglądu betonu architektonicznego.

Świeży beton – beton w stanie płynnym lub dojrzewający. Termin ten jest stosowany w miejsce określenia „mieszanka betonowa” w celu podkreślenia jego płynności i dojrzewania.

Odstęp obserwacyjny – odległość, z której najczęściej użytkownicy konstrukcji będą oglądali beton architektoniczny. Stanowi ona jednocześnie odległość dokonywania oceny wizualnej wykonania betonu w trakcie odbioru konstrukcji.

Zaczyn cementowy – mieszanina cementu i wody.

Zarób mieszanki betonowej – ilość mieszanki betonowej wyprodukowana w jednym cyklu operacyjnym betoniarki lub ilość rozładowana w ciągu 1 minuty z betoniarki o pracy ciągłej.

1.4. Zakres robót objętych ST

Specyfikacja dotyczy wszystkich czynności umożliwiających i mających na celu wykonanie nawierzchni betonowej, w tym:

- Wykonanie podsypki pod nawierzchnię z zagęszczeniem.
- Nawierzchni betonowej.
- Posadzek betonowej wewnętrznej.

1.5. Ogólne wymagania dotyczące robót

Ogólne wymagania dotyczące robót omówiono w punkcie 1.5 ogólnej specyfikacji technicznej.

Wykonawca robót jest odpowiedzialny za jakość wykonania robót, ich zgodność z dokumentacją projektową, ST i poleceniami Inspektora Nadzoru Inwestorskiego.

Wymagania dokumentacji projektowej należy rozpatrywać łącznie z wymaganiami przepisów prawnych i norm, stosując się do wymogów bardziej rygorystycznych. W razie zaistnienia sprzeczności pomiędzy postanowieniami różnych przepisów obowiązują przepisy bardziej rygorystyczne.

Przed zakupem jakichkolwiek materiałów lub przystąpieniem do wykonywania rysunków warsztatowych, Wykonawca jest zobowiązany dostarczyć aktualne aprobaty techniczne i certyfikaty lub inne dokumenty poświadczające przydatność tych materiałów do użycia w Polsce. Do certyfikatów tych należą między innymi atesty wydawane przez ITB, PZH i Polskie Centrum Badań i Certyfikacji, odpowiednio do wskazanych typów produktów. Wykonawca będzie odnosił się wyłącznie do ostatnich aktualnych wersji Instrukcji, Norm, Standardów i Przepisów Technicznych tu przytaczanych. W przypadku braku możliwości uzyskania aktualnych dokumentów, Wykonawca zobowiązany jest zwrócić się do Kierownika Projektu o wytyczne.

W celu zapewnienia jakości betonu architektonicznego konieczne jest powołanie zespołu, który powinien składać się z przedstawicieli reprezentujących zleceniodawcę/specyfikującego, wykonawcę (kierownik projektu/kierownik budowy), dostawcę deskowania i dostawcę betonu (technolog) oraz, jeśli to konieczne, koordynatora, specjalisty, bądź technologa ds. betonu architektonicznego.

2. MATERIAŁY

2.1. Wymagania ogólne

Ogólne wymagania dotyczące materiałów, ich pozyskiwania i składowania omówiono w punkcie 2 ogólnej specyfikacji technicznej.

Zastosowane materiały powinny spełniać ogólne wymagania podane poniżej:

- Proponowane technologie powinny być odpowiednie do stanu projektowanego, zastosowanych technologii prac, a dobór materiałów powinien być wykonany według kryterium kompatybilności.
- Stosowane materiały muszą posiadać udokumentowane parametry nie gorsze od wyspecyfikowanych.
- Wszystkie materiały, elementy, rozwiązania, systemy muszą być stosowane, wykonywane, montowane ściśle według udokumentowanych wytycznych producenta, w sposób i w warunkach określonych w posiadanych przez element dokumentach odniesienia jak aktualne aprobaty techniczne (krajowe lub europejskie), certyfikat lub deklarację zgodności, atesty – wymagane przez polskie prawo. Oferent jest zobowiązany do wykazania, że dany materiał, system, zestaw, etc. wprowadzony legalnie na polski rynek, spełnia, określone polskim prawem, warunki techniczne dla projektowanego obiektu.
- Ilekroć Specyfikacja Istotnych Warunków Zamówienia wskazuje znak towarowy materiału, patent lub pochodzenie, Wykonawca może zastosować wskazany lub równoważny, inny materiał spełniający wymogi techniczne wskazanego oraz posiadający właściwości użytkowe zgodne z wymogami określonymi w Polskich Normach przenoszących normy europejskie lub normach innych państw członkowskich Europejskiego Obszaru Gospodarczego przenoszących te normy.

Wskazanie nazw własnych nie jest wskazaniem producenta ani miejsca pochodzenia a jest określeniem standardu jakości przyjętym na etapie projektowania.

2.2. Wymagania dotyczące właściwości materiałów

Parametry betonu:

- Klasa betonu – minimum C30/37.
- Klasa ekspozycji – minimum XC4, XF3, XA1.
- Klasa zawartości chlorków – Cl 0,20.
- Stopień wodoszczelności w/g PN-88/B-06250 – minimum W8.
- Gęstość – 2300 ± 100 kg/m³.
- Możliwość pełnego obciążenia – po 28 dniach.
- Możliwość chodzenia po powierzchni – 1 do 3 dni (w zależności od warunków atmosferycznych).
- Konsystencja świeżej mieszanki – S3.
- Rozwój wytrzymałości – umiarkowany.
- Czas urabialności (od momentu załadunku w zakładzie produkcyjnym) – 2 godziny.
- Maksymalne uziarnienie – 8mm lub 16mm.
- Odporność na zamrażanie/rozmarzanie z udziałem soli odladzających – FT1 PKN-CEN/TS 12390-9
- Odporność na ścieranie – 18000 mm³ /5000 mm² - - PN-EN 1339 Zał. H
- Opór poślizgu – Artevia Kolor (> 90 +/- 7 (sucha), > 72 +/- 4 (mokra) PTV. PTV - PN-EN13036-4:2011
- Współczynnik odbicia światła – Artevia kolor szary – 71 SRI; - ASTM=C149-09.

Uwaga:

Wykonawca może zastosować inne materiały pod warunkiem uzyskania akceptacji Projektanta i Inspektora Nadzoru.

Zastosowany materiał musi posiadać rekomendację techniczną IBDiM do stosowania jako beton nawierzchniowy w budownictwie – w inżynierii komunikacyjnej oraz spełniać wymagania niniejszej Specyfikacji Technicznej.

2.3. Wymagania szczegółowe nawierzchni

2.3.1. Nawierzchnie zewnętrzne

Beton do nawierzchni betonowych musi spełniać następujące wymagania:

- o mrozoodporność (wg PN-B/88-06250) – F150,
- o nasiąkliwość (wg PN-B/88-06250) – do 10% masy,
- o wodoszczelność (wg PN-B/88-06250) – W8,
- o odporność na działanie soli (wg IBDiM nr PB-TB-01/2001 – 000,
- o wskaźnik wodno-cementowy (w/c) – mniejszy od 0,5.

Beton musi być zbrojony systemowym włóknem polipropylenowym długości 12mm w ilości 0,6kg/m³ wykończenie nawierzchni:

zatarcie - wygładzenie mechaniczne w celu uzyskania jednolitej powierzchni bez śladów po użytych narzędziach; po wykończeniu powierzchni należy nałożyć na powierzchnię: środek pielęgnacyjny za pomocą opryskiwacza; w zależności od rodzaju docelowego wyglądu powierzchni (połysk/mat) należy dobrać odpowiednie rozwiązanie impregnujące dylatacje: przed rozpoczęciem prac należy dostarczyć projekt dylatacji nawierzchni do akceptacji Projektanta oraz Inspektora Nadzoru.

Parametry betonu:

- Klasa betonu – minimum C30/37.
- Klasa ekspozycji – minimum XC4, XF1
- Klasa zawartości chlorków – Cl 0,20.
- Stopień wodoszczelności w/g PN-88/B-06250 – minimum W8.
- Cement- CEM III/A 42,5 N-LH/HSR/NA
- Konsystencja świeżej mieszanki – S3
- Maksymalne uziarnienie – 8mm lub 16mm.
- Odporność na ścieranie – 18000 mm³ /5000 mm² - PN-EN 1339 Zał. H
- Współczynnik odbicia światła – Artevia kolor szary – 71 SRI; - ASTM=C149-09.

2.3.2. Posadzki wewnętrzne

Posadzka betonowa musi charakteryzować się następującymi podstawowymi właściwościami:

- o Klasa betonu – minimum C30/37.
- o Klasa ekspozycji – minimum XC4, XF1
- o Klasa zawartości chlorków – Cl 0,20.
- o Stopień wodoszczelności w/g PN-88/B-06250 – minimum W8.
- o Gęstość – 2300 ± 100 kg/m³.
- o Możliwość pełnego obciążenia – po 28 dniach.
- o Możliwość chodzenia po powierzchni – 1 do 3 dni (w zależności od warunków atmosferycznych).
- o Konsystencja świeżej mieszanki – S3.
- o Rozwój wytrzymałości – umiarkowany.
- o Czas urabialności (od momentu załadunku w zakładzie produkcyjnym) – 2 godziny.
- o Maksymalne uziarnienie – 8mm lub 16mm.
- o Odporność na ścieranie mm³/mm² - 18 000/5 000 - PN-EN 1339 Zał. H
- o Maksymalna zawartość CT % ≤ 0,2 PN-EN2006:2014-04
- o Współczynnik odbicia światła – SRI - Szary – 71, ASTM-C1549-09

Produkt referencyjny: beton posadzkowy Artevia (kolor szary) firmy LafargeHolcim.

Wykonawca może zastosować inne materiały pod warunkiem uzyskania akceptacji Projektanta i Inspektora Nadzoru.

2.4. Specyfikacja wymagań oraz sposobu wykonywana elementów z betonu architektonicznego

- Warunkiem zachowania jednolitej barwy betonu jest mieszanka betonowa wykonywana ze składników o gwarantowanej i stabilnej jakości, z cementu tego samego typu, pochodzącego od jednego dostawcy, z utrzymaniem stałego współczynnika w/c (woda/cement). Zmiana współczynnika w/c o 0,02 lub więcej

proceedzi do zmiany koloru betonu. Każda partia dostarczanej mieszanki z betonowni powinna być poddawana badaniu konsystencji. Mieszanka do betonu architektonicznego wymaga zwykle większej ilości cementu/spoiwa niż to wynika z osiągnięcia wyspecyfikowanej klasy konstrukcyjnej betonu. Zwykle wartość ta jest nie mniejsza niż 350kg/m³. Istotna jest również zawartość w mieszance frakcji do 0,25mm. Przy produkcji mieszanki betonowej istotne jest stosowanie plastyfikatorów i superplastyfikatorów, mających za zadanie obniżyć w/c oraz spowodować uzyskanie odpowiedniej konsystencji i urabialności, powodującej łatwiejsze odpowietrzenie mieszanki.

- Kruszywo. Faktura powierzchni betonu jest zależna od zawartości drobnych frakcji kruszywa, konieczne jest zatem zachowanie stałego stosu okruszowego kruszywa.
- Deskowanie. Należy stosować deskowania wysokiej jakości, pozbawione uszkodzeń warstwy wewnętrznej sklejki mającej styk z betonem.
- Środki antyadhezyjne. Należy stosować specjalistyczne środki antyadhezyjne o odpowiedniej lepkości przeciwdziałające przywieraniu betonu do deskowań.
- Układanie i zagęszczanie betonu należy przeprowadzać w sposób ujednolicony, gwarantujący zachowanie jednakowych parametrów zagęszczanej mieszanki pod względem plastyczności i odpowietrzenia.
- Wykończenie powierzchni. Faktura gładka lub inna, wg specyfikacji projektowej. Powierzchnia betonu architektonicznego nie powinna wymagać zasadniczych napraw.
- Kolor cementu. Istnieje możliwość zastosowania cementu o odpowiedniej kolorystyce, w podstawowych kolorach szarym lub białym. Na ostateczną barwę betonu ma wpływ również kolor używanego piasku i kruszywa.
- Pielęgnacja betonu. W celu utrzymania jednakowej barwy dojrzewanie betonu powinno przebiegać w identycznych warunkach temperaturowych i wilgotnościowych. Pielęgnacja powinna zapobiegać przed nadmiernie szybkim odparowaniem wody. Czas pielęgnacji należy ustalić indywidualnie zależnie od klasy ekspozycji, składu betonu, otuliny zbrojenia, wymiarów elementu oraz warunków klimatycznych.
- Zabezpieczenie powierzchni. Środki o działaniu powierzchniowym i wgłębnym, wnikającym w strukturę betonu, przeciwdziałające przywieraniu brudu oraz ograniczające wnikanie wody.
- Naprawy. Wypełnienie pęcherzy, raków i innych uszkodzeń mechanicznych z zastosowaniem drobno lub gruboziarnistej zaprawy naprawczej lub ich kombinacji, z dobraniem barwy i odcienia zaprawy do kolorystyki naprawianego elementu. Mycie powierzchni betonu delikatnymi środkami czyszczącymi.
- Jakość powierzchni betonu architektonicznego - o wysokich wymaganiach. Powierzchnie betonowe z dużymi wymaganiami dotyczącymi wyglądu, elementy betonowe eksponowane. Kategoria betonu architektonicznego przed zabudowaniem - BA3, wg publikacji "Beton architektoniczny - wytyczne techniczne" autorstwa Krzysztof Kuniczuk, wydanej przez Stowarzyszenie Producentów Cementu, Kraków 2011.

2.5. Składniki mieszanki betonowe

2.5.1. Wymagania ogólne

Mieszanka betonowa stosowana do wykonania nawierzchni musi być wyprodukowana z komponentów o stałych parametrach. Proces dozowania oraz mieszania składników sterowany musi być komputerowo, co zapewni odpowiednią jakość produktu.

Proces produkcji musi podlegać kontroli laboratoryjnej (począwszy od momentu mieszania do wbudowania).

Wytwórnia mieszanki betonowej musi posiadać ważny certyfikat Zakładowej Kontroli Produkcji, system zarządzania jakością (np. ISO9001:2009), system zarządzania środowiskowego (np. ISO14001:2004).

Na placu budowy należy wykonać kontrolę konsystencji mieszanki. Dostawa na plac budowy powinna zostać wykonana w betonomieszarce tuż przed wylewaniem.

Kontrola mieszanki musi być prowadzona zarówno na wytwórni (mieszanie i dozowanie składników). Dodatkowo przez pracowników laboratorium pobierane są próbki z mieszanki betonowej, których wyniki potwierdzają zgodność produktu z wymaganiami normy PN-EN 206:2014-04.

Na budowie, przed wbudowaniem, należy dokonać badania konsystencji. W przypadku oznaczania konsystencji metodą rozplywu powinien on wynosić między 00,0 a 00,0 cm (+0,00 cm, -0,00 cm). W przypadku zastosowania metody stożka opadowego opad stożka powinien wynosić 00,0 cm (+0,00 cm, -0,00 cm).

2.5.2. Cement - wymagania i badania

Do wykonania betonu nawierzchniowego powinien być stosowany cement: CEM III/A 42,5 N-LH/HSR/NA spełniające wymagania PN-EN 197-1:2012.

Cement pochodzący z każdej dostawy musi spełniać wymagania zawarte w PN-EN 197-1:2012. Przed użyciem cementu do wykonania mieszanki betonowej należy przeprowadzić kontrolę obejmującą:

- oznaczenie wytrzymałości wg PN-EN 196-1:2006,
- oznaczenie czasu wiązania wg PN-EN 196-3+A1:2011,
- oznaczenie zmiany objętości wg PN-EN 196-3+A1:2011.

Wyniki badań powinny spełniać następujące wymagania:

- początek wiązania najwcześniej po upływie 60 minut
- koniec wiązania najpóźniej po upływie 6 godz.
- oznaczenie zmiany objętości: nie więcej niż 8 mm

Magazynowanie cementu:

- cement luzem - magazyny specjalne (zbiorniki stalowe lub żelbetowe przystosowane do pneumatycznego załadunku i wyładunku cementu luzem, zaopatrzone w urządzenia do przeprowadzania kontroli objętości cementu znajdującego się w zbiorniku lub otwory do przeprowadzania kontroli objętości cementu, włązy do czyszczenia oraz kłamy na wewnętrznych ścianach).

Nie dopuszcza się stosowania do mieszanki betonowej cementu workowanego.

Dopuszczalny okres przechowywania cementu zależy jest od miejsca przechowywania. Cement nie może być użyty do betonu po okresie:

- po upływie terminu trwałości podanego przez wytwórnę, w przypadku przechowywania w składach zamkniętych.

Każda partia cementu, dla której wydano oddzielne świadectwo jakości powinna być przechowywana osobno w sposób umożliwiający jej łatwe rozróżnienie.

2.5.3. Kruszywo

Kruszywo do betonu powinno charakteryzować się stałością cech fizycznych i jednorodnością uziarnienia pozwalającą na wykonanie partii betonu o stałej jakości.

Poszczególne rodzaje i frakcje kruszywa muszą być na placu oddzielnie składowane, na umocnionym i czystym podłożu w sposób uniemożliwiający mieszanie się.

Kruszywa grube powinny spełniać wymagania normy PN-EN 12620+A1:2010. W kruszywie grubym nie dopuszcza się grudek gliny. W kruszywie grubszym zawartość podziarna nie powinna przekraczać 5%, a nadziarna 10%. Ziarna kruszywa nie powinny być większe niż:

- 1/3 najmniejszego wymiaru przekroju poprzecznego elementu betonowego,
- 3/4 odległości w świetle między prętami zbrojenia, leżącymi w jednej płaszczyźnie prostopadłej do kierunku betonowania.

Kruszywa grube powinny odpowiadać następującym wymaganiom:

- zawartość pyłów mineralnych – do 1%,
- zawartość ziaren nieforemnych (to jest wydłużonych płaskich) – do 20%,
- wskaźnik rozkruszenia – do 8%,
- nasiąkliwość – do 1,2%,
- mrozoodporność według metody bezpośredniej – do 2%,
- mrozoodporność wg zmodyfikowanej metody bezpośredniej – do 10%,
- reaktywność alkaliczna z cementem określona wg normy PN-EN 480-12:2008 nie powinna wywoływać zwiększenia wymiarów liniowych ponad 0,1%,
- zawartość związków siarki – do 0,1 %,
- zawartość zanieczyszczeń obcych – do 0,25%,
- zawartość zanieczyszczeń organicznych, niedających barwy ciemniejszej od wzorcowej.

Kruszywem drobnym powinny być piaski o uziarnieniu do 2 mm pochodzenia rzecznoego lub kompozycja piasku rzecznoego i kopalnianego uszlachetnionego.

Zawartość poszczególnych frakcji w stosie okrucowym piasku powinna się mieścić w granicach:

- do 0,25 mm - 3÷6%,
- do 0,50 mm - 21÷31%,
- do 1,00 mm - 30÷40%.

Piasek powinien spełniać następujące wymagania:

- zawartość pyłów mineralnych - do 1,5%,
- reaktywność alkaliczna z cementem określona wg normy PN-EN 480-12:2008 nie powinna wywoływać zwiększenia wymiarów liniowych ponad 0,1%,
- zawartość związków siarki - do 0,2%,
- zawartość zanieczyszczeń obcych - do 0,25%,

- zawartość zanieczyszczeń organicznych - niedająca barwy ciemniejszej od wzorcowej,
- w kruszywie drobnym nie dopuszcza się grudek gliny.

Piasek pochodzący z każdej dostawy musi być poddany badaniom obejmującym:

- oznaczenie składu ziarnowego wg normy PN-EN 933-1:2012 lub PN-EN 933-2:1999,
- oznaczenie zawartości zanieczyszczeń obcych wg normy PN-EN 933-7:2000,
- oznaczenie zawartości grudek gliny, które oznacza się podobnie, jak zawartość zanieczyszczeń obcych,
- oznaczenie zawartości pyłów mineralnych wg normy PN-EN 933-8+A1:2015-07, PN-EN 933-9:2013-07 lub PN-EN 933-10:2009.

Dostawca kruszywa jest zobowiązany do przekazania dla każdej partii kruszywa wyników jego badań wg norm PN-EN 932 i PN-EN 933.

W przypadku, gdy kontrola wykaże niezgodność cech danego kruszywa z wymaganiami norm PN-EN 932 i PN-EN 933, użycie takiego kruszywa może nastąpić po jego uszlachetnieniu (np. przez płukanie lub dodanie odpowiednich frakcji kruszywa) i ponownym sprawdzeniu.

Należy prowadzić bieżącą kontrolę wilgotności kruszywa wg normy PN-EN 1097-6:2013-11 dla korygowania receptury roboczej betonu.

2.5.4. Woda

Do przygotowania mieszanki betonowej i skrapiania podłoża stosować można wodę odpowiadającą wymaganiom normy PN-EN 1008:2004 „Woda zarobowa do betonu. Specyfikacja pobierania próbek, badanie i ocena przydatności wody zarobowej do betonu, w tym wody odzyskanej z procesów produkcji betonu”. Bez badań laboratoryjnych można stosować wodociągową wodę pitną.

Niedozwolone jest użycie wód ściekowych, kanalizacyjnych, bagiennych oraz wód zawierających tłuszcze organiczne, oleje i muł.

2.5.5. Domieszki i dodatki do betonu

Zaleca się stosowanie do mieszanek betonowych domieszek chemicznych o działaniu:

- napowietrzającym,
- uplastyczniającym,
- przyspieszającym lub opóźniającym wiązanie.

Dopuszcza się stosowanie domieszek kompleksowych:

- napowietrzająco-uplastyczniających,
- przyspieszająco-uplastyczniających.

Domieszki do betonu muszą co najmniej posiadać deklarację zgodności z normą PN-EN 934-2+A1:2012.

2.5.6. Beton

Beton do nawierzchni betonowych musi spełniać następujące wymagania:

- mrozoodporność (wg PN-B/88-06250) – F150,
- nasiąkliwość (wg PN-B/88-06250) – do 10% masy,
- wodoszczelność (wg PN-B/88-06250) – W8,
- odporność na działanie soli (wg IBDiM nr PB-TB-01/2001 – 000,
- wskaźnik wodno-cementowy (w/c) – mniejszy od 0,5.

Skład mieszanki betonowej powinien być ustalony zgodnie z normą PN-EN 206:2014-04 tak, aby przy najmniejszej ilości wody zapewnić szczelne ułożenie mieszanki. Skład mieszanki betonowej ustala laboratorium Wykonawcy lub wytwórni betonów.

Stosunek poszczególnych frakcji kruszywa grubego ustalany doświadczalnie powinien odpowiadać najmniejszej jamistości.

Zawartość piasku w stosie okrucowym powinna być jak najmniejsza i jednocześnie zapewniać niezbędną urabialność przy zagęszczeniu przez wibrowanie oraz nie powinna być większa niż 42% przy kruszywie grubym do 16 mm.

Optymalną zawartość piasku w mieszance betonowej ustala się następująco:

- z ustalonym składem kruszywa grubego wykonuje się kilka (3÷5) mieszanek betonowych o ustalonym teoretycznie stosunku w/c i o wymaganej konsystencji zawierających różną, ale nie większą od dopuszczalnej, ilość piasku,
- za optymalną ilość piasku przyjmuje się taką, przy której mieszanka betonowa zagęszczona przez wibrowanie charakteryzuje się największą masą objętościową.

Maksymalne ilości cementu w zależności od klasy betonu są następujące:

- 400 kg/m³ - dla betonu klas C20/25 i C25/30,
- 450 kg/m³ - dla betonu klas C30/37 i wyższych.

Przy projektowaniu składu mieszanki betonowej zagęszczanej przez wibrowanie i dojrzewającej w warunkach naturalnych (średnia temperatura dobowa nie niższa niż 10°C), średnią wymaganą wytrzymałość na ściskanie należy określić jako równą $1,3 f_{ck}$.

Zawartość powietrza w mieszance betonowej badana metodą ciśnieniową wg normy PN-EN 206:2014-04 nie powinna przekraczać:

- wartości $3,5 \div 5,5\%$ - dla betonu narażonego na czynniki atmosferyczne, przy uziarnieniu kruszywa do 16 mm,
- wartości $4,5 \div 6,5\%$ - dla betonu narażonego na stały dostęp wody przed zamarznięciem przy uziarnieniu kruszywa do 16 mm.

Konsystencja mieszanek betonowych powinna być nie rzadsza od plastycznej, oznaczonej w normie symbolem S3. Sprawdzanie konsystencji mieszanki przeprowadza się podczas projektowania jej składu i następnie przy wytwarzaniu.

Dopuszcza się metody badania:

- metodą Ve-Be,
- metodą stożka opadowego,
- metodą oznaczania stopnia zagęszczalności,
- metodą rozpląwu.

Różnice pomiędzy założoną konsystencją mieszanki a kontrolowaną metodami określonymi w normie PN-EN 206 nie mogą przekraczać:

- $\pm 20\%$ wartości wskaźnika Ve-Be,
- ± 10 mm przy pomiarze stożkiem opadowym.

Dla konsystencji plastycznej S3, na budowie, można wykonać pomiar przy pomocy stożka opadowego.

2.5.7. Zbrojenie rozproszone

Beton musi być zbrojony systemowym włóknem polipropylenowym długości 12mm w ilości 0,6kg/m³.

Dozowanie zbrojenia rozproszonego musi być wykonywane równomiernie w całej mieszance betonowej.

2.6. Warunki przyjęcia na budowę materiałów i wyrobów do robót betonowych

Materiały i wyroby do robót betonowych mogą być przyjęte na budowę, jeśli spełniają następujące warunki:

- są zgodne z ich wyszczególnieniem i charakterystyką podaną w dokumentacji projektowej i specyfikacji technicznej (szczegółowej),
- spełniają wymagane właściwości wskazane odpowiednimi dokumentami odniesienia,
- producent dostarczył dokumenty świadczące o dopuszczeniu do obrotu i powszechnego lub jednostkowego zastosowania wyrobów oraz karty techniczne (katalogowe) wyrobów lub firmowe wytyczne (zalecenia) stosowania wyrobów,
- spełniają wymagania wynikające z ich terminu przydatności do użycia.

Przyjęcie materiałów i wyrobów na budowę powinno być potwierdzone wpisem do dziennika budowy lub protokołem przyjęcia materiałów.

3. SPRZĘT

3.1. Wymagania ogólne

Ogólne wymagania dotyczące sprzętu, jego użytkowania omówiono w punkcie 3 ogólnej specyfikacji technicznej.

3.2. Sprzęt do wykonania robót

- Paca na wysięgniku z wymiennymi listwami (stal nierdzewna, aluminium, magnezowa)
- Paca fazująca krawędzie
- Pace ręczne 40-60cm z zaokrąglonymi narożnikami (stal nierdzewna, aluminium, magnezowa)
- Opryskiwacz ciśnieniowy ze stalowym rdzeniem ręczny lub mechaniczny z odpowiednio dobraną dyszą do lepkości używanych środków chemicznych
- Listwa wibracyjna
- Wibratory wgłębne
- W przypadku przygwintowania podbudowy – zagęszczarka mechaniczna min. 100kg
- Narzędzia do rozkładania mieszanki (łopaty, grabie, taczki)
- Zestaw łąt do zaciągania betonu (2-3m)

- Poziomice
- Niwelator laserowy
- Piła do cięcia betonu z prowadnicą (z nacięciem min do 8 cm) z mechanicznym odsysaniem pyłu
- Odkurzacze przemysłowe
- Myjka ciśnieniowa min 120 Bar

4. TRANSPORT

Ogólne wymagania dotyczące transportu omówiono w punkcie 4 ogólnej specyfikacji technicznej.

Mieszanka betonowa wykorzystywana do wykonania nawierzchni betonowej musi być dostarczona na budowę betonowozem bezpośrednio przed momentem jej wbudowania.

Nie wolno składować na placu budowy ani składników ani gotowej mieszanki betonowej.

Jeżeli nie ma możliwości poboru wody na miejscu wykonywania robót, to wodę należy przechowywać w szczelnych i czystych pojemnikach lub cysternach. Nie wolno przechowywać wody w opakowaniach po środkach chemicznych lub w takich, w których wcześniej przetrzymywano materiały mogące zmienić skład chemiczny wody.

5. WYKONANIE ROBÓT

5.1. Wymagania ogólne

Ogólne wymagania dotyczące prowadzenia prac związanych z wykonaniem robót omówiono w punkcie 5 ogólnej specyfikacji technicznej.

Przed rozpoczęciem prac związanych z betonem architektonicznym powinno zostać zorganizowane spotkanie zespołu ds. betonu architektonicznego. Podczas spotkania należy dokonać przeglądu warunków realizacji robót, przegląd wymagań i procedur związanych z dokumentacją dodatkową do przedłożenia, z elementem referencyjnym, koordynacją, z proponowanymi materiałami, deskowaniem, projektami mieszanek betonowych, z dostawą, wbudowywaniem, zagęszczaniem, wykańczaniem betonu, zabezpieczeniem wykonanych elementów. Po spotkaniu zostanie opracowany plan zapewnienia jakości dla betonu architektonicznego.

5.2. Warunki przystąpienia do robót

Przystąpienie do wykonania robót betoniarskich jest możliwe wyłącznie za zgodą kierownika budowy, w korzystnych warunkach atmosferycznych oraz po stwierdzeniu, że inne warunki i etap robót budowlanych spełniają wymóg właściwego prowadzenia prac zasadniczych. Betonowanie powinno być poprzedzone odbiorem prawidłowości wykonania robót zbrojarskich, prawidłowości i bezpieczeństwa wykonania szalunków i niezbędnych rusztowań, kontroli poprawności osadzonych elementów do zabetonowania. Każdorazowo powinny być sprawdzone i przeanalizowane warunki bezpieczeństwa wykonywania robót.

Przed wykonaniem robót należy przedłożyć rysunki warsztatowe wytwarzania i wylewania betonu architektonicznego. Dołączyć oddzielny zestaw rysunków warsztatowych dotyczących elementu referencyjnego. Pokazać ogólną budowę deskowania, w tym układ i łączenie przeciwległych paneli, specjalnie formowane spoiny, położenie i układ ściągów deskowania; położenie fazowania krawędzi betonu, położenie każdego z otworów, dylatacji, szwu roboczego oraz inne czynniki wpływające na wygląd odkrytego betonu. Przedstawić szczegóły wkładek i stożków.

5.3. Wykonanie robót

5.3.1. Wymagania ogólne

Przy wykonywaniu robót należy przestrzegać zasad podanych w normach i innych dokumentach określonych w pkt 10. Przerwy technologiczne w betonowaniu stosować w miejscach wskazanych w dokumentacji technicznej, a w przypadkach pozostałych zgodnie z warunkami zawartymi w przepisach oraz po uzgodnieniu z projektantem konstrukcji.

5.3.2. Przygotowanie podłoża pod wylewanie mieszanki betonowej

Podłoże powinno być przygotowane zgodnie z projektem technicznym i odebrane przez osobę posiadającą odpowiednie kwalifikacje.

Mieszankę betonową należy wylewać na folię budowlaną grubości minimum 0,2mm zabezpieczoną na łączeniach przed przenikaniem wilgoci z mieszanki do warstw znajdujących się pod nią.

5.3.3. Warunki temperaturowe odpowiednie do wbudowania mieszanki

Mieszankę betonową należy wbudowywać w stabilnych warunkach atmosferycznych.

Średniodobowa temperatura powietrza musi być wyższa od +5°C nie powinno, jednakże przekraczać +30°C. Nie wolno dopuścić do przemarznięcia (spadnięcia temperatury w dojrzewającym betonie poniżej 0°C) mieszanki betonowej w ciągu pierwszych dni od ułożenia.

Przy podejmowaniu decyzji o pielęgnacji wilgotnościowej betonu należy stosować nomogram do wyznaczania ilości wody odparowanej z betonu w zależności od warunków środowiska.

5.3.4. Szczeliny dylatacyjne

Układ dylatacji wykonać zgodnie z projektem wykonawczym.

Dylatacje mogą być wykonywane za pomocą:

- systemowych profili dylatacyjnych
- nacięcia mechanicznego powierzchni za pomocą piły do betonu na prowadnicach.

Minimalna szerokość dylatacji nacinanej powinna wynosić 8-10 mm.

Po wykonaniu nacięcia szczelinę należy oczyścić i wykonać fazowanie krawędzi oraz wypełnienie nacięcia za pomocą sznura dylatacyjnego i masy trwale plastycznej o barwie odpowiadającej projektowanej kolorystyce (np. typu Sikaflex lub równoważny).

W trakcie wypełniania dylatacji podłoże musi być suche (wszelkie zawilgocenia muszą zostać usunięte przed rozpoczęciem prac).

W przypadku dylatacji pełnych (na pełną grubość nawierzchni betonowej) należy przewidzieć dyblowanie sąsiadujących płyt przy zastosowaniu odpowiednich łączników lub prętów zbrojeniowych.

5.3.5. Ogólne zasady dotyczące dylatacji

W przypadku braku projektu wykonawczego z dokładnym układem szczelin dylatacyjnych należy:

- Podzielić element na działki robocze – zgodnie z zaleceniami i praktyką budowlaną.
- Wstawić elastyczne elementy (styropian, pianka itp.) na styku mieszanka betonowa przeszkoda stała.
- Zadbac o prawidłowe wykonanie dylatacji (ich prawidłowe rozmieszczenie, prostoliniowość, właściwy czas wykonania w celu zabezpieczenia przed „samodylatowaniem” się powierzchni).
- Zapewnić, aby poszczególne pola nie miały kątów wklęsłych.
- Wykonać dylatacje skurczowe dla płyt niezbrojonych w odległości nie przekraczającej 5m (w zależności od grubości płyty betonowej nawierzchni):

Grubość płyty [cm]	Maksymalna odległość między dylatacjami skurczowymi [m]
8	2,2
12	3,5
15	4,2
20	5,0

- Stosunek boków pola dylatacyjnego max. 1:1,5
- Głębokość dylatacji: 1/3 grubości płyty, minimum 30mm.
- Szerokość dylatacji: do 5mm
- Wykonanie dylatacji skurczowych dla płyt zbrojonych (min. Ø6 mm #150mm) w odległości między nimi nie przekraczającej 10m:
 - Głębokość dylatacji: 1/3 grubości płyty, minimum 30mm.
 - Szerokość dylatacji: do 5mm
- Wykonanie dylatacji termicznej dla płyt zbrojonych i niezbrojonych co 25m:
 - Głębokość dylatacji: grubość płyty
 - Szerokość dylatacji: od 2 do 2,5 cm
 - Wypełnienie dylatacji masą trwale plastyczną
 - W razie konieczności stosowanie zbrojenia przeciwskurczowego – siatki zbrojeniowe.

5.3.6. Zalecenia dotyczące wbudowania mieszanki

Przed realizacją nawierzchni wykonawca jest zobowiązany do prezentacji pola referencyjnego dla Projektanta i Inspektora Nadzoru; w celu oceny kolorystyki, formy zatarcia, rodzaju impregnacji, sposobu wykonania i zamknięcia szczelin dylatacyjnych.

Należy zawsze wybierać najkrótszą i najbardziej optymalną drogę dostarczenia mieszanki na miejsce wbudowania – powinna być jednakowa dla wszystkich aut. W przypadku podawania mieszanki rurociągiem należy zwrócić szczególną uwagę, aby nie był on miejscowo pozaginany.

- Przed rozpoczęciem rozkładania mieszanki należy zabezpieczyć plac budowy przed dostępem osób trzecich oraz zabezpieczyć przed zabrudzeniem wszelkie powierzchnie sąsiadujące.
- Bezpośrednio przed rozpoczęciem podawania mieszanki należy włączyć betonomieszarkę na wysokie obroty – na minimum 3 minuty – w celu ujednoczenia konsystencji mieszanki betonowej
- Możliwe sposoby rozładunku mieszanki betonowej:
 - za pomocą taczek,
 - pojemnika do betonu,
 - bezpośrednio z leja,
 - bądź za pomocą pompy
- Rozładunek mieszanki powinien nastąpić na zwilżoną powierzchnię podbudowy lub taką która uniemożliwia szybkie oddanie wody z mieszanki betonowej (folia budowlana 0,2mm).
- W przypadku układania mieszanki betonowej na sztywnym podłożu (np. podkład betonowy) konieczne jest zastosowanie folii budowlanej o grubości min 0,2mm.
- Poziom wykończonej powierzchni nie może być powyżej poziomu listwy prowadzącej/rury.
- Zabrania się dolewania wody do mieszanki betonowej na budowie, zmiana konsystencji możliwa jest jedynie po konsultacji z technologiem opracowującym receptę mieszanki.
- Mieszankę betonową należy rozładować i rozłożyć w czasie maksimum 2h od momentu produkcji. W przypadku potrzeby wydłużenia tego czasu fakt ten należy ustalić przed dostawą mieszanki z jej producentem.

5.3.7. Pielęgnacja

Prace pielęgnacyjne należy rozpocząć niezwłocznie po rozłożeniu mieszanki betonowej.

- Po wypoziomowaniu za pomocą łaty starannie wykańczamy powierzchnię wygładzając ją przy użyciu pac lub listew tak aby uzyskać jednolitą powierzchnię bez śladów pozostałych po używanych narzędziach:
 - dla Artevia Kolor ten etap wykonujemy pacami stalowymi
 - dla Artevia Kolor środek pielęgnacyjny w ilości 100-200g/m² za pomocą opryskiwacza
- Dla Artevia Kolor po uzyskaniu wstępnej wytrzymałości (powtórne wygładzenie nie powodujące zniekształceń powierzchni) należy wykonać ostateczne zagładzenie/wykończenie powierzchni wg wcześniejszych założeń.
- ostre krawędzie zewnętrzne nawierzchni należy fazować przy użyciu trójkątnej listwy narożnej nabitej na szalunek
- Po uzyskaniu finalnej powierzchni należy zastosować środek pielęgnujący i przeprowadzać pielęgnację wilgotnościową (szczególnie w temperaturze powietrza powyżej +25°) a następnie nałożyć środek impregnujący
- Można również od razu zastosować środek pielęgnujący impregnujący
- W zależności od rodzaju docelowego wyglądu powierzchni (połysk/mat) należy dobrać odpowiednie rozwiązanie impregnujące i termin jego nałożenia

6. KONTROLA JAKOŚCI ROBÓT

6.1. Wymagania ogólne

Ogólne wymagania dotyczące prowadzenia kontroli jakości robót omówiono w punkcie 6 ogólnej specyfikacji technicznej.

6.2. Badania w czasie robót

W trakcie realizacji robót żelbetowych należy przeprowadzić następujące odbiory:

- odbiór podłoża pod fundamenty,
- odbiór deskowań (szalunków),
- kontrola i odbiór montażu zbrojenia,
- badania próbek betonu.

Wyniki badań i odbiory powinny być wpisywane do dziennika budowy i akceptowane przez Inspektora Nadzoru.

Każdy element konstrukcji powinien być poddawany ocenie z odległości przewidzianej jako standardowa dla późniejszego użytkownika (odstęp obserwacyjny). W niniejszej inwestycji zakłada się, że odstęp obserwacyjny wynosi 6m. W trakcie oceny należy zwrócić uwagę na to, że każdy element był wykonywany w innych warunkach atmosferycznych, a także na to, że mogły występować różnice w jakości użytych materiałów

(w przewidzianym dopuszczalnym zakresie). Niewielkie różnice w fakturze, porowatości, kolorystyce są dopuszczalne w każdej z opisanych kategorii betonu architektonicznego. Dlatego istnieje konieczność indywidualnej oceny każdego elementu konstrukcji.

W pierwszej kolejności należy oceniać ogólne wrażenie z odstępów obserwacyjnego, odnosząc uzyskane efekty do wyglądu elementu referencyjnego. Dopiero gdy ogólny wizerunek nie odpowiada wymaganiom, należy oceniać poszczególne parametry wyspecyfikowane zgodnie z wymaganiami dotyczącymi powierzchni betonowych architektonicznych uzyskiwanych w wyniku odwzorowania deskowania wg pkt 2.4.

7. OBMIAR ROBÓT

Ogólne wymagania dotyczące obmiarów robót omówiono w punkcie 7 ogólnej specyfikacji technicznej. Jednostką obmiarową konstrukcji wykonanych z betonu architektonicznego jest m³.

8. ODBIÓR ROBÓT

Ogólne wymagania dotyczące prowadzenia odbioru robót omówiono w punkcie 8 ogólnej specyfikacji technicznej.

Roboty uznaje się za wykonane zgodnie z dokumentacją projektową, ST i wymaganiami Inspektora Nadzoru Inwestorskiego, jeżeli wszystkie badania dały wyniki pozytywne.

Cechy estetyczne nawierzchni w tym jednolitość powierzchni i koloru należy oceniać z odległości minimum 5 m w pozycji stojącej.

Dopuszczalne są różnice w barwie poszczególnych pól roboczych wynikające z różnych parametrów temperaturowo wilgotnościowych (różne nasłonecznienie, wiatr), geometrii pól, różnych partii mieszanki betonowej oraz pojawiające się na powierzchni betonu rysy skurczowe o szerokości nie przekraczającej 1 mm (nie mają one wpływu na parametry techniczne użytej mieszanki betonowej).

Płaszczyzna, usytuowanie i wymiary :

- Odchylenie wymiarów w planie nie powinno być większe niż 10 cm
- Szerokość i długość nawierzchni powinna być zgodna z dokumentacją projektową z tolerancją ± 5 cm
- Nierówności poprzeczne i podłużne nawierzchni nie mogą przekraczać 7 mm/m na łacie kontrolnej dł. 2m
- Spadki nawierzchni powinny być zgodne z dokumentacją projektową z tolerancją $\pm 0,5$ %
- Rzędne wysokościowe powinny być zgodne z dokumentacją projektową z tolerancją ± 1 cm
- Grubość warstwy powinna być zgodna z grubością projektową z tolerancją -10% lub -15 mm (dopuszczalne są odchyłki na „+” bez wartości granicznych)

9. PODSTAWA PŁATNOŚCI

Ogólne wymagania dotyczące rozliczeń za wykonane prace omówiono w punkcie 9 ogólnej specyfikacji technicznej.

10. PRZEPISY ZWIĄZANE

PN-ISO-9000 Seria 9000 – 9004	normy dotyczące systemów zapewnienia jakości i zarządzanie systemami zapewnienia jakości.
PN-EN 1992-1-1:2008	Eurokod 2 - Projektowanie konstrukcji z betonu - Część 1-1: Reguły ogólne i reguły dla budynków
PN-H-93215:1982	Walcówka i pręty stalowe do zbrojenia betonu.
PN-EN 206:2014-04	Beton Część 1: Wymagania, właściwości, produkcja i zgodność.
PN-EN 1504-1:2006	Wyroby i systemy do ochrony i napraw konstrukcji betonowych - Definicje, wymagania, sterowanie jakością i ocena zgodności – Część 1: Definicje.
PN-EN 1504-2:2006	Wyroby i systemy do ochrony i napraw konstrukcji betonowych - Definicje, wymagania, sterowanie jakością i ocena zgodności – Część 2: Systemy ochrony powierzchniowej betonu.
PN-EN 1504-3:2006	Wyroby i systemy do ochrony i napraw konstrukcji betonowych - Definicje, wymagania, sterowanie jakością i ocena zgodności – Część 3: Naprawy konstrukcyjne i niekonstrukcyjne.
PN-EN 13670:2011	Wykonywanie konstrukcji z betonu.
PN-B-06265:2004	Krajowe uzupełnienia PN-EN 206-1:2003 – Beton – Część 1: Wymagania, właściwości, produkcja i zgodność.

Beton architektoniczny – wytyczne techniczne, Stowarzyszenie Producentów cementu, Kraków 2011.

Ustawa z dnia 7 lipca 1994 - Prawo budowlane (Dz.U .03.207.2016).

Warunki techniczne wykonania i odbioru robót budowlano-montażowych, w zakresie następujących tomów:

Tom I. - „Budownictwo ogólne” – opracowany przez Instytut Techniki Budowlanej, 00-950 Warszawa, ul. Filtrowa, Wydawnictwo Arkady 1989r.

Umowa z Inwestorem.

Dokumentacja projektowa.

Nie wymienienie tytułu jakiegokolwiek dziedziny, grupy, podgrupy czy normy nie zwalnia Wykonawcy od obowiązku stosowania wymogów określonych prawem polskim. Wykonawca będzie przestrzegał praw autorskich i patentowych. Jest zobowiązany do odpowiedzialności za spełnienie wszystkich wymagań prawnych w odniesieniu do używanych opatentowanych urządzeń lub metod.

SPECYFIKACJA TECHNICZNA WYKONANIA I ODBIORU ROBÓT

B - 03.02.02

SYSTEM OGRODZENIOWY

SPIS TREŚCI

- 1. WSTĘP**
 - 2. MATERIAŁY**
 - 3. SPRZĘT**
 - 4. TRANSPORT**
 - 5. WYKONANIE ROBÓT**
 - 6. KONTROLA JAKOŚCI ROBÓT**
 - 7. OBMIAR ROBÓT**
 - 8. ODBIÓR ROBÓT**
 - 9. PODSTAWA PŁATNOŚCI**
 - 10. PRZEPISY ZWIĄZANE**
-

1. WSTĘP

1.1. Przedmiot ST

W niniejszym rozdziale omówiono ogólne wymagania dotyczące wykonania i odbioru robót budowlanych związanych z wykonaniem i odbiorem systemów ogrodzeniowych, które zostaną wykonane na podstawie dokumentacji projektowej dla zadania pn. „Projekt hali sportowo-widowiskowej wraz z zagospodarowaniem terenu”.

1.2. Zakres stosowania

Specyfikacja techniczna jest dokumentem będącym podstawą do udzielenie zamówienia i zawarcia umowy na wykonanie robót zawartych w pkt 1.1.

1.3. Określenia podstawowe

Określenia i nazewnictwo użyte w niniejszej specyfikacji technicznej ST są zgodne z obowiązującymi podanymi w normach PN i przepisach Prawa budowlanego.

1.4 Zakres robót objętych ST

Niniejsza ST określa ustalenia dotyczące zasad prowadzenia robót związanych z wykonaniem systemu ogrodzeniowego określonego w dokumentacji projektowej w czasie realizacji inwestycji.

2. MATERIAŁY

2.1. Wymagania ogólne

Ogólne zasady dotyczące materiałów podano w części „Wymagania ogólne” pkt 1.5 specyfikacji technicznej. W ramach niniejszej inwestycji należy wykonać ogrodzenie z siatki na słupkach metalowych obetonowanych oraz bramę przesuwną w istniejącym ogrodzeniu, zgodne z dokumentacją projektową.

2.2. Wymagania szczegółowe

W ramach niniejszej inwestycji należy wykonać następujący system ogrodzeniowy:

- Ażurowe ogrodzenie - konstrukcja stalowa ocynkowana i malowana na RAL 7024: rury kwadratowe 60x60x3mm w rozstawie co ok. 150cm [fundament gł. 120cm] z ryglem w górnym pasie 100x20x3mm. Okładzina konstrukcji z siatki cięto-ciągnionej 150x56mm - 21.5x1.5mm malowana proszkowo wg. palety RAL (kolor uzgodnić z nadzorem autorskim).

3. SPRZĘT

Ogólne zasady dotyczące sprzętu do wykonania określonych w niniejszej specyfikacji robót podano w części „Wymagania ogólne” pkt 3 specyfikacji technicznej. Do transportu i montażu konstrukcji należy używać wciągarek, dźwigników, podnośników i innych urządzeń. Wszelkie urządzenia dźwigowe, zawiesia i trawersy podlegające przepisom o dozorcze technicznym powinny być dostarczone wraz z aktualnymi dokumentami uprawniającymi do ich eksploatacji. Transport materiałów powinien odbywać się w sposób zabezpieczający je przed przesuwaniem podczas jazdy, uszkodzeniem i zniszczeniem, określony w instrukcji określonej przez Producenta i dostosowanej do polskich przepisów przewozowych.

4. TRANSPORT

4.1 Wymagania ogólne

Ogólne zasady dotyczące transportu podano w części „Wymagania ogólne” pkt 4 specyfikacji technicznej. Elementy konstrukcyjne mogą być przewożone dowolnymi środkami transportu. Podczas transportu materiały i elementy konstrukcji powinny być zabezpieczone przed uszkodzeniami lub utratą stateczności. Dostawa może odbywać się dowolnym środkiem transportu, zaakceptowanym przez Inspektora.

4.2 Składowanie materiałów i konstrukcji

Do wyładunku można użyć wciągarek lub wciągników. Elementy do scalania powinny być w miarę możliwości składowane w sąsiedztwie miejsca przeznaczonego do scalania. Na miejscu składowania należy rejestrować konstrukcje niezwłocznie po ich nadejściu, segregować i układać na wyznaczonym miejscu.

5. WYKONANIE ROBÓT

Ogólne zasady wykonania robót podano w części „Wymagania ogólne” pkt 5 specyfikacji technicznej.

5.1. Przygotowanie do wykonania robót

Przed przystąpieniem do prac powinny być zakończone wszystkie roboty poprzedzające montaż ogrodzenia, tj. wykonanie żelbetowych fundamentów ogrodzenia, furtek i bram (zgodnie z ST Betonowanie konstrukcji). Przed zamontowaniem należy sprawdzić, czy elementy przewidziane do zamontowania nie posiadają uszkodzeń mechanicznych. Wszystkie wykorzystane materiały konstrukcyjne winny być nowe i czyste. W przypadku wystąpienia jakichkolwiek zakłóceń w czasie robót Generalny Wykonawca jest uważany za jedynego odpowiedzialnego i winien temu zaradzić, ponosząc przy tym wszelkie koszty.

5.2. Montaż elementów stalowych

Montaż konstrukcji stalowych należy wykonywać zgodnie z PN-B-06200 i instrukcjami przekazanymi przez producenta. Montażu elementów należy dokonać z uwzględnieniem zaleceń producenta wybranego systemu z zastosowaniem łączników i materiałów pomocniczych zalecanych do danego systemu.

5.3. Montaż ogrodzenia

Montaż ogrodzenia, furtek i bram przeprowadzić zgodnie z zaleceniami producenta. 6. KONTROLA JAKOŚCI
Ogólne zasady związane z kontrolą jakości wykonywanych robót podano w części „Wymagania ogólne” pkt 6 specyfikacji technicznej.

Wykonawca jest odpowiedzialny za pełną kontrolę jakości robót, materiałów i urządzeń. Wykonawca zapewni odpowiedni system i środki techniczne do kontroli jakości robót na terenie i poza placem budowy. Wszystkie badania i pomiary będą przeprowadzane zgodnie z wymaganiami Norm lub Aprobatach Technicznych przez jednostki posiadające odpowiednie uprawnienia budowlane.

6.1. Kontrola jakości w trakcie wytwarzania

W trakcie wytwarzania elementów sprawdzeniu podlega:

- wymiary, kształt i kolor dostarczonego materiału,
- właściwości wytrzymałościowe dostarczonego materiału.

6.2. Kontrola jakości w trakcie montażu

W trakcie montażu elementów sprawdzeniu podlega:

- rozmieszczenie elementów montażowych,
- połączenia montażowe.

7. OBMIAR ROBÓT

Ogólne zasady wykonania robót podano w części „Wymagania ogólne” pkt 7 specyfikacji technicznej.

8. ODBIÓR ROBÓT

Ogólne zasady prowadzenia odbioru robót podano w części „Wymagania ogólne” pkt 8 specyfikacji technicznej. Celem odbioru jest protokolarne dokonanie finalnej oceny rzeczywistego wykonania robót w odniesieniu do ich ilości i jakości. Odbiór końcowy konstrukcji powinien obejmować sprawdzenie i ocenę dokumentów kontroli i badań z całego okresu realizacji w celu ustalenia, czy wykonana konstrukcja jest zgodna z projektem i wymaganiami normy PN-B-06200 oraz innych obowiązujących norm technicznych (PN, EN-PN).

W szczególności powinny być sprawdzone:

- odchyłki geometryczne,
- jakość materiałów,
- stan elementów konstrukcji i powłok,
- stan i kompletność połączeń.

W protokole odbioru sporządzonym z udziałem stron procesu budowlanego należy podać co najmniej:

- przedmiot i zakres odbioru,
- dokumentację określającą komplet wymagań,
- dokumentację stwierdzającą zgodność wykonania z wymaganiami,
- protokoły odbioru częściowego,
- parametry sprawdzone w obecności komisji,
- stwierdzone usterki,
- decyzje komisji.

9. PODSTAWA PŁATNOŚCI

Płatność za wykonane roboty odbywać się będzie na podstawie zapisów zawartych w umowie z Inwestorem.

10. PRZEPISY ZWIĄZANE

PN-B-06200:2002	Konstrukcje stalowe budowlane. Warunki wykonania i odbioru.
PN-EN 10025:2002	Wyroby walcowane na gorąco z niestopowych stali konstrukcyjnych. Warunki techniczne dostawy.
PN-EN 10020:1996	Stal. Klasyfikacja.
PN-EN 10021 :1997	Ogólne techniczne warunki dostaw stali i wyrobów stalowych.
PN-EN 10027-1 :1994	Systemy oznaczania stali. Znaki stali, symbole główne.
PN-EN 10027-2:1994	Systemy oznaczania stali. System cyfrowy.
PN-EN 10079:1996	Stal. Wyroby. Terminologia.

Umowa z Inwestorem.

Dokumentacja projektowa.

Nie wymienienie tytułu jakiegokolwiek dziedziny, grupy, podgrupy czy normy nie zwalnia Wykonawcy od obowiązku stosowania wymogów określonych prawem polskim. Wykonawca będzie przestrzegał praw autorskich i patentowych. Jest zobowiązany do odpowiedzialności za spełnienie wszystkich wymagań prawnych w odniesieniu do używanych opatentowanych urządzeń lub metod.